

ТС ВУ Е-RU.021.00104

Серия ВУ № 0000357

ОБЩИЕ ХАРАКТЕРИСТИКИ ТРАНСПОРТНОГО СРЕДСТВА

для модификаций:	JAM	JUN
Количество и расположение колёс	4, автомобильного типа	
Колёсная формула / ведущие колёса	4x2	
Схема компоновки транспортного средства	двигатель расположен в пределах базы	
Расположение двигателя	ось коленчатого вала перпендикулярна продольной оси транспортного средства	
Количество мест для сидения	1	
Рама	трубчатая, сварная	
Габаритные размеры, мм		
- длина	1640	1655
- ширина	970	1028
- высота	1025	
База, мм	1100	
Колея передних / задних колес, мм	740 / 690	820 / 780
Масса транспортного средства в снаряженном состоянии, кг	144	
Технически допустимая максимальная масса транспортного средства, кг	219	
Технически допустимая максимальная масса, приходящаяся на каждую из осей транспортного средства:		
- на переднюю ось, кг	99	
- на заднюю ось, кг	120	
Двигатель внутреннего сгорания (марка, тип)	STANDARD MOTOR CORPORATION, GOO	
- количество и расположение цилиндров	один, с наклоном вперёд	
- рабочий объём цилиндра, см ³	95,6	
- степень сжатия	5,8:1	
- максимальная эффективная мощность кВт (мин ⁻¹) в соответствии с ISO 4106:2004	5,8 (7500)	
- максимальный крутящий момент, Нм (мин ⁻¹)	8,5 (4500)	

Топливо	
бензин с октановым числом 95	бензин с октановым числом 92
Система питания (тип)	карбюраторная
Карбюратор (тип, маркировка)	Mikuni, VM16
Воздушный фильтр (тип, маркировка)	SM1 DGM 53880-s
Система зажигания (тип)	электронная, бесконтактная с индуктивным датчиком и электронным коммутатором CDI
Коммутатор (маркировка)	SC-02 AS 1120 Goo 12-07
Катушка зажигания (маркировка)	WAT-YONG
Свечи (маркировка)	NGK, BPR7HS
Система выпуска и нейтрализации отработавших газов	глушитель с двухкомпонентным нейтрализатором
Нейтрализатор (маркировка)	двухкомпонентный
Глушитель (маркировка)	URO
Трансмиссия (тип)	автоматическая, вариаторная
Сцепление (марка, тип)	центробежного типа
Коробка передач (марка, тип)	в одном блоке с двигателем, автоматическая, с клиноременным вариатором, с режимами: передний ход, нейтральная передача, задний ход
- диапазон передаточных чисел вариатора	0,813...1,926
- передаточное число задней передачи	17,924
Главная передача (тип)	цилиндрическая косозубая
	20,321
Подвеска	
- передняя (описание)	рычажная, с двумя пружинно-гидравлическими амортизаторами;
- задняя (описание)	маятниковая, с одним пружинно-гидравлическими амортизатором
Рулевое управление (описание)	мотоциклетного типа
- рулевой механизм (тип)	рычажный
Тормозные системы	
Рабочая (описание)	передняя - дисковые тормозные механизмы на каждом колесе с ножным гидравлическим приводом задняя - дисковый тормозной механизм с ножным гидравлическим приводом и ручным механическим приводом
Запасная (описание)	-
Стояночная (описание)	дисковый тормозной механизм с механическим тросовым приводом

Приложение 1

Серия ВУ № 0000357

Шины	передняя	задняя
- обозначение размера	AT 21x7-10	AT21x10-8
- индекс несущей способности для максимально допустимой нагрузки	25	30
- обозначение категории скорости	F	F
Оборудование транспортного средства	-	

**Руководитель
органа по сертификации**

подпись

А.Б.Дмитриев

инициалы, фамилия

SERTAUTO.RU

ТС ВУ E-RU.021.00104

Серия ВУ № 0000357

**Перечень документов, явившихся основанием для оформления
ОДОБРЕНИЯ ТИПА ТРАНСПОРТНОГО СРЕДСТВА**

Элементы объектов технического регулирования, в отношении которых установлены требования безопасности	Наименование и происхождение документа, подтверждающего соответствие	Номер документа и дата выпуска
1	2	3
Интерфейс, п. 15 Раздела IV ТР ТС 018/2011	Декларация о соответствии, Общество с ограниченной ответственностью «Калининградский мотозавод», Российская Федерация	ЕАЭС ВУ/112 11.01. ТР 018 021 00136 с 10.05.2017 по 09.05.2021
Световозвращатели, Правила ЕЭК ООН № 3-02	Сообщение, Ministere des Transports, Люксембург	E13*03R00*03R02*0279*00 от 29.04.1997
Внешний шум, Правила ООН № 9-06	Сертификат соответствия, Орган по сертификации продукции и услуг “ПОЛИТЕХ-СЕРТ” № ВУ/112 021.02, Республика Беларусь	ТС ВУ/112 02.01. 021 01033 с 10.05.2017 по 09.05.2021
Устойчивость к воздействию внешних источников электромагнитного излучения и электромагнитная совместимость, Правила ЕЭК ООН № 10-03	--/--	ТС ВУ/112 02.01. 021 01034 с 10.05.2017 по 09.05.2021
Оснащение звуковыми сигнальными приборами, Правила ЕЭК ООН № 28-00	--/--	ТС ВУ/112 02.01. 021 01035 с 10.05.2017 по 09.05.2021
	Сообщение, Ministere des Transports, Люксембург	E13*28R00*0037*00 от 02.01.1996
Выбросы, Правила ЕЭК ООН № 40-01	Сертификат соответствия, Орган по сертификации продукции и услуг “ПОЛИТЕХ-СЕРТ” № ВУ/112 021.02, Республика Беларусь	ТС ВУ/112 02.01. 021 01036 с 10.05.2017 по 09.05.2021

1	2	3
Передние и задние габаритные огни, сигналы торможения, указатели поворота, устройства для освещения заднего регистрационного знака, Правила ЕЭК ООН № 50-00	Сообщение, RDW, Vehicle Technology Division, Нидерланды Ministerio de Industria, Turismo y Comercio, Испания The United Kingdom Vehicle Approval Authority, Великобритания Ministere des Transports, Люксембург	E4-50R-009750 от 02.03.2000 E4-50R-000513 от 17.04.2008 50R-E9-00.1084 от 09.09.2004 50R-E9-00.1033 Ext.02 от 07.09.2010 E11-50R-000009 от 25.04.1998 E13*50R00*50R00*0200*00 от 29.04.1997
Оснащение шинами, Правила ЕЭК ООН № 75-00*	Сообщение, The United Kingdom Vehicle Approval Authority, Великобритания	E11 75R-001380 Ext.01 от 11.07.2003 E11 75R-001381 от 19.06.2001
Эффективность тормозных систем, Правила ЕЭК ООН № 78-03	Сертификат соответствия, Орган по сертификации продукции и услуг "ПОЛИТЕХ-СЕРТ" № ВУ/112 021.02, Республика Беларусь	ТС ВУ/112 02.01. 021 01037 с 10.05.2017 по 09.05.2021
Оснащение устройствами непрямого обзора, Правила ЕЭК ООН № 81-00	--/--	ТС ВУ/112 02.01. 021 01038 с 10.05.2017 по 09.05.2021
	Ministere des Transports, Люксембург	E13*81R00*81R00*4002*00 от 09.12.1994
Фары ближнего и дальнего света, Правила ООН № 113-00	Сообщение, Ministerio de Industria, Turismo y Comercio, Испания	C/R-BS-PL-E9-00.1084 от 09.09.2004
Оснащение устройствами освещения и световой сигнализации, пункт 1 Приложения № 3 ТР ТС 018/2011	Сертификат соответствия, Орган по сертификации продукции и услуг "ПОЛИТЕХ-СЕРТ" № ВУ/112 021.02, Республика Беларусь	ТС ВУ/112 02.01. 021 01039 с 10.05.2017 по 09.05.2021

Маркировка и возможность идентификации транспортных средств, Приложение №7 ТР ТС 018/2011	Декларация о соответствии, Общество с ограниченной ответственностью «Калининградский мотозавод», Российская Федерация	ЕАЭС ВУ/112 11.01. ТР 018 021 00136 с 10.05.2017 по 09.05.2021
--	--	--

*- допускается установка шин, соответствующих критериям размерности, минимально допустимого индекса нагрузки, минимальной скоростной категории и имеющих отличные от указанных подтверждающие соответствие документы, при наличии на шинах маркировки по Правилам ЕЭК ООН №75 при условии предоставления в орган по сертификации информации об указанной маркировке.

**Руководитель
органа по сертификации**

подпись

А.Б.Дмитриев

инициалы, фамилия

SERTAUTO.RU

ТС ВУ Е-RU.021.00104

Серия ВУ № 0000357

ОПИСАНИЕ МАРКИРОВКИ ТРАНСПОРТНОГО СРЕДСТВА

1. Место расположения и форма знака обращения на рынке государств – членов Таможенного союза:
Единый знак обращения на рынке государств – членов Таможенного союза выполнен согласно Решению Комиссии Таможенного союза от 15 июля 2011 г. № 711, наносится рядом с табличкой изготовителя.
2. Место расположения таблички изготовителя:
На раме с правой стороны под аркой переднего крыла.
3. Место расположения идентификационного номера (код VIN):
На табличке изготовителя.
На трубе рамы с правой стороны под аркой переднего крыла.
4. Структура и содержание идентификационного номера (номеров) транспортных средств:

1	2	3	4	5	6	7	8	9	10	11	12	13	14	15	16	17
Z	9	J	B	M	?	?	?	?	?	?	?	?	?	?	?	?

- поз. 1-3: международный идентификационный код изготовителя (WMI):
Z9J – ООО «Калининградский мотозавод», Российская Федерация;
- поз. 4-5: обозначение торговой марки:
BM – BALTMOTORS;
- поз. 6-8: обозначение модификаций транспортного средства:
JAM – модификация JAM;
JUN – модификация JUN;
- поз. 9: ? – контрольный символ: цифры от 0 до 9 или X.
- поз. 10: ? – код года выпуска согласно таблице 1 Приложения 7 к ТР ТС 018/2011 (модельный год);
- поз. 11: ? – код производственной площадки: латинские буквы от A до Z;
- поз. 12-17: ?????? – производственный номер транспортного средства.

**Руководитель
органа по сертификации**

подпись

А.Б.Дмитриев

инициалы, фамилия

ТС ВУ Е-ВУ.021.00104

Серия ВУ № 0000357

ОБЩИЙ ВИД ТРАНСПОРТНОГО СРЕДСТВА

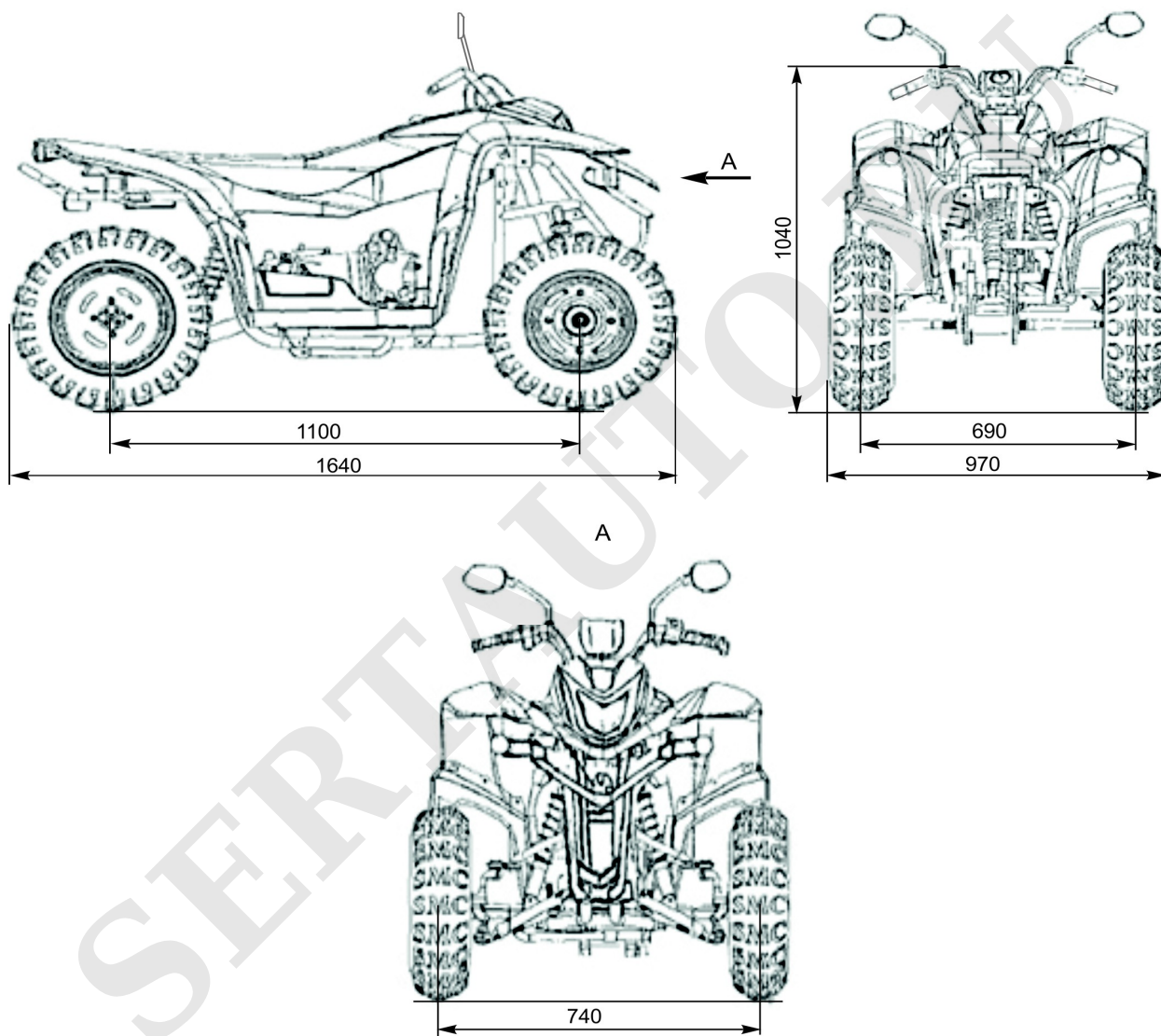

модификация JAM

ОБЩИЙ ВИД ТРАНСПОРТНОГО СРЕДСТВА

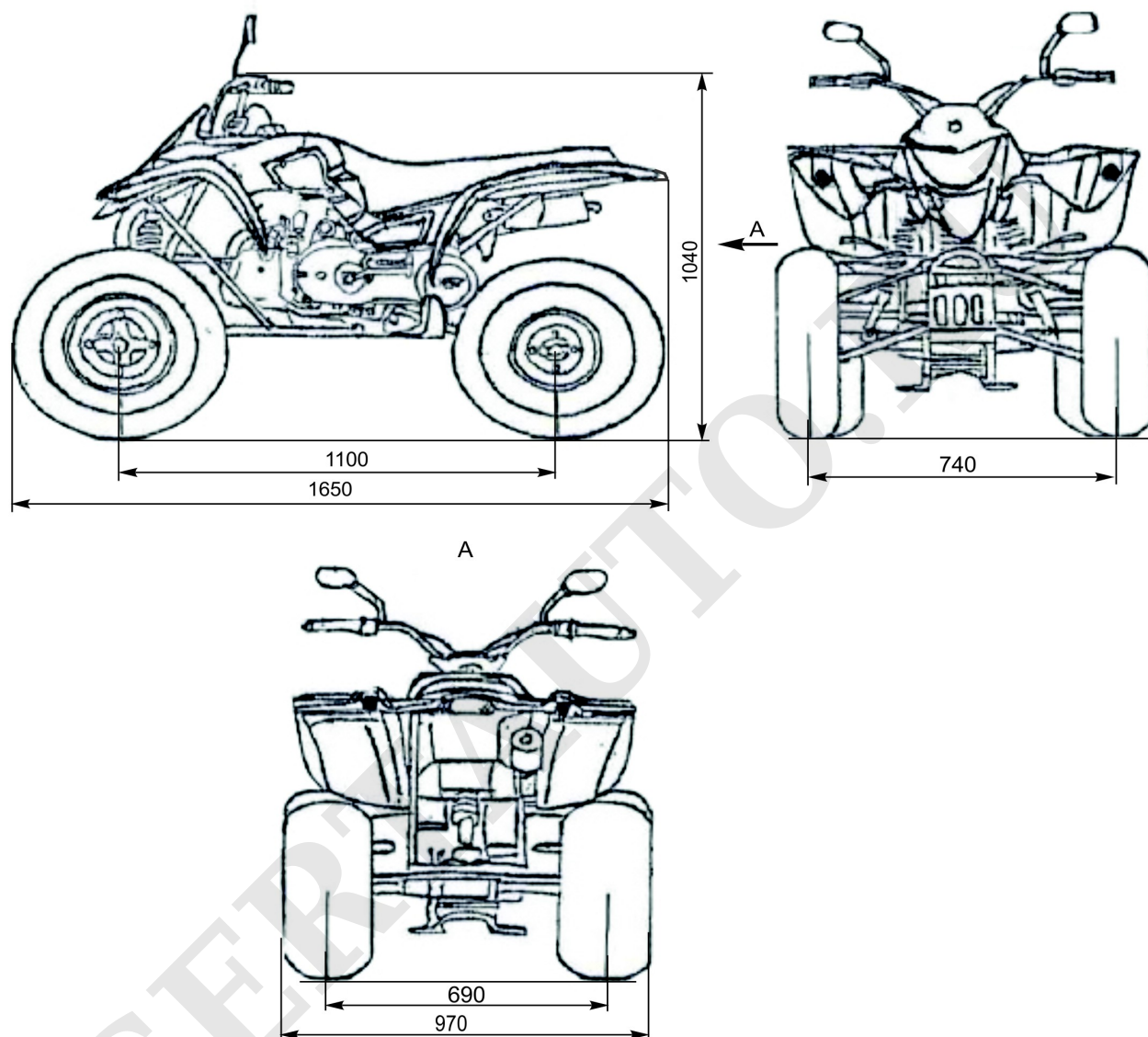

модификация JUN