

Орган по сертификации
"Фонд поддержки потребителей" - ОС "МАДИ-ФОНД"
РОСС RU.0001.11MT20 от 14.12.99 г.
125829, г. Москва, Ленинградский пр-т, д.64, т. 155-07-78, 155-04-45

РОСС GB.MT20.E00420

27 сентября 2003

Марка транспортного средства TRIUMPH
Тип транспортного средства Мотоциклы:
Daytona 955i (595NSB3IW11LL61, 595NBB3IW11LL161,
595NSB3IG21LL62, 595NBB3IG21LL62, 595NSB3I\$21LL63,
595NBB3I\$2RLL163, 595NSB3IW11LL64, 595NBB3IWRL164,
595NSB3IG21LL65, 595NBB3IG2RLL165, 595NSB3I\$21LL66,
595NBB3I\$2RLL166),
Speed Triple (595NPC3IW71LL61, 595NCC3IW7RLL161,
595NPC3IK81LL62, 595NCC3IK8RLL162, 595NPC3I\$81LL63,
595NCC3I\$8RLL163, 595NPC3IW71LL64, 595NCC3IW7RLL164,
595NPC3IK81LL65, 595NCC3IK8RLL165, 595NPC3I\$81LL66,
595NCC3I\$8RLL166),
TT600 (806ADS4IWVXJJ61, 806ADS4IWVYJJ61,
806ADS4IEWXJJ62, 806ADS4IEWYJJ62, 806ADS4IWVXJJ63,
806ADS4IWVYJJ63, 806ADS4IEWXJJ64, 806ADS4IEWYJJ64,
806ADS4IWVXJJ65, 806ADS4IWVYJJ65, 806ADS4IEWXJJ66,
806ADS4IEWYJJ66),
Sprint RS (695ACT3IWP HGG161, 695ACT3IWP HGG162,
695ACT3IDP HGG163, 695ACT3IDP HGG164,
695ACC3IW5HGG161c, 695ACC3IJ6HGG162c,
695ACC3I\$6HGG163c, 695ACC3IW5HGG164c,
695ACC3IJ6HGG165c, 695ACC3I\$6HGG166c)

Категория транспортного средства L₃
Код ТН ВЭД 8711 50 - для Daytona 955i, Speed Triple, Sprint RS, 8711 40 - для TT600
Код VIN SMT . . .
Предприятие изготовитель и его адрес: Triumph Motorcycles Limited, Jacknell Road, Dodwells Bridge Industrial Estate, Hinckley, Leicestershire LE10 3BS, United Kingdom
Представитель предприятия-изготовителя и его адрес: ЗАО "Панавто Ко", 129164, г. Москва, ул. Ярославская, д.8, корп.3, Российская Федерация

РОСС GB.MT20.E00420

ОБЩИЕ ХАРАКТЕРИСТИКИ ТРАНСПОРТНОГО СРЕДСТВА

	Daytona 955i	TT600	Sprint RS	Speed Triple
Количество и расположение колес	2, в ряд			
Колесная формула / ведущие колеса	2x1 / заднее			
Схема компоновки транспортного средства	расположение двигателя - поперечное			
Рама (марка, тип)	открытая, объемная, двухтрубная, хребтовая, алюминиевая			
	500	800	600	500
Количество мест	2	2	2	2
Габаритные размеры, мм				
- длина	2072	2165	2150	2140
- ширина	725	690	735	820
- высота	1165	1150	1145	1150
База, мм	1440	1420	1475	1432, 1450
Масса снаряженного транспортного средства, кг	215	235	230	210
Полная масса транспортного средства, кг	400	500	500	400
- на переднее колесо	140	145	145	140
- на заднее колесо	260	355	355	260
Двигатель (марка, тип)	Triumph 955 HPD1	Triumph 600 STD	Triumph 955 HTD	Triumph 955 HTD
	бензиновый, четырехтактный, с впрыском топлива, с жидкостным охлаждением			
- количество и расположение цилиндров	3, рядное	4, рядное	3, рядное	3, рядное
- рабочий объем, см ³	955	600		955
- степень сжатия	12,0	12,5		12,0
Максимальная мощность, кВт (мин-1)	107,5(10700)-1 стандартная версия, 107,5(10600)- 2 и 3 стандартные версии, 72,1(9600) - 1 версия вариант, 72,1(9725) - 2 и 3 версии вариант	79,5(12750) - 1 версия, 79,5(12700) - 2 версия, 72,1(12600) - 3 версия, 72,1(12700) - 4 версия, 25,0(9300) - 1 и 2 версия вариант	88,3 (9100) - 1- 3 версия, 72,1 (8800) - 4 версия, 72,1 (8900) - 5 и 6 версия	88,3 (9100) - 1-3 версия, 72,1 (8800) - 4 версия, 72,1 (8900) - 5 и 6 версия

РОСС GB.MT20.E00420

	Triumph 955 HPD1	Triumph 600 STD	Triumph 955 HTD	Triumph 955 HTD
Максимальный крутящий момент, Нм (мин-1)	100(8200) - 1 стандартная версия, 100(8400) - 2 и 3 стандартные версии, 96(5200) - 1-3 версия вариант	63,3(11000) - 1 вариант, 62,9(11000) - 2 версия, 59,5(11100) - 3 версия, 58,4(11000) - 4 версия, 34,1(4250) - 1 версия вариант, 34,2(4500) - 2 версия вариант	100 (5100) - 1 версия, 100 (5600) - 2 и 3 версия, 100 (5000) - 4 - 6 версия	100 (5100) - 1 версия, 100 (5600) - 2 и 3 версия, 100 (5000) - 4 - 6 версия
Топливо	неэтилированный бензин с октановым числом не менее 95			
Система питания	многоточечный электронный впрыск топлива			
Форсунки (тип)	двухдырчатые, с электрическим управлением			
Воздушный фильтр (марка, тип)	Crossland, бумажный фильтрующий элемент кассетного типа			
Система зажигания	микропроцессорная, цифровая, индуктивная			
Катушка зажигания (марка, тип)	Sagem			
Электронный блок управления (систем впрыска и зажигания) (марка, тип) / для версий двигателя	1291000 + 1291011	1291000 + 1290470	1291000 + 1290800 / 1,2,4,5 версия или 1291000 + 1290900 / 3 и 6 версия	1291000+1290800 или 1291000+1290901/1,2,4,5 версия; 1291000+1290900 или 1291000+1290902/3,6 версия
Свечи зажигания (марка, тип)	NGK, DPR8EA-9	NGK, DPR8EA-10	NGK, DPR8EA-11	NGK, DPR8EA-9
Система выпуска и нейтрализации отработавших газов	отражательно-абсорбционный глушитель расширительного типа			
Глушитель (марка, тип)	2201850, 2201849	Triumph, один, стальной 2200806, 2200836	2200133, 2200134	2200078, 2200079

РОСС GB.MT20.E00420

Трансмиссия	механическая				
Сцепление (марка, тип)	многодисковое, в масляной ванне				
Коробка передач (марка, тип)	механическая, с ножным управлением				
- число передач и передаточные числа	6 - вперед				
	I	2,733	2,923	2,733	2,733
	II	1,947	2,063	1,947	1,947
	III	1,545	1,632	1,545	1,545
	IV	1,292	1,381	1,292	1,292
	V	1,154	1,217	1,154	1,154
	VI	1,074	1,083	1,074	1,074
Главная передача (марка, тип)	цепная				
- передаточное число главной передачи	2,333 или 2,316	3,000 или 2,800	2,263 или 2,388	2,333 или 2,316	
- передаточное число промежуточной передачи	1,75	1,864	1,75	1,75	
Подвеска	телескопическая подпружиненная вилка с гидравлическими телескопическими амортизаторами ,с регулированием жесткости или без него				
передняя					
- задняя	пружинная, рычажная маятниковая с одним центральным гидравлическим амортизатором, с регулированием жесткости или без него				
Рулевое управление (марка, тип)	мотоциклетного типа				
Тормозные системы					
- рабочая (марка, тип):	с двухконтурным гидравлическим приводом, с разделением на контур переднего колеса с приводом от рычага на руле и контур заднего колеса с приводом от педали				
- переднее колесо	тормозной механизм - двухдисковый				
- заднее колесо	тормозной механизм - однодисковый, диск				
- стояночная (марка, тип)	нет				

POCC GB.MT20.E00420

	Daytona 955i	TT600	Sprint RS	Speed Triple
Шины (переднее колесо, заднее колесо) (размерность,	120/70ZR17, 180/55ZR17	120/70ZR17, 180/55ZR17	120/70ZR17, 180/55ZR17	120/70ZR17, 190/50ZR17
минимально допустимый индекс нагрузки,	58, 73	58, 73	58, 73	58, 73
скоростная категория)	W			

**Дополнительное оборудова -
ние транспортного средства**

зеркала заднего вида

Описание маркировки транспортных средств приведено в приложении №2
Общие виды транспортных средств приведены в приложении №3, рис. 1, 2, 3, 4

Мотоциклы TRIUMPH

Daytona 955i (595NSB3IW11LL61, 595NBB3IW11LL161, 595NSB3IG21LL62, 595NBB3IG21LL162, 595NSB3I\$21LL63, 595NBB3I\$2RLL163, 595NSB3IW11LL64, 595NBB3IWRL164, 595NSB3IG21LL65, 595NBB3IG2RLL165, 595NSB3I\$21LL66, 595NBB3I\$2RLL166),

Speed Triple (595NPC3IW71LL61, 595NCC3IW7RLL161, 595NPC3IK81LL62, 595NCC3IK8RLL162, 595NPC3I\$81LL63, 595NCC3I\$8RLL163, 595NPC3IW71LL64, 595NCC3IW7RLL164, 595NPC3IK81LL65, 595NCC3IK8RLL165, 595NPC3I\$81LL66, 595NCC3I\$8RLL166),

TT600 (806ADS4IWVXJJ61, 806ADS4IWVYJJ61, 806ADS4IEWXJJ62, 806ADS4IEWYJJ62, 806ADS4IWVXJJ63, 806ADS4IWVYJJ63, 806ADS4IEWXJJ64, 806ADS4IEWYJJ64, 806ADS4IWVXJJ65, 806ADS4IWVYJJ65, 806ADS4IEWXJJ66, 806ADS4IEWYJJ66),

Sprint RS (695ACT3IWPHGG161, 695ACT3IWPHGG162, 695ACT3IDPHGG163, 695ACT3IDPHGG164, 695ACC3IW5HGG161c, 695ACC3IJ6HGG162c, 695ACC3I\$6HGG163c, 695ACC3IW5HGG164c, 695ACC3IJ6HGG165c, 695ACC3I\$6HGG166c)

Руководитель органа по
сертификации
«МАДИ-ФОНД»

Зам.

..... А.М. Иванов
подпись

А.Г.Пасько

РОСС GB.MT20.E00420

Приложение №2 к Одобрению типа
транспортного средства

ОПИСАНИЕ МАРКИРОВКИ ТРАНСПОРТНОГО СРЕДСТВА

1. Место расположения и форма знака соответствия - на наклейке, на раме, на рулевой колонке слева. Знак соответствия выполнен по ГОСТ Р 50460-92 с указанием номера данного Одобрения типа транспортного средства.
2. Место расположения таблички предприятия-изготовителя: на раме мотоцикла спереди справа, вблизи рулевой колонки
3. Место расположения идентификационного номера (код VIN):
 - 3.1. На табличке предприятия-изготовителя
 - 3.2. На раме, на рулевой колонке справа
4. Структура и содержание идентификационного номера транспортных средств:

1	2	3	4	5	6	7	8	9	10	11	12	13	14	15	16	17
S	M	T	?	?	?	?	?	?	?	?	?	?	?	?	?	?

Поз. 1-3: международный идентификационный код изготовителя (SMT - для Triumph Motorcycles Limited , United Kingdom)

Поз. 4-5: ?-тип модели: TE - серия T500, TF - серия T600, TH - серия T800

Поз. 6-8: ? - код модели: **Daytona 955i** - 520, 521, 530, 531, 535, 536, 525, 526, 540, 541, 545, 546; **Speed Triple** - 550, 551, 560, 561, 565, 566, 555, 556, 570, 571, 575, 576; **TT600** - 800, 810, 805, 815, 820, 825; **Sprint RS** - 605, 625, 635, 615, 651, 661, 666, 656, 671, 676

Поз.9: ? -код двигателя: V, M, X - двигатель объемом 955 см³, S- двигатель объемом 600 см³

Поз. 10: ? -код главной передачи - число зубьев ведущей / ведомой звездочек: H - 19/43, R - 18/42, 1 - 19/44, X - 15/42, Y - 14/42

Поз. 11: ? - год выпуска (2 - 2002 г., 3 - 2003 г.)

Поз. 12-17: ? - производственный номер транспортного средства

Приложение № 3 к Одобрению типа
транспортного средства
№ РОСС GB.MT20.E00420



Рис.1. Мотоцикл Daytona 955i

Приложение № 3 к Одобрению типа
транспортного средства
№ РОСС GB.MT20.E00420

A	1432	1450
---	------	------

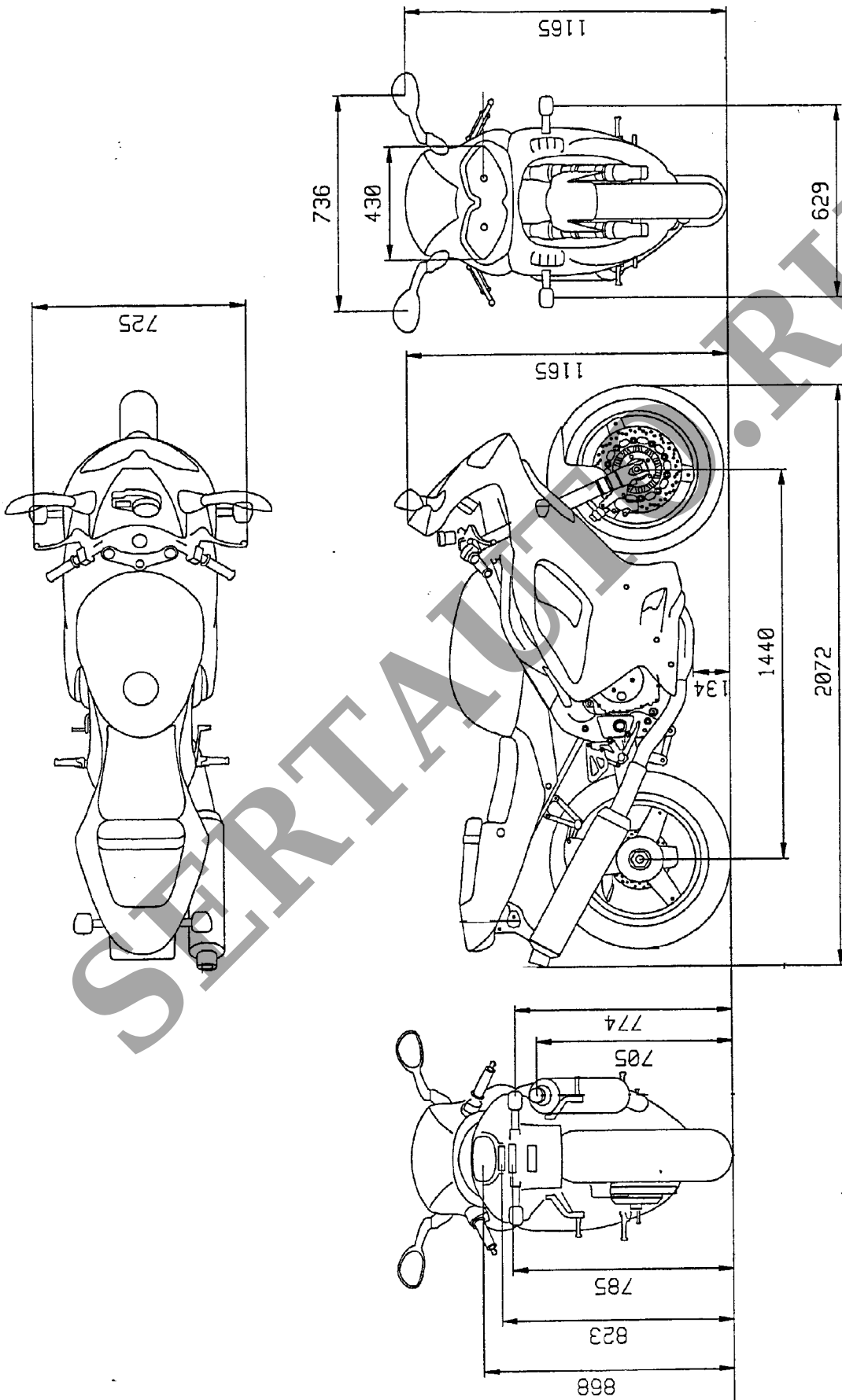

Рис.2. Мотоцикл Speed Triple

Приложение № 3 к Одобрению типа
транспортного средства
№ РОСС GB.MT20.E00420

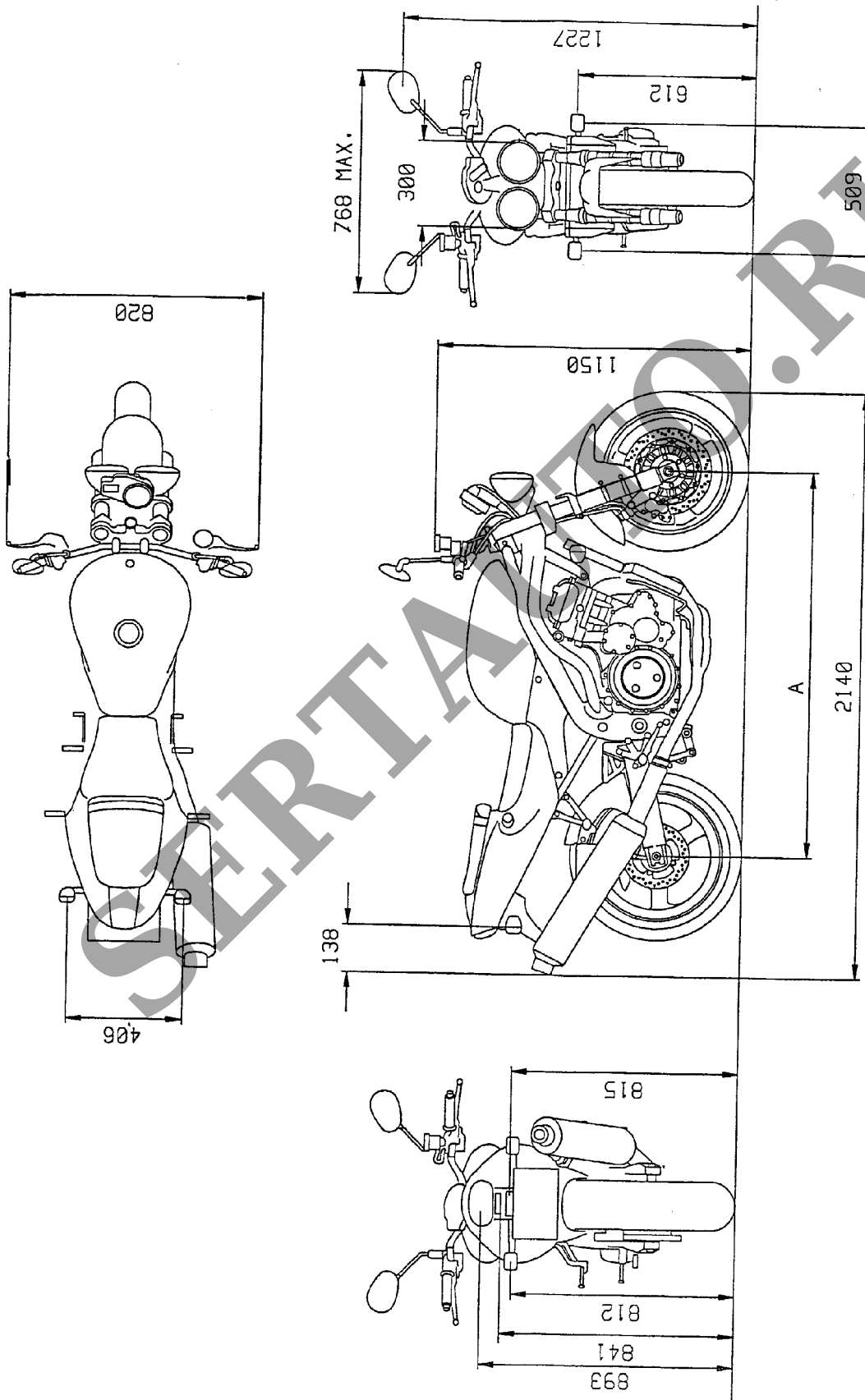

Рис.3. Мотоцикл ТТ600

Приложение № 3 к Одобрению типа
транспортного средства
№ РОСС GB.MT20.E00420

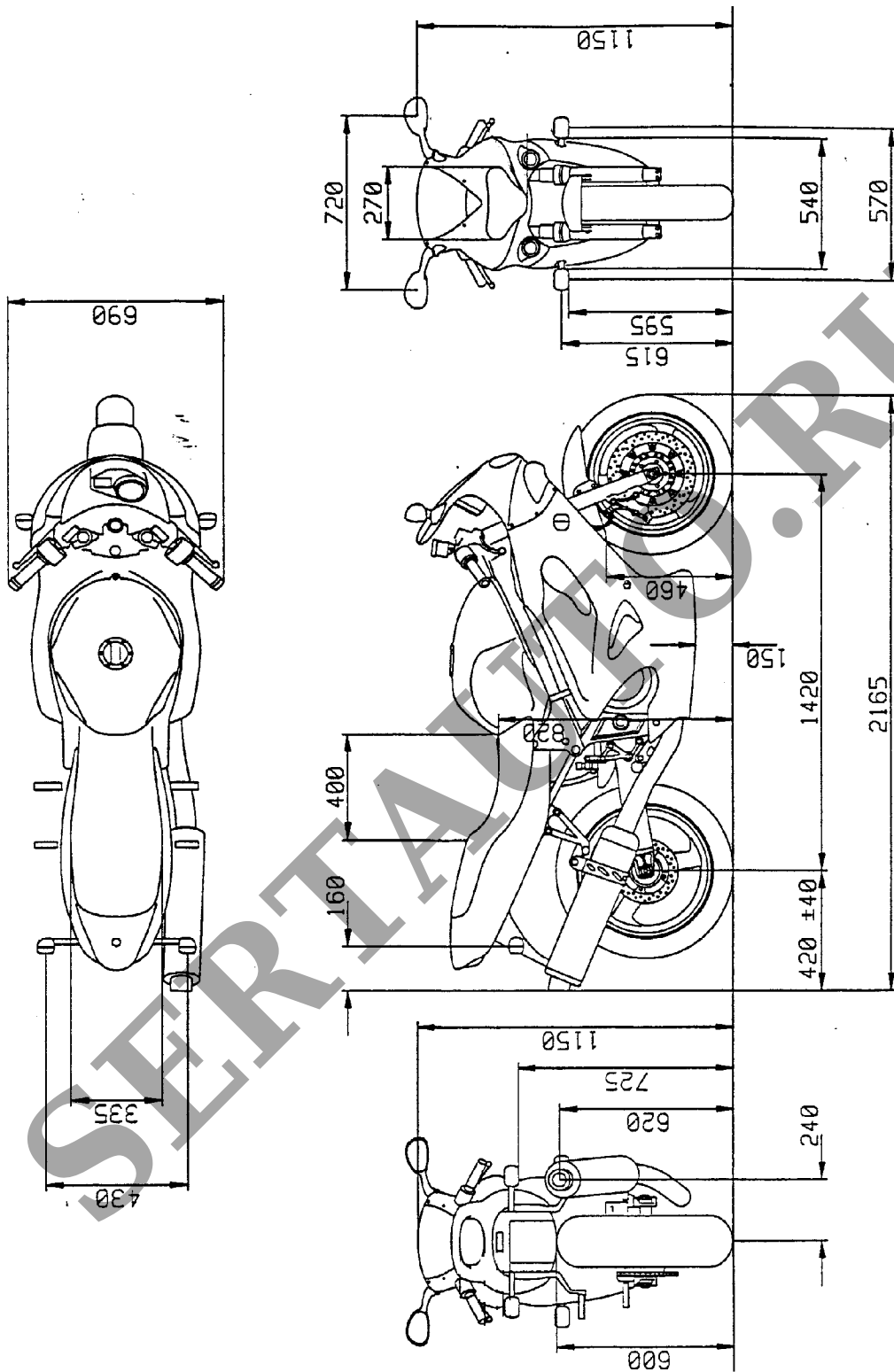
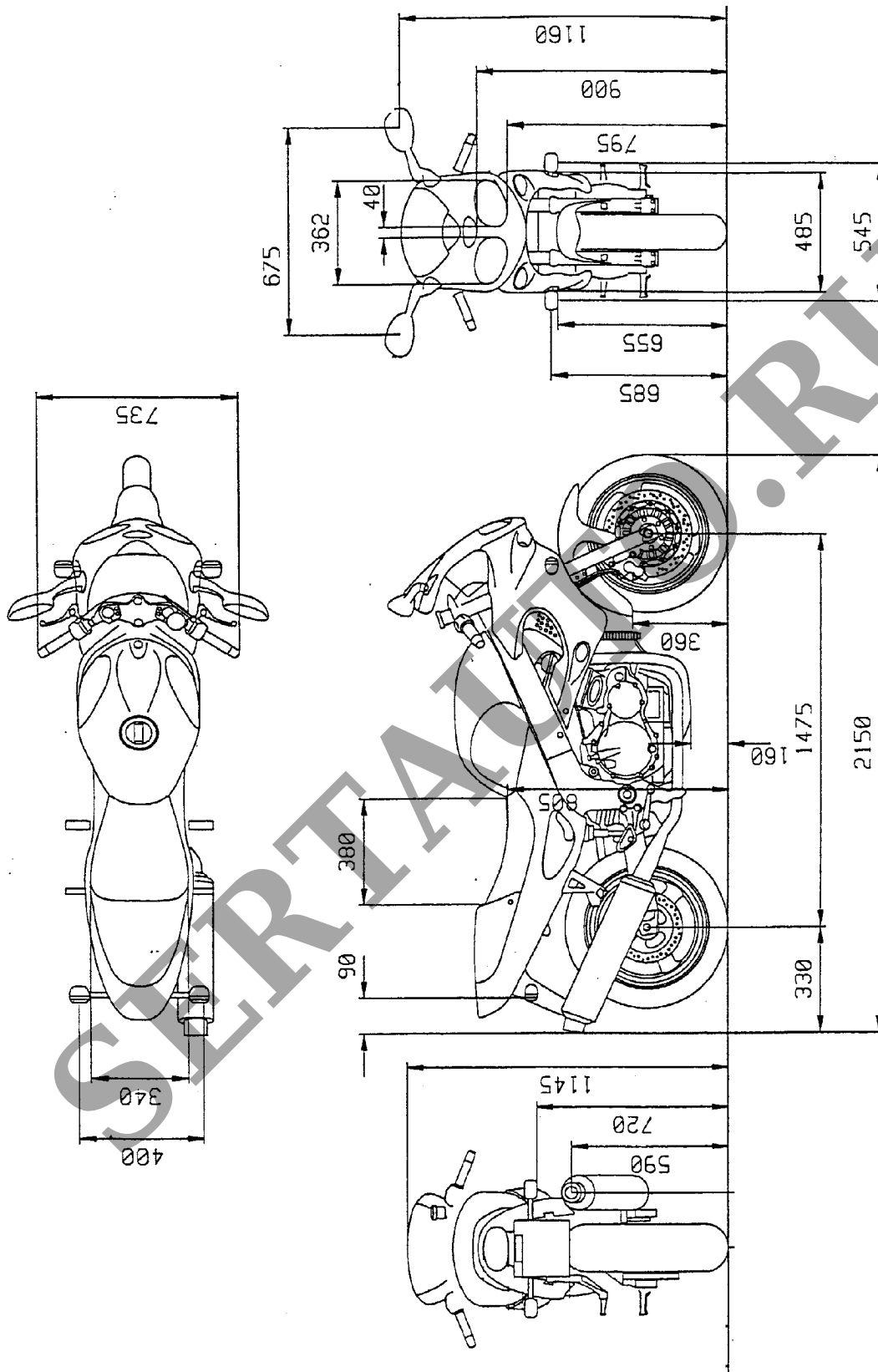

Рис.4. Мотоцикл Sprint RS