

Орган по сертификации
"Фонд поддержки потребителей" –ОС "МАДИ-ФОНД"
РОСС RU.0001.11MT20 от 14.12.99 г.
125829,г.Москва, Ленинградский пр-т,д.64, т. 155-07-78, 155-04-45

РОСС IT.MT20.E00313

20 марта 2003

Малая партия в количестве 10 шт.
Марка транспортного средства DUCATI
Тип транспортного средства мотоцикл SUPERBIKE (H2) моделей:
998, 998S, 998R
мотоцикл SUPERSPORT (V3) модели MH900e
Категория транспортного средства L₃
Код ТН ВЭД 8711 50
Код VIN ZDMH2 _____ B _____ - для 998, 998S, 998R;
ZDMV3 _____ B _____ - для MH900e
Предприятие изготовитель и его адрес: DUCATI Motor Holding S.p.A., Via A.C. Ducati 3,
40132, Bologna, Italy
Представитель предприятия-изготовителя и его адрес ООО "Гран Мото", 117049, г. Москва,
ул. Шаболовка, д. 2, Российская Федерация

ОБЩИЕ ХАРАКТЕРИСТИКИ ТРАНСПОРТНОГО СРЕДСТВА

Количество и расположение колес	2 в ряд
Колесная формула / ведущие колеса	2x1 / заднее
Схема компоновки транспортного средства	двигатель в базе, расположение коленчатого вала двигателя – поперечное
Рама	стальная, трубчатая
Количество мест	1 или 2

POCC IT.MT20.E00313

модель	998	998S	998R	MH900e	
Габаритные размеры, мм					
- длина		2030		2040	
- ширина		780		740	
- высота		1100		1090	
База, мм		1410		1410	
Масса снаряженного транспортного средства, кг		218		183	
Полная масса транспортного средства (одноместный/двухместный), кг	385		310 / 385	290	
- на переднюю ось	145		140 / 145	135	
- на заднюю ось	240		170 / 240	155	
Двигатель (марка, тип)					
DUCATI					
модель	998, 998S, 998R		998R	MH900e	
	996W4	998W4	998W4B	999W4	904A2K
	бензиновый, 4-х тактный, с впрыском топлива, охлаждение жидкостное				
	2, L – образное				
- количество и расположение цилиндров	2, L – образное				
- рабочий объем, см ³	996	998	999	904	
- степень сжатия	11,5		12,3	9,2	
Максимальная мощность, кВт (мин ⁻¹) для модификаций мотоцикла	83,0 (8500) - AA, AB; 72,0 (7500) - AC, AD	90,5 (9750) - AL, AM; 76,0 (9500) - AN, AP	76,0 (9500) - AH, AF; 100,0 (10000) - AG, AE	102,0 (10000) - AR; 76,0 (9500) - AS	55,0 (8000)
Максимальный крутящий момент, Нм (мин ⁻¹) для модификаций мотоцикла	96,0 (7000)	97,0 (8000) - AL, AM; 91,0 (6250) - AN, AP	87,0 (7000) - AH, AF; 101,0 (8000) - AG, AE	105,0 (8000) - AR; 90,0 (5500) - AS	76,0 (6250)
Топливо	неэтилированный бензин с октановым числом не менее 95				

POCC IT.MT20.E00313

модель	996W4	998W4	998W4B	999W4	904A2K
--------	-------	-------	--------	-------	--------

Система питания

многоточечный электронный впрыск топлива

Форсунки (марка, тип)

IW724 две на цилиндр	Weber / Marelli IWP069 одна на цилиндр	IWP043
----------------------------	--	--------

Воздушный фильтр (марка, тип)

MAR.CH.ALD, BULPRENS S 60	FIAAM, PA7096
---------------------------	------------------

Система зажигания

Magneti Marelli, транзисторная

Коммутатор (марка, тип)

I.A.W. 16M - Ducati 014 (AA,AB) Ducati 074F (AC,AD)	I.A.W. 5,9M - Ducati 014	I.A.W. 5,9M - Ducati 007	I.A.W. 5,9M - Ducati 015	I.A.W. 1,5M - Ducati 006
---	--------------------------------	-----------------------------------	-----------------------------------	--------------------------------

Свечи зажигания (марка, тип)

Champion или NGK RG4HC или CR9EVX	Champion RA6HC
--------------------------------------	-------------------

Система выпуска и нейтрализации отработавших газов

отражательно-абсорбционные глушители

Глушитель (марка, тип)

OMD19101, OMD19101/1 OMD19101/2 OMD19101/3	OMD19101b, OMD19101/1 OMD19101/2 OMD19101/3	OMD19101a, OMD19101a/1, OMD19101a/2, OMD19101a/3,	OMD25101, OMD25101/1, OMD25101/2
---	--	--	--

модель

999W4, 998W4, 998W4B	996W4	904A2K
-------------------------	-------	--------

Трансмиссия

механическая

Сцепление (марка, тип)

многодисковое сухое

Коробка передач (марка, тип)

механическая, с ножным управлением

- передаточное число
промежуточной передачи

- число передач и
передаточные числа

1,845

6

I	2,469	2,469	2,405
II	1,764	1,764	1,764
III	1,401	1,350	1,401
IV	1,182	1,091	1,182
V	1,044	0,959	1,044
VI	0,959	0,857	0,959

Главная передача (марка, тип)

цепная

- передаточное число главной передачи

2,398	2,532
-------	-------

РОСС IT.MT20.E00313

модель	998, 998S, 998R	MH900e
--------	-----------------	--------

Подвеска

- передняя

пружинная телескопическая вилка с двумя гидравлическими телескопическими амортизаторами

- задняя

пружинная, рычажная с одним телескопическим амортизатором

Рулевое управление (марка, тип)

мотоциклетного типа

Тормозные системы

- рабочая (марка, тип):

с отдельным приводом от рычага на руле на переднее и от педали на заднее колесо

- переднее колесо

привод – гидравлический, тормозной механизм – двухдисковый (Brembo)

- заднее колесо

привод – гидравлический, тормозной механизм – однодисковый (Brembo)

- стояночная (марка, тип)

нет

Шины (переднее колесо, заднее колесо) (размерность,

120/70ZR17 или 120/65ZR17, 190/50ZR17

120/70ZR17 или 120/65ZR17, 180/55ZR17 или 170/60ZR17

минимально допустимый индекс нагрузки,

58 или 56, 73

58 или 56, 73 или 72

скоростная категория)

W, W

РОСС IT.MT20.E00313

**Дополнительное оборудова-
ние транспортного средства**

зеркала заднего вида

Декларации о ввозимых на территорию Российской Федерации транспортных средствах данного типа (размер и отличительные признаки отдельных партий) передаются изготовителем ежемесячно (вне зависимости от факта поставки) в орган по сертификации. На основании этих деклараций выдаются заверенные копии данного "Одобрения типа транспортного средства".

Описание маркировки транспортных средств приведено в приложении № 2
Общий вид транспортных средств приведен в приложении № 3, рис. 1, 2

мотоцикл DUCATI SUPERBIKE (H2) моделей:998 , 998S , 998R ,
SUPERSPORT (V3) модели MH900e

Руководитель органа по
сертификации
«МАДИ-ФОНД»

..... А.М. Иванов
подпись

В.В. Шильдин

РОСС IT.MT20.E00313

Приложение № 2 к Одобрению типа
транспортного средства

ОПИСАНИЕ МАРКИРОВКИ ТРАНСПОРТНОГО СРЕДСТВА

1. Место расположения и форма знака соответствия - на специальной наклейке, рядом с табличкой предприятия-изготовителя на раме мотоцикла, с правой стороны. Знак соответствия выполнен по ГОСТ Р 50460-92 с указанием номера данного Одобрения типа транспортного средства
2. Место расположения таблички предприятия-изготовителя: на раме мотоцикла справа в районе сиденья
3. Место расположения идентификационного номера (код VIN):
 - 3.1. На табличке предприятия-изготовителя
 - 3.2. С правой стороны на рулевой колонке
4. Структура и содержание идентификационного номера транспортных средств:

1	2	3	4	5	6	7	8	9	10	11	12	13	14	15	16	17
Z	D	M	?	?	?	?	?	?	?	B	?	?	?	?	?	?

Поз. 1-3: международный идентификационный код изготовителя (ZDM – для DUCATI MOTOR S.p.A., Bologna, Italy)

Поз. 4-9: ? – описательная часть - тип транспортного средства, где

Поз. 4-5: H2 или V3 – тип мотоцикла

Поз. 6-7: ? – модель (вариант) исполнения (00, 01, 02, 03 и т.д.)

Поз. 8-9: ? – модификация (версия) исполнения (AA, AB, AC, AD, AE, AF и т.д.)

Поз. 10: ? – год выпуска (2 – 2002 г., 3 – 2003 г.)

Поз. 11: B – сборочный завод (г. Болонья, Италия)

Поз. 12-17: ? – производственный номер транспортного средства

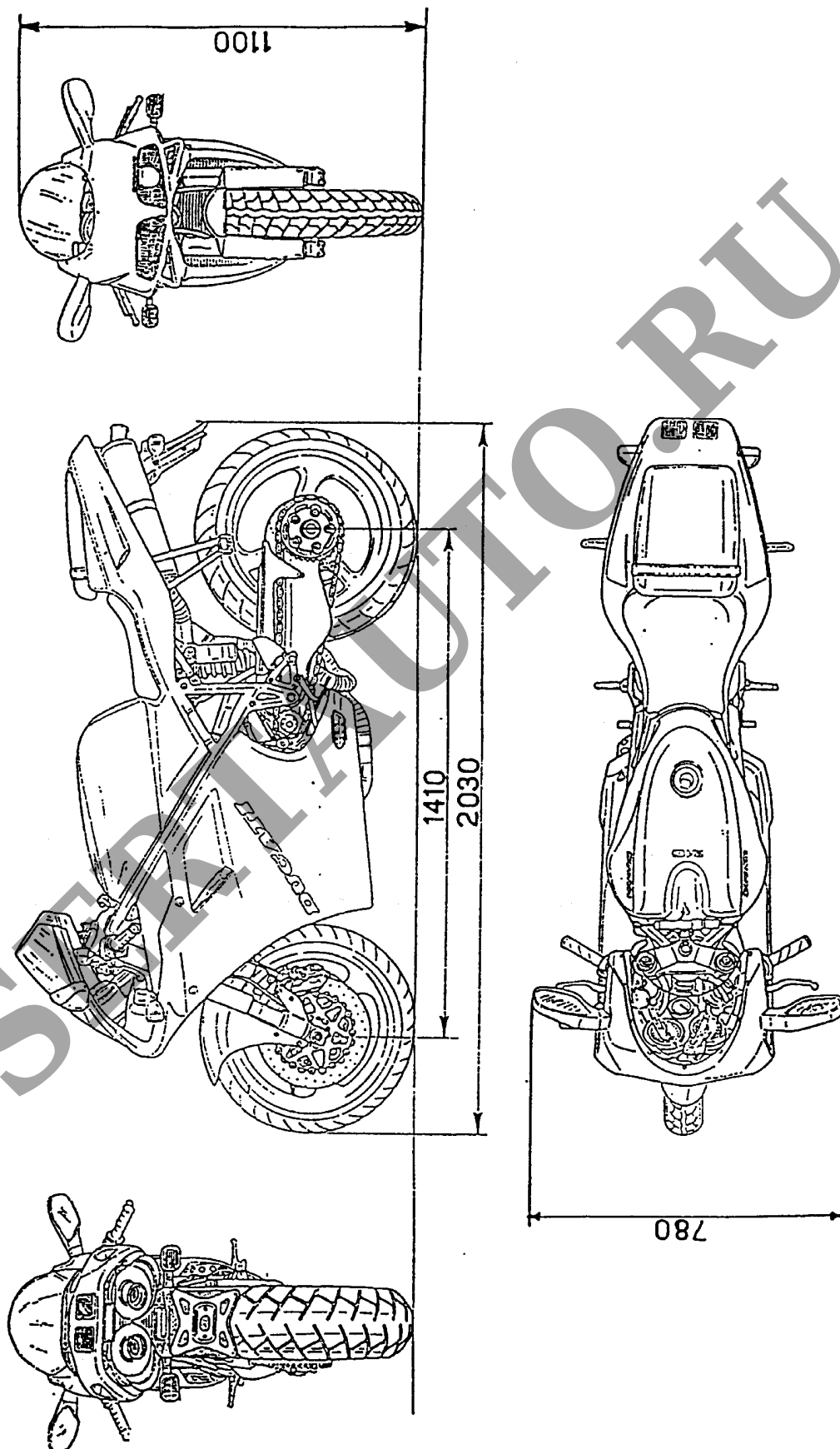

Рис.1. Мотоцикл DUCATI SUPERBIKE (H2) моделей 998 , 998S , 998R

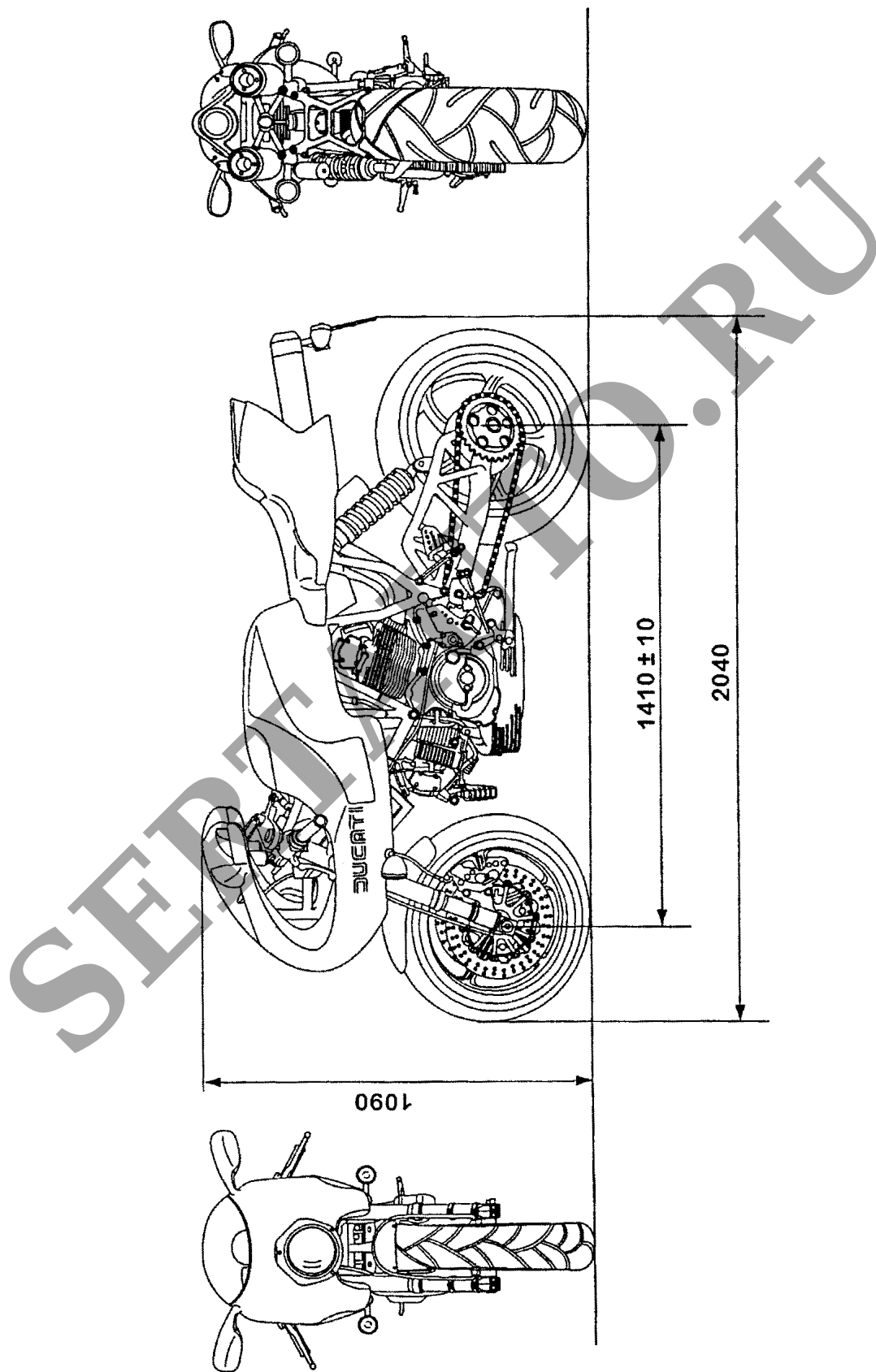

Рис. 2. Мотоцикл DUCATI SUPERSPORT (V3) модели MH900e