

Орган по сертификации
"Фонд поддержки потребителей" -ОС "МАДИ-ФОНД"
РОСС RU.0001.11MT20 от 14.12.99 г.
125829,г.Москва, Ленинградский пр-т,д.64, т. 155-01-22, 155-01-60

РОСС IT.MT20.E00317

05 марта 2003

Малая партия в количестве 50 шт.

Марка транспортного средства	ITALJET
Тип транспортного средства	мотоцикл модели DR58 (DRAGSTER 180)
Категория транспортного средства	L ₃
Код ТН ВЭД	8711 20
Код VIN	ZJT. . .
Предприятие изготовитель и его адрес:	ITALJET S.p.A., Via Palazzetti, 5, 40068, S. Lazzaro di Savena (BO), Italy
Представитель предприятия-изготовителя и его адрес	ООО "Джет Формула", 107120, г. Москва, Мельницкий пер. д.1/3 стр.1, Российская Федерация

ОБЩИЕ ХАРАКТЕРИСТИКИ ТРАНСПОРТНОГО СРЕДСТВА

Количество и расположение колес	2 в ряд
Колесная формула / ведущие колеса	2x1 / заднее
Схема компоновки транспортного средства	расположение двигателя - наклонное, с поперечным расположением коленчатого вала
Рама	стальная, пространственная
Количество мест	2

РОСС IT.MT20.E00317

Габаритные размеры, мм

- длина	1895
- ширина	680
- высота	1113
База, мм	1320

Масса снаряженного транспортного средства, кг	112
Полная масса транспортного средства, кг	300
- на переднюю ось	92
- на заднюю ось	208

Двигатель (марка, тип)

PIAGGIO , M081M
M081M, бензиновый, карбюраторный,
2-х тактный, жидкостного охлаждения

- количество и расположение цилиндров	1, горизонтально
- рабочий объем, см ³	176
- степень сжатия	9,7

Максимальная мощность, кВт (мин⁻¹) 14,1 (8000)

Максимальный крутящий момент, Нм (мин⁻¹) 18,3 (4750)

Топливо неэтилированный бензин с октановым
числом не менее 92

Система питания

карбюраторная, подача топлива
самотеком

Карбюратор (марка, тип) DELLORTO, PHVB 20,5 или MIKUNI, VM20

Воздушный фильтр (марка, тип) AM02

РОСС IT.MT20.E00317

Система зажиганияFACIND, модель 293352,
конденсаторная, батарейная

Свечи зажигания (марка, тип)

NGK, L05EZ или BR8HS

**Система выпуска и нейтрализации
отработавших газов**отражательно-абсорбционный
глушитель

Глушитель (марка, тип)

SM06

Трансмиссия

механическая

Коробка передач (марка, тип)

автоматическая с клиноременным
вариатором

- диапазон передаточных чисел

2,23 - 0,76

Главная передача (марка, тип)

двойная, цилиндрическая,
шестеренчатая

- передаточное число главной передачи

8,346

Подвеска

- передняя

пружинная, рычажная, с одним
гидравлическим телескопическим
амортизатором

- задняя

пружинная, рычажная
с одним телескопическим
амортизатором, с регулировкой
жесткости**Рулевое управление** (марка, тип)

мотоциклетного типа

РОСС IT.MT20.E00317

Тормозные системы

- рабочая (марка, тип):

с гидравлическим приводом от рычагов на руле, отдельно на переднее и заднее колеса, тормозные механизмы обоих колес - однодисковые

- стояночная (марка, тип)

нет

Шины (переднее колесо , заднее колесо)
(размерность,

120/70-11 , 130/60-13

минимально допустимый индекс нагрузки,

● 50 , 60

скоростная категория)

L , L

Дополнительное оборудование транспортного средства

зеркала заднего вида

Декларации о ввозимых на территорию Российской Федерации транспортных средствах данного типа (размер и отличительные признаки отдельных партий) передаются изготовителем ежемесячно (вне зависимости от факта поставки) в орган по сертификации. На основании этих деклараций выдаются заверенные копии данного "Одобрения типа транспортного средства".

Описание маркировки транспортного средства приведено в приложении № 2
Общий вид транспортного средства приведен в приложении № 3, рис. 1

Мотоцикл ITALJET модели DR58 (DRAGSTER 180)

Руководитель органа по
сертификации
«МАДИ-ФОНД»

.....
подпись

А.М. Иванов

В.В. Шильдин

РОСС IT.MT20.E00317

Приложение № 2 к Одобрению типа
транспортного средства

ОПИСАНИЕ МАРКИРОВКИ ТРАНСПОРТНОГО СРЕДСТВА

1. Место расположения и форма знака соответствия - на специальной табличке, рядом с табличкой предприятия-изготовителя на раме мотоцикла, с правой стороны. Знак соответствия выполнен по ГОСТ Р 50460-92 с указанием номера данного «Одобрения типа транспортного средства».
2. Место расположения таблички предприятия-изготовителя: в задней части рамы, справа
3. Место расположения идентификационного номера (код VIN):
 - 3.1. На табличке предприятия-изготовителя
 - 3.2. В задней части рамы
4. Структура и содержание идентификационного номера транспортных средств:

1	2	3	4	5	6	7	8	9	10	11	12	13	14	15	16	17
Z	J	T	D	R	5	8	?	?	?	0	?	?	?	?	?	?

Поз. 1-3: международный идентификационный код изготовителя (ZJT-для ITALJET S.p.A., Италия)

Поз. 4-9: описательная часть - тип транспортного средства (DR58?? - для мотоцикла DR58 (Dragster 180), где

Поз. 8-9: ?- вариант исполнения (конструктивные особенности и т.п.)

Поз. 10: ? - год выпуска (2 - 2002 г., 3- 2003 г.)

Поз. 11: 0 - постоянная цифра для мотоцикла DR58 (DRAGSTER 180)

Поз. 12-17: ? - производственный номер транспортного средства

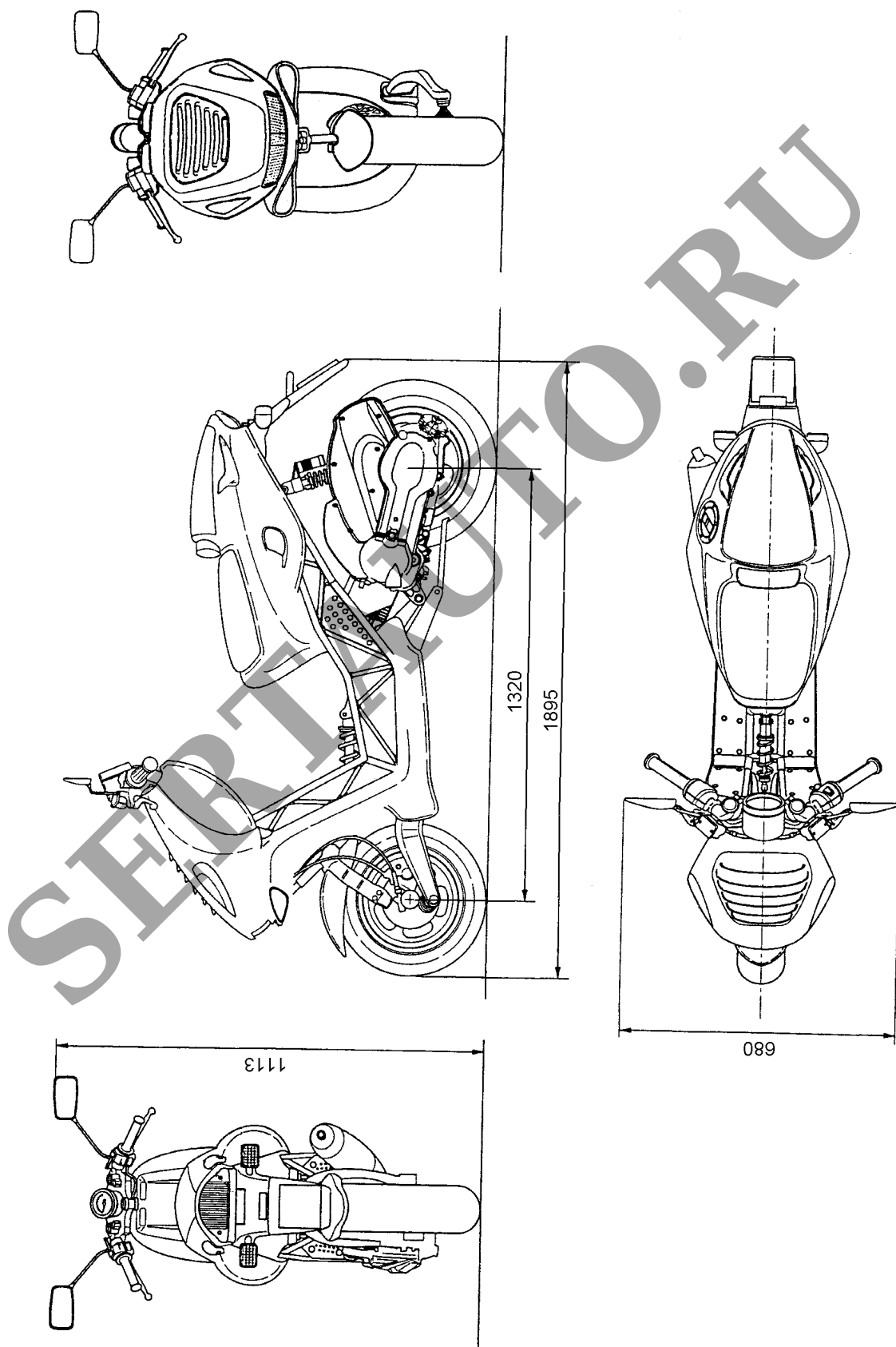

Рис.1. Мотоцикл ITALJET модели DR58 (DRAGSTER 180)