

СЕРТИФИКАЦИИ
продукции машиностроения ВНИИНМАШ (ОС «ПРОММАШ»)
№ РОСС RU.0001.11АЯ04 от 28.04.2003 г.
123007, г. Москва, ул. Шеногина, 4, тел: (495) 256-14-77

РОСС DE.АЯ04.Е00693Р1

25 июля 7

Марка транспортного средства	Audi ¹ / Quattro ²
Тип транспортного средства (Коммерческое название)	8J (Audi TT)
Категория транспортного средства	M ₁
Код ТН ВЭД	8703 23 (для мод. с дв. BWA) 8703 24 (для мод. с дв. BUB)
Код VIN	WUA??8J??N?...(Quattro GmbH) WAU??8J??A?...(AUDI AG) TRU??8J??1?...(AUDI Hungaria Motor Kft)
Экологический класс	2 * или 4 *
Заявитель и его адрес	ООО "ФОЛЬКСВАГЕН Груп Рус", 141500, Московская область, г. Солнечногорск, ул. Обуховская, д. 46, Российская Федерация
Изготовитель и его адрес	² Quattro GmbH, D-74148, Neckarsulm, Germany ¹ AUDI Hungaria Motor Kft, H-9027, Győr, Repteri ut, Hungaria ¹ AUDI AG, DE-85045, Ingolstadt, Germany
Сборочные заводы и их адреса	AUDI AG, D-74148, Neckarsulm, Germany AUDI AG, DE-85045, Ingolstadt, Germany AUDI Hungaria Motor Kft, H-9027, Győr, Repteri ut, Hungaria

ОБЩИЕ ХАРАКТЕРИСТИКИ ТРАНСПОРТНОГО СРЕДСТВА

Колесная формула / ведущие колеса	4 x 2 / передние или 4 x 4/ все
Схема компоновки транспортного средства	переднеприводная или полноприводная, расположение двигателя - переднее поперечное

Тип кузова / количество дверей	несущий, купе / 3	несущий, родстер / 2
Количество мест спереди / сзади	2 / 2	2/—

РОСС DE.АЯ04.E00693P1

Габаритные размеры, мм

длина	4178
ширина	1842
высота	1347...1357
База, мм	2464
Колея передних / задних колес, мм	1559...1573 / 1553 ...1567
Масса снаряженного транспортного средства, кг (ГОСТ Р 52051)	1335...1505
Полная масса транспортного средства, кг	1660...1830
Полная масса, приходящаяся:	
– на переднюю ось, кг	895...995
– на заднюю ось, кг	765...835
Допустимая полная масса прицепа, кг	буксировка прицепа не предусмотрена

Двигатель (марка, тип)	AUDI	
	BWA	BUB
	четырёхтактный, с принудительным зажиганием	
	с турбонаддувом	
– количество и расположение цилиндров	4, рядное	6, V-образное
– рабочий объем, см ³	1984	3189
– степень сжатия	10.3	10.9
Максимальная мощность, кВт (мин ⁻¹)	147 (5100...6000)	184 (6300)
Максимальный крутящий момент, Нм (мин ⁻¹)	280 (1800...5000)	320 (2500...3000)
Топливо	бензин с октановым числом не менее 98	
Система питания	непосредственный впрыск топлива в камеру сгорания	распределённый впрыск топлива во впускной коллектор
Система впрыска (марка, тип)	Bosch Motronic	
Блок управления (марка, тип)	8J0 907 115xx	022 906 032xx
Турбокомпрессор (марка, тип)	—	KKK, KK3 3K-Warner
Воздушный фильтр (марка, тип)	Volkswagen, с бумажным элементом	
	06F 183	1K0 183A

РОСС DE.АЯ04.E00693P1

для двигателей:	BWA		BUB	
Система зажигания	Audi/VW, TSZ, электронная			
Катушки зажигания (марка, тип)	VW, S3 x 4		VW, S3 x 6	
Свечи зажигания (марка, тип)	VW R0, R1, R5, R6, Rx или другие типы, одобренные VW			
Система выпуска и нейтрализации отработавших газов	два глушителя; два нейтрализатора отработавших газов		три глушителя, один нейтрализатор отработавших газов	
Первый глушитель (марка, тип)	1K0 119 AK		1K0 118 C	
Второй глушитель (марка, тип)	1K0 120 AH		1K0 119K	
Третий глушитель (марка, тип)	—		8J0 120	
Нейтрализаторы (марка, тип)	1K0 166D+ 1K0 178H		1K0 178E	
для модификаций с двигателями:	BUB	BWA	BUB	BWA
Трансмиссия	механическая			
Сцепление (марка, тип)	фрикционное, сухое, однодисковое, с гидравлическим приводом			
Коробка передач (марка, тип)	QD62E067	FD62E016	QM62Q013	FM62Q019
	механическая с автоматическим переключением		механическая, полностью синхронизированная, с ручным управлением	
– число передач	6-вперед, 1-назад			
– передаточные числа				
I -	2,933	3,462	3,357	3,357
II -	1,833	2,150	2,087	2,087
III -	1,300	1,464	1,469	1,469
IV -	0,975	1,079	1,088	1,150
V -	1,030	1,094	1,108	1,194
VI -	0,825	0,921	0,912	0,975
3.X. -	3,352	3,989	3,990	3,990
Главная передача (марка, тип)	VW AG, коническая зубчатая передача			
– передаточное число при включенных передачах:				
– 1, 2, 3 и 4	4,800	4,059	4,235	3,944
– 5, 6 и передаче заднего хода	3,600	3,136	3,273	3,087

Подвеска

- передняя независимая, рычажная, пружинная, типа McPherson, со стабилизатором поперечной устойчивости с гидравлическими телескопическими амортизаторами
- задняя независимая, многорычажная, пружинная, со стабилизатором поперечной устойчивости с гидравлическими телескопическими амортизаторами

Рулевое управление (марка, тип)

рулевой привод с электроусилителем; рулевой механизм типа "шестерня – рейка"

Тормозные системы

- рабочая гидравлический двухконтурный привод с диагональным разделением на контуры, с вакуумным усилителем, с АБС, с электронным распределением тормозного усилия (EBV), с электронной системой обеспечения курсовой устойчивости (ESP); тормозные механизмы всех колес – дисковые
- запасная каждый контур рабочей тормозной системы
- стояночная электромеханический привод тормозных механизмов задних колес

<u>Шины</u>	размер	индекс несущей способности	скоростная категория
	225/55 R16(M+S)	95	H
	225/55 R16	95	W
	225/50 R17 (M+S)	94	H
	245/40 R18	93	Y
	245/45 R17	95	Y
	T 165/65 R17 (зап.)		

РОСС DE.АЯ04.E00693P1

**Дополнительное
оборудование**

Кондиционер (хладагент R134A), холодильник, сдвижная панель крыши с солнечными элементами, противобуксовочная система (ASR), амортизаторы с переменной, электронно - управляемой жёсткостью, стереомагнитола, CD-проигрыватель, с устройством для смены дисков, DVD-проигрыватель с монитором на панели приборов, система звукового воспроизведения "BOSE", подготовка к установке мобильного телефона, мобильный медиа центр "Digital Living" с возможностью подключения периферии через разъем USB или Bluetooth, мониторы, вмонтированные в подголовники передних сидений, круиз-контроль, навесной багажник сзади автомобиля для перевозки велосипедов, система крепления детских сидений ISOFIX

* Соответствие автомобиля определенному экологическому классу определяется по коду производителя - Pr. Code, который указывается на наклейке в сервисной книжке автомобиля, копия наклейки расположена в багажном отсеке автомобиля в нише запасного колеса.

Экологический класс	Код производителя (Pr. Code)
2	0GD
2	0GU
2	0GV
4	0GG
4	7GE
4	7GG
4	7GH
4	7GN

Действие данного "одобрения типа транспортного средства" распространяется на партию транспортных средств Audi/Quattro 8J (*Audi TT*) в количестве не более 150 единиц.

Декларации о ввозимых на территорию Российской Федерации транспортных средствах данного типа (размер и отличительные признаки отдельных партий) передаются изготовителем или его официальным дилером ежемесячно (вне зависимости от факта поставки) в Орган по сертификации, на основании чего выдаются заверенные копии "одобрения типа транспортного средства".

Audi/Quattro 8J (*Audi TT*)

описание маркировки транспортных средств приведено в приложении 2.
общие виды транспортного средства на 1 листе приведены в приложении 3.

Зам.

А.В. Куликов

С.В. Пугачев

Действует с "25" августа 2006 г.

РОСС DE.АЯ04.E00693P1

Приложение № 2 к "одобрению типа транспортного средства"

ОПИСАНИЕ МАРКИРОВКИ ТРАНСПОРТНОГО СРЕДСТВА

1. Место расположения и форма знака соответствия:
На голографической наклейке на табличке изготовителя или рядом с ней.
Знак соответствия выполнен по ГОСТ Р 50460-92 с указанием номера данного "одобрения типа транспортного средства".
2. Место расположения таблички изготовителя:
 - 2.1 В моторном отсеке или на передней или задней стойке двери с правой или с левой стороны
3. Место расположения идентификационного номера (VIN):
 - 3.1. На табличке изготовителя.
 - 3.2. В подкапотном пространстве, в верхней правой части водосточного желоба.
4. Структура и содержание идентификационного номера (номеров) транспортных средств:

1	2	3	4	5	6	7	8	9	10	11	12	13	14	15	16	17
W	U	A	?	?	?	8	J	?	?	N	?	?	?	?	?	?
W	A	U	?	?	?	8	J	?	?	A	?	?	?	?	?	?
T	R	U	?	?	?	8	J	?	?	1	?	?	?	?	?	?

- поз. 1 - 3: Международный идентификационный код изготовителя (WMI):
 "WUA" - Quattro GmbH, Германия,
 "WAU" - Audi AG, Германия,
 "TRU" - AUDI, Hungaria Motor Kft, Hungaria.
- поз. 4 - 6: Постоянная часть идентификационного номера:
 Z или контрольное число от 0 до 9 или X.
- поз. 7 - 8: Тип транспортного средства: "8J".
- поз. 9: Контрольная цифра от 0 до 9 или буквы Z, X.
- поз. 10: Обозначение модельного года согласно ISO 3779-83.
- поз. 11: Код сборочных заводов:
 "N" - AUDI AG, D-74148, Neckarsulm, Germany
 "A" - AUDI AG, DE-85045, Ingolstadt, Germany
 "1" - AUDI Hungaria Motor Kft, H-9027, Győr, Reptéri ut, Hungaria
- поз. 12 - 17: Производственный номер транспортного средства.

РОСС DE.АЯ04.E00693P1
Приложение № 3 к "одобрению типа
транспортного средства"

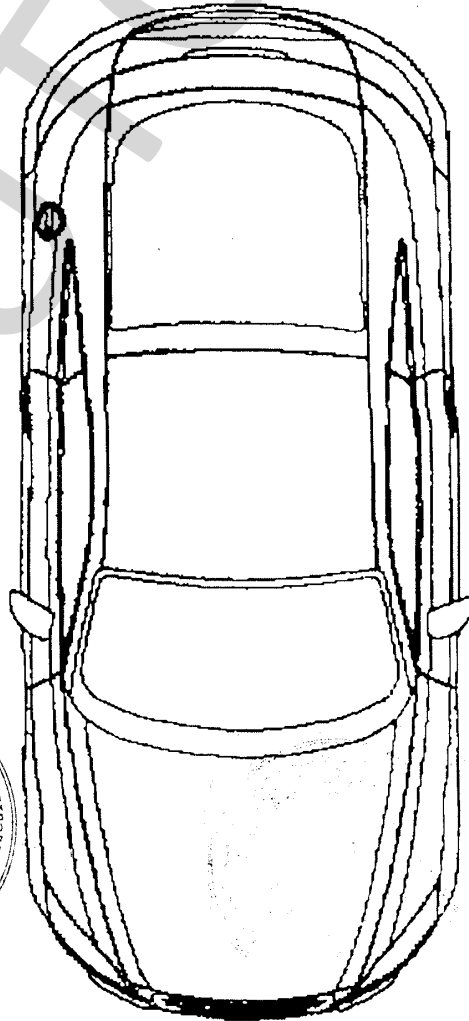
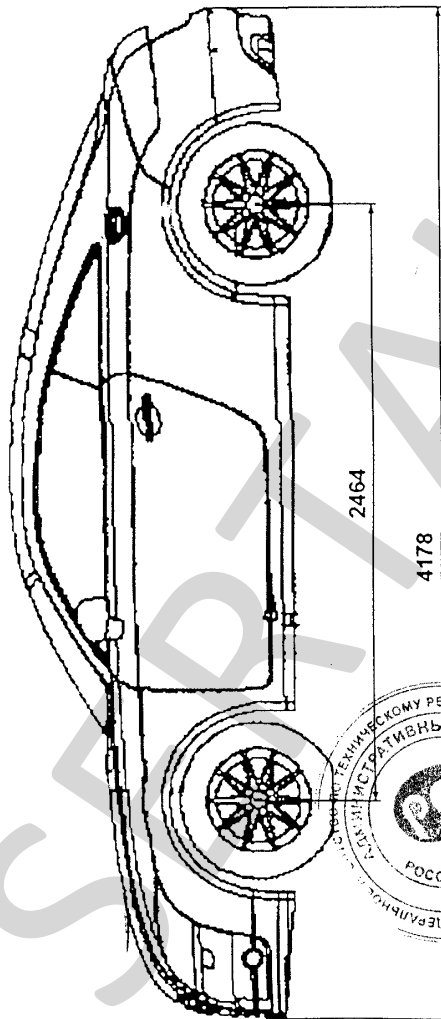
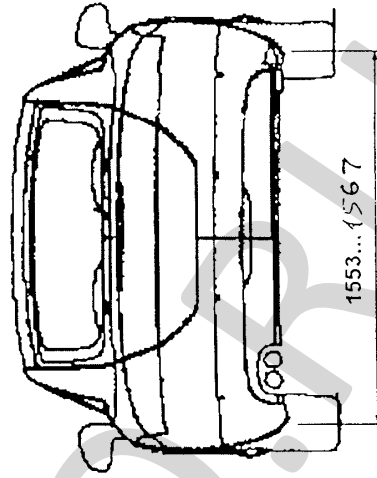
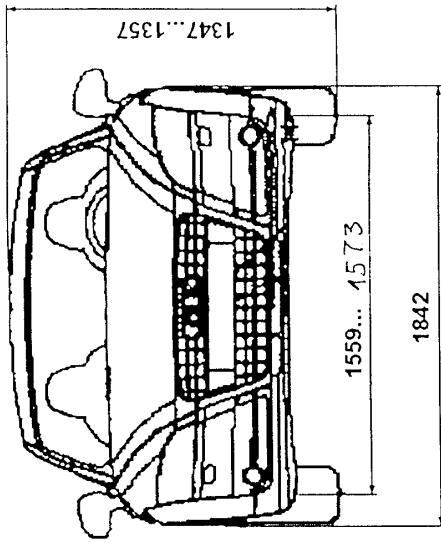

Audi/Quattro 8J (Audi TT)