

Орган по сертификации
“Фонд поддержки потребителей” -ОС “МАДИ-ФОНД”
РОСС RU.0001.11MT20 от 14.12.99 г.
125829,г.Москва, Ленинградский пр-т,д.64, т. 155-04-45, 155-07-78

РОСС RU.MT20.E00309

21 февраля 2003

Марка транспортного средства	Аксион - СП
Тип транспортного средства	Автомобиль скорой медицинской помощи модели 3807 (3807-0000010)
Базовый автомобиль	УАЗ - 3962
Категория транспортного средства	M2 (не является транспортным средством общественного пользования, т.е. маршрутным транспортным средством)
Код ОКП	45 1785
Код VIN	с X89380700 _0AC3001 по X89380700 _0AC3100
Изготовитель и его адрес:	ОАО "Завод медицинской техники", 426057, г. Ижевск, ул. Горького , д.90

ОБЩИЕ ХАРАКТЕРИСТИКИ ТРАНСПОРТНОГО СРЕДСТВА

Колесная формула/ведущие колеса	4x4/ все
Схема компоновки транспортного средства	вагонная, расположение двигателя - переднее, продольное
Тип кузова/ количество дверей	цельнометаллический закрытый фургон / 4 (три боковые одностворчатые двери и одна двустворчатая сзади)
Количество мест	7
Пассажировместимость	6
-спереди	1
- сзади	5
- в том числе на сиденьях/носилках	4/1 или 3/2

РОСС RU.MT20.E00309

Габаритные размеры, мм

- длина	4440
- ширина	1940
- высота	2265
База, мм	2300
Колея передних/задних колес, мм	1445/1445

Масса снаряженного транспортного средства, кг

1880

Полная масса транспортного средства, кг

2600

- на переднюю ось

1315

- на заднюю ось

1285

Буксировка прицепа не предусмотрена

Двигатель (марка, тип)

УМЗ-4213

бензиновый, четырехтактный
с впрыском топлива

- количество и расположение цилиндров

4, рядное

- рабочий объем, см³

2890

- степень сжатия

8,2

Максимальная мощность, кВт(1/мин)

75,0 (4000)

Максимальный крутящий момент, Нм(1/мин)

211,0 (2000)

Топливо

неэтилированный бензин с
октановым числом не менее 91

РОСС RU.MT20.E00309

Система питания

Модуль управления впрыском (марка, тип)	ООО "Элкар" или АВТЭЛ, МИКАС-7.2
Воздушный фильтр (марка, тип)	УАЗ 3160-1109010 или УАЗ 3160-1109010-10 с сухим фильтрующим элементом

Система зажигания

	электронная микропроцессорная
Катушка зажигания (марка, тип)	МЗАТЭ-2, 3012.3705, две, двухвыводные
Модуль зажигания (марка, тип)	совмещен с модулем управления впрыском
Свечи зажигания (марка, тип)	ЗАЗС, А17В

**Система выпуска и нейтрализации
отработавших газов**

	основной и дополнительный глушители, с системой нейтрализации
Основной глушитель (марка, тип)	БЗА, 3151-1201010 –11(-30); ЮИ, 3151- 1201010-12 (-31)
Дополнительный глушитель (марка,тип)	БЗА, 3741-1202008, ЮИ, 3741-1202008-01 или БЗА, 33036-1202008, ЮИ, 33036-1202008- 01
Нейтрализатор (марка, тип)	ОАО"АвтоВАЗагрегат", 3160-1206010

РОСС RU.MT20.E00309

Трансмиссия	механическая		
Сцепление (марка, тип)	УАЗ, однодисковое, сухое, фрикционное с гидравлическим приводом		
Коробка передач (марка, тип)	УАЗ, механическая, трехвальная, четырех или пятиступенчатая		
	Автодетальсервис	УАЗ	
	полностью синхронизированная	с синхронизаторами на III и IV передачах	полностью синхронизированная
- число передач	4 -вперед, 1 -назад		5 -вперед, 1 -назад
- передаточные числа коробки передач	I 3,78 II 2,60 III 1,55 IV 1,00 V - 3.X. 4,12	4,12 2,64 1,58 1,00 - 5,22	3,78 2,60 1,55 1,00 0,82 4,12
Раздаточная коробка (марка, тип)	УАЗ, механическая , двухступенчатая , с отключением переднего моста		
число передач	2		
-передаточные числа: - высшее	1,00		
- низшее	1,94 или 1,47		
Главная передача (марка, тип)	УАЗ, одинарная, коническая		
- передаточное число главной передачи	4,625 или 4,111		
Рулевое управление (марка, тип)	УАЗ, рулевой механизм "винт-гайка на циркулирующих шариках-рейка-сектор", рулевой привод с гидроусилителем или "глобоидальный червяк- двухгребневый ролик " , рулевой привод без усилителя		
Подвеска			
- передняя	зависимая, на двух продольных полуэллиптических рессорах, с двумя гидравлическими телескопическими амортизаторами		
- задняя	зависимая, на двух продольных полуэллиптических рессорах, с двумя гидравлическими телескопическими амортизаторами		

РОСС RU.MT20.E00309

Тормозные системы

- рабочая (марка, тип)

УАЗ, двухконтурная, привод гидравлический с вакуумным усилителем, с разделением на контуры по осям, тормозные механизмы всех колес - барабанные

- запасная (марка, тип)

УАЗ, каждый из контуров рабочей тормозной системы

- стояночная (марка, тип)

УАЗ, тормозной механизм барабанного типа, действующий на трансмиссию, с механическим приводом

Шины (марка, тип)	ЯШЗ, Я-192, Я-245-1	ЯШЗ, ЯИ-357А	ЯШЗ, Я-435А	VORONEZH- SHINA, ВИ-12	КШЗ, К-153	КШЗ, К-151, К-152 225R16С
размерность, минимально допустимый индекс нагрузки, скоростная категория	215/90-15С	215/90R15	225/75R16	225/85R15С	225/75R16	225R16С
	99		103	106	108	113
	К	Н		Р	Q	Н

**Дополнительное
оборудование
транспортного
средства**

стеклоочиститель, система обдува и омыватель лобового стекла, система отопления и вентиляции, зеркала заднего вида, противосолнечные козырьки, тепловентилятор "Ветерок 2М", радиостанция "Лен", стеллаж для размещения медицинского оборудования, кронштейн подвеса флаконов для ингаляций, светосигнальная система СС -03, фара-прожектор, фара операционная, аккумуляторная батарея 6СТ-60ЭМ, барабан с кабелем "220В", комплект медицинского оборудования: аппарат ИВЛ "Биоарт-1ТП", измеритель артериального давления ИАДМ-ОМП, аппарат ингаляционного наркоза АН-8, электрокардиограф ЭК1Т-04" АКСИОН", аппарат для искусственной вентиляции легких АДР-1200, дефибрилятор ДКИ-Н-04, тележка каталка со съёмными носилками ТНС-01

Описание маркировки транспортного средства приведено в приложении № 2

Общий вид транспортного средства приведен в приложении № 3 на рис. 1

автомобиль скорой медицинской помощи модели 3807 (3807-0000010)

Руководитель органа по сертификации
«МАДИ-Фонд»

..... А.М. Иванов
подпись

В.В. Шильдин

РОСС RU.MT20.E00309

Приложение № 2 к Одобрению типа
транспортного средства

ОПИСАНИЕ МАРКИРОВКИ ТРАНСПОРТНОГО СРЕДСТВА

1. Место расположения и форма знака соответствия - на табличке предприятия-изготовителя. Знак соответствия выполнен по ГОСТ Р 50460-92.
2. Место расположения таблички предприятия-изготовителя - на перегородке между салоном и кабиной, со стороны салона
3. Место расположения идентификационного номера (код VIN):
 - 3.1. На табличке предприятия- изготовителя.
 - 3.2. На кузове справа.
4. Структура и содержание идентификационного номера транспортного средства:

1	2	3	4	5	6	7	8	9	10	11	12	13	14	15	16	17
X	8	9	3	8	0	7	0	0	?	0	A	C	3	?	?	?

- Поз. 1-3: международный идентификационный код изготовителя (X89 для ОАО "Завод медицинской техники", Российская Федерация), применяется совместно с поз. 12-14
- Поз. 4-9: описательная часть - тип транспортного средства (380700 - для автомобиля модели 3807)
- Поз. 10: ? - год выпуска (2 - 2002 г., 3- 2003 г.)
- Поз. 11: 0 - постоянная цифра для автомобиля модели 3807
- Поз. 12-14: обозначение, применяющееся совместно с международным идентификационным кодом предприятия-изготовителя (WMI), цифра "9" на третьей позиции которого, и знаки на 12, 13 и 14 позициях - "AC3" указывают, что годовой объем производства транспортных средств данного типа на данном предприятии не превышает 500 шт. в год.
- Поз. 15-17: ? - производственный номер транспортного средства (с 001 по 100)

Остальная маркировка автомобиля соответствует маркировке базового автомобиля и располагается в местах, указанных в руководстве по эксплуатации УАЗ 3962

Приложение №3 к Одобрению типа
транспортного средства
№ РОСС RU.MT20.E00309

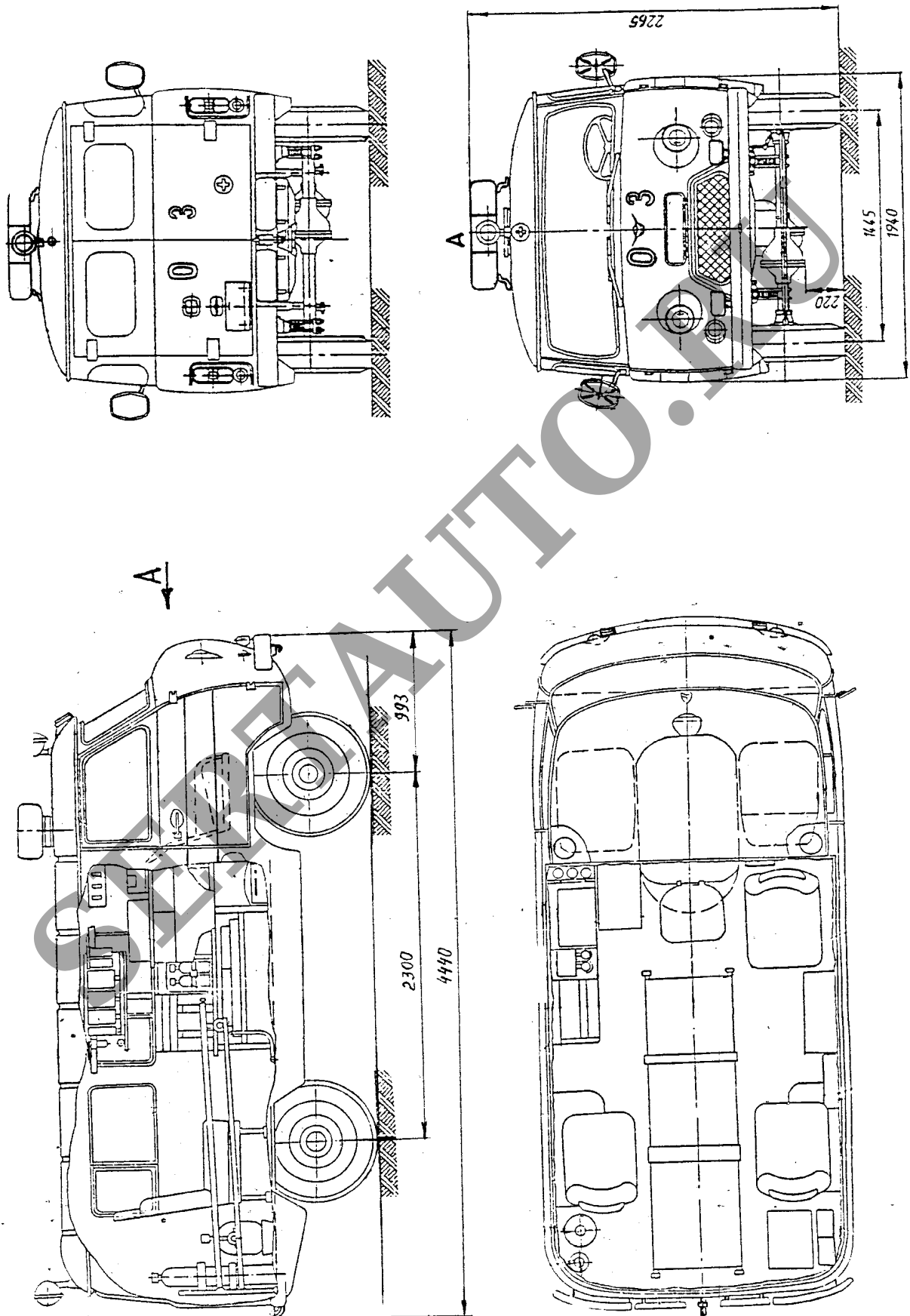

Рис.1. Автомобиль скорой медицинской помощи модели 3807 (3807-0000010) на базе УАЗ 3962