

РОСС CN.MT27.E00321

31 декабря 7

Марка транспортного средства	Yangzi
Тип транспортного средства	YZK6460E1 (Flying)
Категория транспортного средства	M ₁
Код ТН ВЭД	8703 23
Код VIN	LFNF3LW606MA60758
Экологический класс	2
Заявитель, представитель изготовителя и его адрес	ООО «Атлант-М Китайские автомобили» 123060, Россия, г. Москва, 1 ^й Волоколамский пр-д, д. 10, стр. 1
Изготовитель и его адрес	Anhui Changfeng Yangzi Motor Manufacturing Co., Ltd., 239064, Yangzi Industry Zone Chuzhou Anhui, China People's Republic
Сборочный завод и его адреса	Wuhu Yi Qi Yangzi Economic Development Zone Wuhu city Anhui, China

ОБЩИЕ ХАРАКТЕРИСТИКИ ТРАНСПОРТНОГО СРЕДСТВА

Колесная формула / ведущие колеса	4x2/задние
Схема компоновки транспортного средства	Заднеприводная, с передним продольным расположением двигателя
Тип кузова / количество дверей	Цельнометаллический универсал/5
Количество мест спереди/сзади	2/3

РОСС CN.MT27.E00321

Габаритные размеры, мм

- длина	4865
- ширина	1800
- высота	1960
База, мм	2725
Колея передних / задних колес, мм	1496/1460
Масса снаряженного транспортного средства (по ГОСТ Р 52051-2003), кг	1550
Полная масса транспортного средства, кг	2295
- на переднюю ось	1000
- на заднюю ось	1295
Допустимая полная масса прицепа, кг	буксировка прицепа не предусмотрена
Двигатель (марка, тип)	Sichuan Mianyang Xincheng power Co., Ltd, JM491Q-ME бензиновый, четырехтактный, жидкостного охлаждения
Количество и расположение цилиндров	4, рядное
Рабочий объем, см ³	2237
Степень сжатия	8,8
Максимальная мощность, кВт (мин ⁻¹)	76 (4200...4600)
Максимальный крутящий момент, Н.м (мин ⁻¹)	193 (2000...2600)
Топливо	бензин с октановым числом не менее 93
Система питания	впрыск топлива с электронным управлением
Система впрыска (марка, тип)	EV6, United Automobile Electron
Блок управления системой впрыска (марка, тип)	M7.9.7, United Automobile Electron
Воздушный фильтр (марка, тип)	Taixing Xingchen Automobile, 1109010, 1109010PAZC вертикальный электронная
Система зажигания	электронная
Катушка зажигания (марка, тип)	United Automobile electron ZSK2*2
Свечи зажигания (марка, тип)	F6RTC-11, ZhuZhou

POCC CN.MT27.E00321

Система выпуска и нейтрализации отработавших газов	один глушитель, система нейтрализации отработавших газов
Основной глушитель (марка, тип)	Hunan, 6460
Нейтрализатор (марка, тип)	HJQ-OEM-3Z-1.8, Zhejiang, каталитический
Трансмиссия	Механическая
Сцепление (марка, тип)	941 QE, Changchun
Коробка передач (марка, тип)	сухое, однодисковое, с гидравлическим приводом, с демпфером колебаний ZM002B1-3.9-1
	механическая, с ручным управлением, синхронизированная
Число передач	вперед – 5, назад – 1
передаточные числа коробки передач:	
I	4,452
II	2,398
III	1,414
IV	1,000
V	0,802
3x	4,4725
Главная передача (марка, тип)	гипоидная
- передаточное число главной передачи	4,55
Подвеска	
- передняя	независимая , рычажная, торсионная, со стабилизатором поперечной устойчивости и гидравлическими амортизаторами
- задняя	Зависимая, рессорная, с гидравлическими амортизаторами
Рулевое управление (марка, тип)	ZDZ-7G, типа «винт-шариковая гайка- рейка-сектор»,с гидроусилителем
Тормозные системы:	
- рабочая	двухконтурная, с вакуумным усилителем; тормозные механизмы передних колес – дисковые, задних колес – барабанные.
- запасная	Каждый контур рабочей тормозной системы.
- стояночная	тормозные механизмы задних колес с механическим приводом с ручным управлением

РОСС CN.MT27.E00321

Шины	
Марка	-
Размер	235/75R15
Индекс несущей способности	105
Категория скорости	S
Дополнительное оборудование транспортного средства	кондиционер (с хладагентом типа R134a), электрические стеклоподъемники, электропривод зеркал заднего вида, CD – плеер, противоугонное устройство, дуги безопасности, передние противотуманные фары, антенна с электроприводом, подушки безопасности.

Действие данного «Одобрения типа транспортного средства» распространяется на единичное транспортное средство с номером VIN LFNF3LW606MA60758, ввозимое по контракту № 86/94488775/00001 от 12.04.2006г.

Yangzi YZK6460E1 (Flying)

Описание маркировки транспортного средства представлено в приложении № 2.
Общий вид транспортных средств на 1-ом листе представлен в приложении № 3.

А.В. Денисов

С.В. Пугачев

Действует с « 24 » ноября 2006 г.

РОСС CN.MT27.E00321

Приложение №2 к «Одобрению
типа транспортного средства»**ОПИСАНИЕ МАРКИРОВКИ ТРАНСПОРТНОГО СРЕДСТВА**

1. Место расположения и форма знака соответствия:

Рядом с табличкой изготовителя.**Знак соответствия выполнен по ГОСТ Р 50460 с указанием номера данного «Одобрения типа транспортного средства».**

2. Место расположения таблички изготовителя:

На передней панели моторного отсека, по центру.

3. Место расположения идентификационного номера (код VIN):

3.1 На табличке изготовителя.**3.2 На задней части правого лонжерона рамы.**

4. Структура и содержание идентификационного номера (номеров) транспортных средств:

1.	2.	3.	4.	5.	6.	7.	8.	9.	10.	11.	12.	13.	14.	15.	16.	17.
L	F	N	F	3	L	W	6	0	6	M	A	6	0	7	5	8

- поз. 1-3: Международный идентификационный код изготовителя (WMI):
LFN – код изготовителя – Anhui Changfeng Yangzi Motor Manufacturing, China People's Republic;
- поз. 4: **F** - марка транспортного средства - Yangzi;
- поз. 5: **3** - код полной массы;
- поз. 6: **L** - тип двигателя и колесная формула – бензиновый, 4x2;
- поз. 7: **W** - классификация транспортного средства;
- поз. 8: **6** - колесная база транспортного средства – 2725 мм;
- поз. 9: **0** – контрольный символ;
- поз. 10: **6** - год выпуска согласно ГОСТ Р 51980 (2006г.);
- поз. 11-12: **MA** – обозначение сборочного завода Wuhu Yi Qi Yang Zi;
- поз. 13-17: **60758** – производственный порядковый номер транспортного средства.

РОСС CN.MT27.E00321
Приложение №3 к «Одобрению
типа транспортного средства»

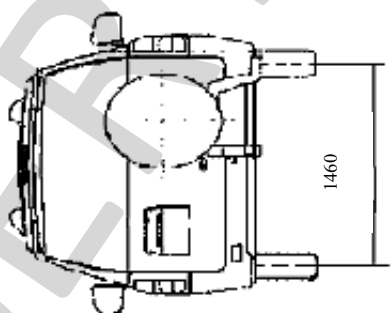
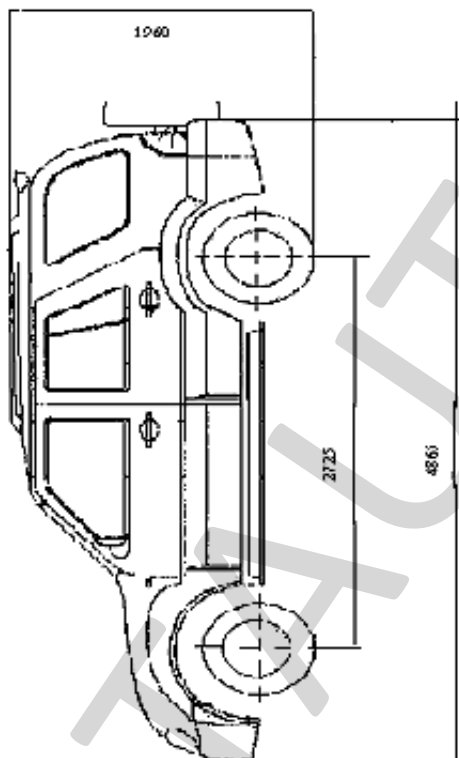
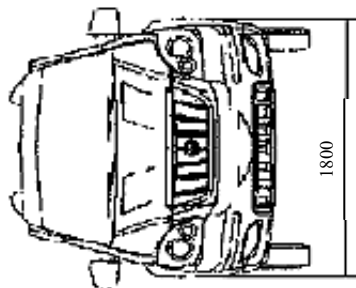

Автомобиль Yangzi YZK6460E1 (Flying)