

РОСС CN.MT27.E00311

31 декабря 7

Марка транспортного средства	Yangzi
Тип транспортного средства	YZK6460E1S (Flying)
Категория транспортного средства	M ₁ G
Код ТН ВЭД	8703 23
Код VIN	LFNF3FW6??MA????
Экологический класс	2
Заявитель, представитель изготовителя и его адрес	ООО «Атлант-М Китайские автомобили» 123060, Россия, г. Москва, 1 ^й Волоколамский пр-д, д. 10, стр. 1
Изготовитель и его адрес	Anhui Changfeng Yangzi Motor Manufacturing Co., Ltd., 239064, Yangzi Industry Zone Chuzhou Anhui, China People's Republic
Сборочный завод и его адрес	Wuhu Yi Qi Yangzi Economic Development Zone Wuhu city Anhui, China

ОБЩИЕ ХАРАКТЕРИСТИКИ ТРАНСПОРТНОГО СРЕДСТВА

Колесная формула / ведущие колеса	4x4/все
Схема компоновки транспортного средства	Полноприводная, с передним продольным расположением двигателя
Тип кузова / количество дверей	Цельнометаллический универсал/5
Количество мест спереди/сзади	2/3

POCC CN.MT27.E00311

Габаритные размеры, мм

- длина	4865
- ширина	1800
- высота	1960
База, мм	2725
Колея передних / задних колес, мм	1496/1460
Масса снаряженного транспортного средства (по ГОСТ Р 52051-2003), кг	1550...1770
Полная масса транспортного средства, кг	2295...2395
- на переднюю ось	1000
- на заднюю ось	1295...1395
Допустимая полная масса прицепа, кг	буксировка прицепа не предусмотрена
Двигатель (марка, тип)	Sichuan Mianyang Xincheng power Co., Ltd, JM491Q-ME
Количество и расположение цилиндров	4, рядное
Рабочий объем, см ³	2237
Степень сжатия	8,8
Максимальная мощность, кВт (мин ⁻¹)	76 (4200...4600)
Максимальный крутящий момент, Н.м (мин ⁻¹)	193 (2000...2600)
Топливо	бензин с октановым числом не менее 93
Система питания	впрыск топлива с электронным управлением
Система впрыска (марка, тип)	EV6, United Automobile Electron
Блок управления системой впрыска (марка, тип)	M7.9.7, United Automobile Electron
Воздушный фильтр (марка, тип)	Taixing Xingchen Automobile, 1109010, 1109010PAZC
Система зажигания	вертикальный электронная
Катушка зажигания (марка, тип)	United Automobile electron, ZSK2*2 или DELPHI
Свечи зажигания (марка, тип)	F6RTC-11, ZhuZhou

РОСС CN.MT27.E00311

Система выпуска и нейтрализации отработавших газов	один глушитель, система нейтрализации отработавших газов
Основной глушитель (марка, тип)	Hunan, 6460 или Jiangsu, 6460
Нейтрализатор (марка, тип)	HJQ-OEM-3Z-1.8, Zhejiang, каталитический
Трансмиссия	Механическая
Сцепление (марка, тип)	941 QE, Changchun
Коробка передач (марка, тип)	сухое, однодисковое, с гидравлическим приводом ZM002B1-3.9-1 механическая, с ручным управлением, синхронизированная
Число передач	вперед – 5, назад - 1
передаточные числа коробки передач:	
I	4,452
II	2,398
III	1,414
IV	1,000
V	0,802
3x	4,4725
Раздаточная коробка (марка, тип)	интегрирована в коробку передач, с ручным управлением
- передаточные числа раздаточной коробки	высшая 1,0 низшая 1,925
Главная передача (марка, тип)	–
- передаточное число главной передачи	гипоидная 4,55
Подвеска	
- передняя	независимая, рычажная, торсионная, со стабилизатором поперечной устойчивости и гидравлическими амортизаторами
- задняя	Зависимая, рессорная, с гидравлическими амортизаторами
Рулевое управление (марка, тип)	ZDZ-7G, типа «винт – шариковая гайка - рейка– сектор», с гидроусилителем
Тормозные системы:	
- рабочая	двухконтурная, с вакуумным усилителем; тормозные механизмы передних колес – дисковые, задних колес – барабанные.
- запасная	Каждый контур рабочей тормозной системы.
- стояночная	тормозные механизмы задних колес с механическим приводом с ручным управлением

РОСС CN.MT27.E00311

Шины	
Марка	-
Размер	235/75R15
Индекс несущей способности	105
Категория скорости	S
Дополнительное оборудование транспортного средства	кондиционер (с хладагентом типа R134a), электрические стеклоподъемники, электропривод зеркал заднего вида, CD – плеер, противоугонное устройство, дуги безопасности, передние противотуманные фары, антенна с электроприводом, подушки безопасности.

Действие данного «Одобрения типа транспортного средства» распространяется на партию указанных транспортных средств в количестве 150 (сто пятьдесят) шт., ввозимых по контракту № 86/94488775/00001 от 12.04.2006г.

Декларации о ввозимых на территорию Российской Федерации транспортных средств данного типа (размер и отличительные признаки отдельных партий) передаются производителем или официальным дилером ежемесячно (вне зависимости от факта поставки) в Орган по сертификации, на основании чего выдаются заверенные копии «Одобрений типа транспортного средства».

Yangzi YZK6460E1S (Flying)

Описание маркировки транспортного средства представлено в приложении № 2.
Общий вид транспортных средств на 1-ом листе представлен в приложении № 3.

А.В. Денисов

С.В. Пугачев

Действует с « 24 » ноября 2006 г.

РОСС CN.MT27.E00311

Приложение №2 к «Одобрению
типа транспортного средства»**ОПИСАНИЕ МАРКИРОВКИ ТРАНСПОРТНОГО СРЕДСТВА**

1. Место расположения и форма знака соответствия:

Рядом с табличкой изготовителя.**Знак соответствия выполнен по ГОСТ Р 50460 с указанием номера данного «Одобрения типа транспортного средства».**

2. Место расположения таблички изготовителя:

На передней панели моторного отсека, по центру.

3. Место расположения идентификационного номера (код VIN):

3.1 На табличке изготовителя.**3.2 На задней части правого лонжерона рамы.**

4. Структура и содержание идентификационного номера (номеров) транспортных средств:

1.	2.	3.	4.	5.	6.	7.	8.	9.	10.	11.	12.	13.	14.	15.	16.	17.
L	F	N	F	3	F	W	6	?	?	M	A	?	?	?	?	?

- поз. 1-3: Международный идентификационный код изготовителя (WMI):
LFN – код изготовителя – Anhui Changfeng Yangzi Motor Manufacturing, China People's Republic;
- поз. 4: **F** - марка транспортного средства - Yangzi;
- поз. 5: **3** - код полной массы;
- поз. 6: **F** - тип двигателя и колесная формула - бензиновый, 4x4;
- поз. 7: **W** - постоянный символ;
- поз. 8: **6** - колесная база транспортного средства – 2725 мм;
- поз. 9: **?** - контрольный символ;
- поз. 10: **?** - год выпуска согласно ГОСТ Р 51980 (6 – 2006 г., 7 – 2007 г.);
- поз. 11-12: **MA** – обозначение сборочного завода Wuhu Yi Qi Yang Zi;
- поз. 13-17: **?????** – производственный порядковый номер транспортного средства.

РОСС CN.MT27.E00311
Приложение №3 к «Одобрению
типа транспортного средства»

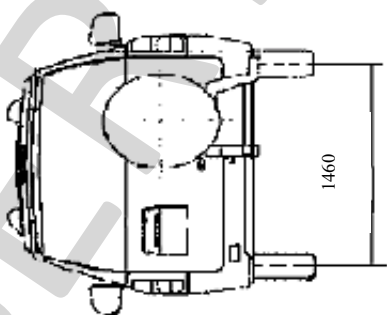
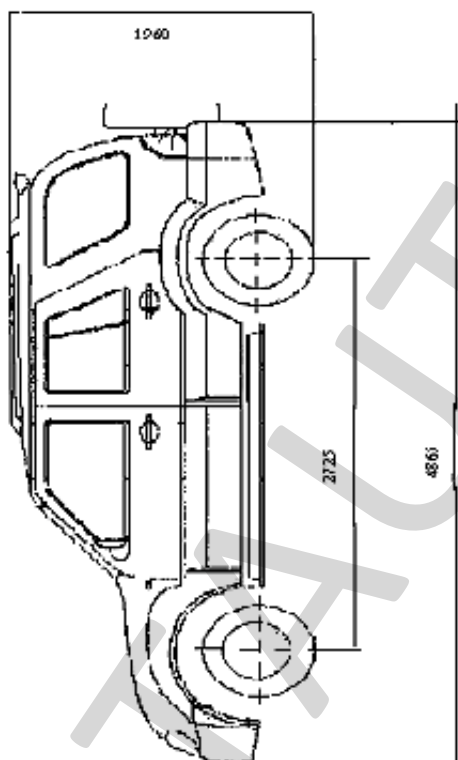
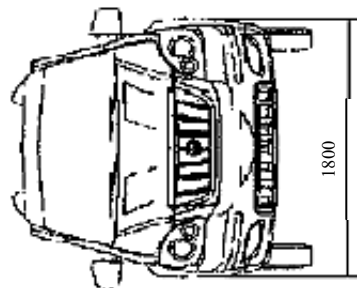

Автомобиль Yangzi YZK6460E1S (Flying)