

РОСС CN.MT27.E00312

31 декабря 7

Марка транспортного средства	Yangzi
Тип транспортного средства	YZK6460CT1S (Flying)
Категория транспортного средства	M ₁ G
Код ТН ВЭД	8703 33
Код VIN	LFNF35W6??MA????
Экологический класс	2
Заявитель, представитель изготовителя и его адрес	ООО «Атлант-М Китайские автомобили» 123060, Россия, г. Москва, 1 ^й Волоколамский пр-д, д. 10, стр. 1
Изготовитель и его адрес	Anhui Changfeng Yangzi Motor Manufacturing Co., Ltd., 239064, Yangzi Industry Zone Chuzhou Anhui, China People's Republic
Сборочный завод и его адрес	Wuhu Yi Qi Yangzi Economic Development Zone Wuhu city Anhui, China

ОБЩИЕ ХАРАКТЕРИСТИКИ ТРАНСПОРТНОГО СРЕДСТВА

Колесная формула / ведущие колеса	4x4/все
Схема компоновки транспортного средства	Полноприводная, с передним продольным расположением двигателя
Тип кузова / количество дверей	Цельнометаллический универсал/5
Количество мест спереди/сзади	2/3

РОСС CN.MT27.E00312

Габаритные размеры, мм

- длина	4865
- ширина	1800
- высота	1960
База, мм	2725
Колея передних / задних колес, мм	1496/1460
Масса снаряженного транспортного средства (по ГОСТ Р 52051-2003), кг	1580...1880
Полная масса транспортного средства, кг	2405...2505
- на переднюю ось	1050
- на заднюю ось	1355...1455
Допустимая полная масса прицепа, кг	буксировка прицепа не предусмотрена
Двигатель (марка, тип)	Sichuan Dongfeng Automobile Engine Co., Ltd, 4JB1T четырехтактный, дизель с турбонаддувом
Количество и расположение цилиндров	4, рядное
Рабочий объем, см ³	2771
Степень сжатия	18,2
Максимальная мощность, кВт (мин ⁻¹)	68 (3600)
Максимальный крутящий момент, Н.м (мин ⁻¹)	202 (2200)
Топливо	дизельное
Система питания	впрыск топлива под давлением
ТНВД (марка, тип)	NF-VE4/11F1900LNP414, Nanjing
Форсунки (марка, тип)	KBAL-P001F, Wuxi
Турбокомпрессор	J50, Shenyang
Воздушный фильтр (марка, тип)	Taixing Xingchen Automobile, 1109010, 1109010PAZC вертикальный

РОСС CN.MT27.E00312

Система выпуска и нейтрализации отработавших газов	один глушитель, система нейтрализации отработавших газов
Основной глушитель (марка, тип)	Hunan, 6460 или Jiangsu, 6460
Нейтрализатор (марка, тип)	HJQ-OEM-3Z-1.8, Zhejiang, каталитический
Трансмиссия	Механическая
Сцепление (марка, тип)	4JB1T, Ai'sidi
	сухое, однодисковое, с гидравлическим приводом
Коробка передач (марка, тип)	ZM002J1-1.9-1
	механическая, с ручным управлением, синхронизированная
Число передач	вперед – 5, назад - 1
передаточные числа коробки передач:	
I	4,452
II	2,398
III	1,414
IV	1,000
V	0,802
3x	4,4725
Раздаточная коробка (марка, тип)	интегрирована в коробку передач, с ручным управлением
- передаточные числа раздаточной коробки	высшая 1,0 низшая 1,925
Главная передача (марка, тип)	-
- передаточное число главной передачи	гипоидная 4,1
Подвеска	
- передняя	независимая , рычажная, торсионная, со стабилизатором поперечной устойчивости и гидравлическими амортизаторами
- задняя	Зависимая, рессорная, с гидравлическими амортизаторами
Рулевое управление (марка, тип)	ZDZ-7G, типа «винт – шариковая гайка - рейка – сектор», с гидроусилителем
Тормозные системы:	
- рабочая	DG6471A, двухконтурная, с вакуумным усилителем; тормозные механизмы передних колес – дисковые, задних колес – барабанные.
- запасная	Каждый контур рабочей тормозной системы.
- стояночная	тормозные механизмы задних колес с механическим приводом с ручным управлением

РОСС CN.MT27.E00312

Шины	
Марка	-
Размер	215/75R15
Индекс несущей способности	105
Категория скорости	S
Дополнительное оборудование транспортного средства	кондиционер (с хладагентом типа R134a), электрические стеклоподъемники, электропривод зеркал заднего вида, CD – плеер, противотуманное устройство, дуги безопасности, передние противотуманные фары, антенна с электроприводом, подушки безопасности.

Действие данного «Одобрения типа транспортного средства» распространяется на партию указанных транспортных средств в количестве 150 (сто пятьдесят) шт., ввозимых по контракту № 86/94488775/00001 от 12.04.2006г.

Декларации о ввозимых на территорию Российской Федерации транспортных средств данного типа (размер и отличительные признаки отдельных партий) передаются производителем или официальным дилером ежемесячно (вне зависимости от факта поставки) в Орган по сертификации, на основании чего выдаются заверенные копии «Одобрений типа транспортного средства».

Yangzi YZK6460CT1S (Flying)

Описание маркировки транспортного средства представлено в приложении № 2.
Общий вид транспортных средств на 1-ом листе представлен в приложении № 3.

А.В. Денисов

С.В. Пугачев

Действует с « 24 » ноября 2006 г.

РОСС CN.MT27.E00312

Приложение №2 к «Одобрению
типа транспортного средства»**ОПИСАНИЕ МАРКИРОВКИ ТРАНСПОРТНОГО СРЕДСТВА**

1. Место расположения и форма знака соответствия:

Рядом с табличкой изготовителя.**Знак соответствия выполнен по ГОСТ Р 50460 с указанием номера данного «Одобрения типа транспортного средства».**

2. Место расположения таблички изготовителя:

На передней панели моторного отсека, по центру.

3. Место расположения идентификационного номера (код VIN):

3.1 На табличке изготовителя.**3.2 На задней части правого лонжерона рамы.**

4. Структура и содержание идентификационного номера (номеров) транспортных средств:

1.	2.	3.	4.	5.	6.	7.	8.	9.	10.	11.	12.	13.	14.	15.	16.	17.
L	F	N	F	3	5	W	6	?	?	M	A	?	?	?	?	?

- поз. 1-3: Международный идентификационный код изготовителя (WMI):
LFN – код изготовителя – Anhui Changfeng Yangzi Motor Manufacturing, China People's Republic;
- поз. 4: **F** - марка транспортного средства - Yangzi;
- поз. 5: **3** - код полной массы;
- поз. 6: **5** - тип двигателя и колесная формула – дизель, 4x4;
- поз. 7: **W** - постоянный символ;
- поз. 8: **6** - колесная база транспортного средства – 2725 мм;
- поз. 9: **?** - контрольный символ;
- поз. 10: **?** - год выпуска согласно ГОСТ Р 51980 (6 – 2006 г., 7 – 2007 г.);
- поз. 11-12: **MA** – обозначение сборочного завода Wuhu Yi Qi Yang Zi;
- поз. 13-17: **?????** – производственный порядковый номер транспортного средства.

РОСС CN.MT27.E00312
Приложение №3 к «Одобрению
типа транспортного средства»

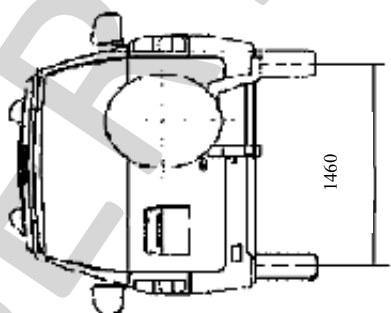
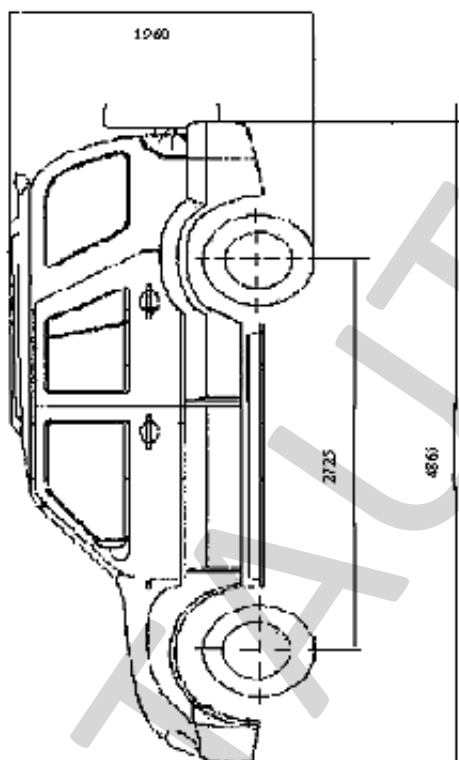
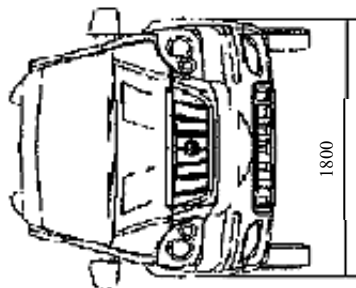

Автомобиль Yangzi YZK6460CT1S (Flying)

SERTAUTO.RU