

Орган по сертификации
"Фонд поддержки потребителей" -ОС "МАДИ-ФОНД"
РОСС RU.0001.11MT20 от 14.12.99 г.
125829,г.Москва, Ленинградский пр-т,д.64, т. 155-07-78, 155-04-45

РОСС RU.MT20.E00308

12 февраля 2003

Тип транспортного средства	автомобиль-фургон моделей: 277510 (27751-0000010) - общего назначения, 27751A (27751-0000010-01) – изотермический, 27751B (27751-0000010-02) – хлебный
Шасси транспортного средства	ГАЗ 3307
Категория транспортного средства	N2
Код ОКП	45 1113 – для 277510 45 2112 – для 27751A 45 2114 – для 27751B
Код VIN	X8C27751...
Предприятие изготовитель и его адрес:	ООО "АФ-Нижегородец" (ООО «АФН»), 603600, г. Нижний Новгород, ул. Айвазовского, 1а

ОБЩИЕ ХАРАКТЕРИСТИКИ ТРАНСПОРТНОГО СРЕДСТВА

Колесная формула/ведущие колеса	4x2 / задние
Схема компоновки транспортного средства	капотная, расположение двигателя – переднее, продольное

РОСС RU.MT20.E00308

Исполнение загрузочного пространства
(тип кузова транспортного средства)

металлический фургон прямоугольной формы с внутренним освещением или без него:

- с двустворчатой задней дверью, с углом открывания каждой створки – 270 град. – для 277510;
- с теплоизоляцией, двустворчатой задней дверью, с углом открывания каждой створки – 270 град. – для 27751А;
- с четырьмя боковыми створками – для 27751В;

Кабина

цельнометаллическая, двухдверная, двухместная

	277510, 27751А	27751В
Габаритные размеры, мм		
длина	6485	6190
ширина	2350	2380
высота	3340	2915
База, мм	3770	
Колея передних/задних колес, мм	1630/1690	
Масса снаряженного транспортного средства, кг	3355 - 3715	
Полная масса транспортного средства, кг	7850	
- на переднюю ось	1875	
- на заднюю ось	5975	
Буксировка прицепа не предусматривается		

РОСС RU.MT20.E00308

Двигатель (марка, тип)

3M3 513

карбюраторный, четырехтактный,
жидкостного охлаждения

- количество и расположение цилиндров

8, V – образное

- рабочий объем, см³

4250

- степень сжатия

7,6

Максимальная мощность, кВт(1/мин)

87,5 (3200)

Максимальный крутящий момент,

Нм(1/мин)

274,7 (2250)

Топливо

этилированный или неэтилированный
бензин с октановым числом не менее 76**Система питания**

карбюраторная

Карбюратор (марка, тип)

K-135МУ, двухкамерный, с падающим
потоком

Воздушный фильтр (марка, тип)

3102-1109010 , сухого типа с бумажным
фильтрующим элементом 3102-1109013**Система зажигания**

бесконтактная, батарейная

Катушка зажигания (марка, тип)

Б-116. Б-116-01, Б-116-02, Б-116Н,
3122.3705 или 41.3705

Датчик-распределитель (марка, тип)

24.3706-10

Коммутатор (марка, тип)

131.3734, 131.3734-01, 90.3734 ,
94.3734-01 или 94.3734

Свечи зажигания (марка, тип)

A11-P

**Система выпуска и нейтрализации
отработавших газов**с одним глушителем, система
нейтрализации отсутствует

Глушитель (марка, тип)

36-1201010-01 активного типа, с
шумопоглощающим наполнителем

РОСС RU.MT20.E00308

Трансмиссия

механическая

Сцепление (марка, тип)

сухое, однодисковое, фрикционное с гидравлическим приводом

Коробка передач (марка, тип)

ГАЗ, механическая, трехвальная, трехходовая, синхронизированная, с ручным управлением

- число передач

5 –вперед, 1 –назад

- передаточные числа коробки передач

I	6,555
II	3,933
III	2,376
IV	1,442
V	1,000
3.X.	5,735

Главная передача (марка, тип)

одинарная, гипоидная

- передаточное число главной передачи

6,17

Подвеска

- передняя

зависимая, на двух продольных полуэллиптических рессорах , с двумя гидравлическими телескопическими амортизаторами

- задняя

зависимая, на двух продольных полуэллиптических рессорах , с дополнительными рессорами , с двумя гидравлическими телескопическими амортизаторами

Рулевое управление
(марка, тип)

рулевой механизм - "глобоидальный червяк с трехребневым роликом", рулевой привод без гидроусилителя

Тормозные системы

- рабочая (марка, тип)

двухконтурная, с гидравлическим приводом и гидровакуумным усилителем в каждом контуре или с пневмогидравлическим приводом с АБС, тормозные механизмы всех колес – барабанные

- запасная (марка, тип)

один из контуров рабочей тормозной системы

- стояночная (марка, тип)

с механическим приводом на тормозные механизмы задних колес

РОСС RU.MT20.E00308

Шины (размерность,
-минимально допустимый индекс нагрузки,
-скоростная категория)

8.25 R 20
125/122 или 130/128
J

**Дополнительное оборудование
транспортного средства**

стеклоочистители, система обдува и
омыватель лобового стекла, отопитель
кабины, система вентиляции, зеркала
заднего вида, противосолнечные
козырьки, звуковой сигнал, задние
поручень и подножка

Описание маркировки транспортных средств приведено в приложении № 2
Общий вид транспортных средств приведен в приложении №3 на рис.1, 2, 3

автомобиль -фургон моделей: 277510 (27751-0000010) - общего назначения,
27751A (27751-0000010-01) – изотермический, 27751B (27751-0000010-02) – хлебный

Руководитель органа по сертификации
«МАДИ-Фонд»

..... А.М. Иванов
подпись

В.В. Шильдин

12

февраля 2002

Действие данного "Одобрения типа транспортного средства" распространяется на автомобили семейства 27751 ,
изготовленные на шасси ГАЗ 3307, произведенных, в свою очередь, до 08.01.2003 г.

РОСС RU.MT20.E00308

Приложение № 2 к Одобрению типа
транспортного средства

ОПИСАНИЕ МАРКИРОВКИ ТРАНСПОРТНОГО СРЕДСТВА

1. Место расположения и форма знака соответствия - на наклейке, рядом с табличкой предприятия- изготовителя шасси в проеме правой двери. Знак соответствия выполнен по ГОСТ Р 50460-92 с указанием номера данного «Одобрения типа транспортного средства».
2. Место расположения таблички предприятия – изготовителя - на задней стойке правого дверного проёма кабины, в месте, предусмотренном предприятием-изготовителем шасси.
3. Место расположения идентификационного номера (код VIN):
 - 3.1. На табличке предприятия изготовителя.
 - 3.2. На отбортовке задней стойки правого дверного проема кабины, под резиновым уплотнителем
4. Структура и содержание идентификационного номера транспортного средства:

1	2	3	4	5	6	7	8	9	10	11	12	13	14	15	16	17
X	8	C	2	7	7	5	1	?	?	?	?	?	?	?	?	?

Поз. 1-3: международный идентификационный код изготовителя (WMI) (X8C - для ООО "АФ-Нижегородец")

Поз. 4-9: ? – описательная часть - тип транспортного средства

(277510 – для автомобиля-фургона модели 277510,

27751A – для автомобиля-фургона модели 27751A,

27751B - для автомобиля-фургона модели 27751B)

Поз. 10: ? - год выпуска (2 – 2002 г., 3 - 2003 г.)

Поз. 11-17: ? – производственный номер транспортного средства

Остальная маркировка автомобиля соответствует маркировке базового шасси и располагается в местах, указанных в руководстве по эксплуатации ГАЗ 3307



Рис.1. Автомобиль-фургон хлебный модели 27751В



Рис.2. Автомобиль-фургон изотермический модели 27751А

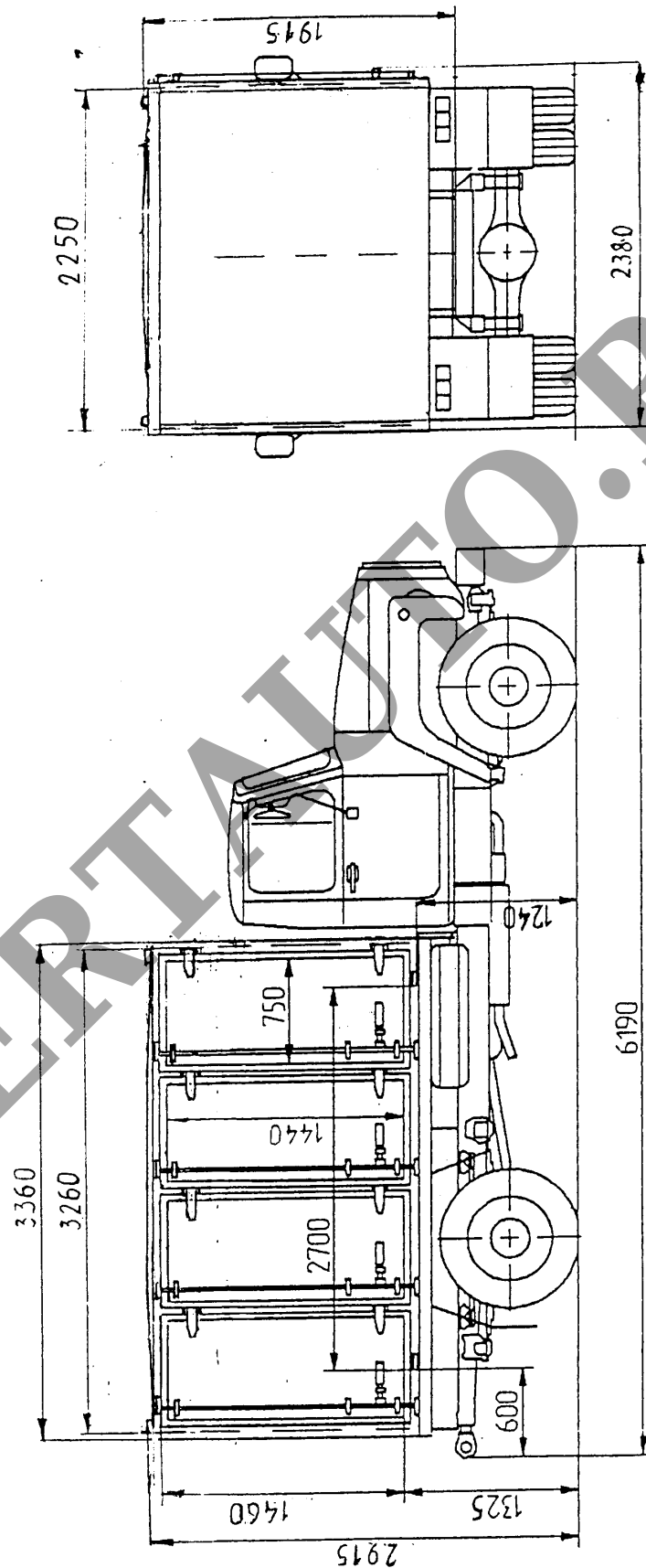
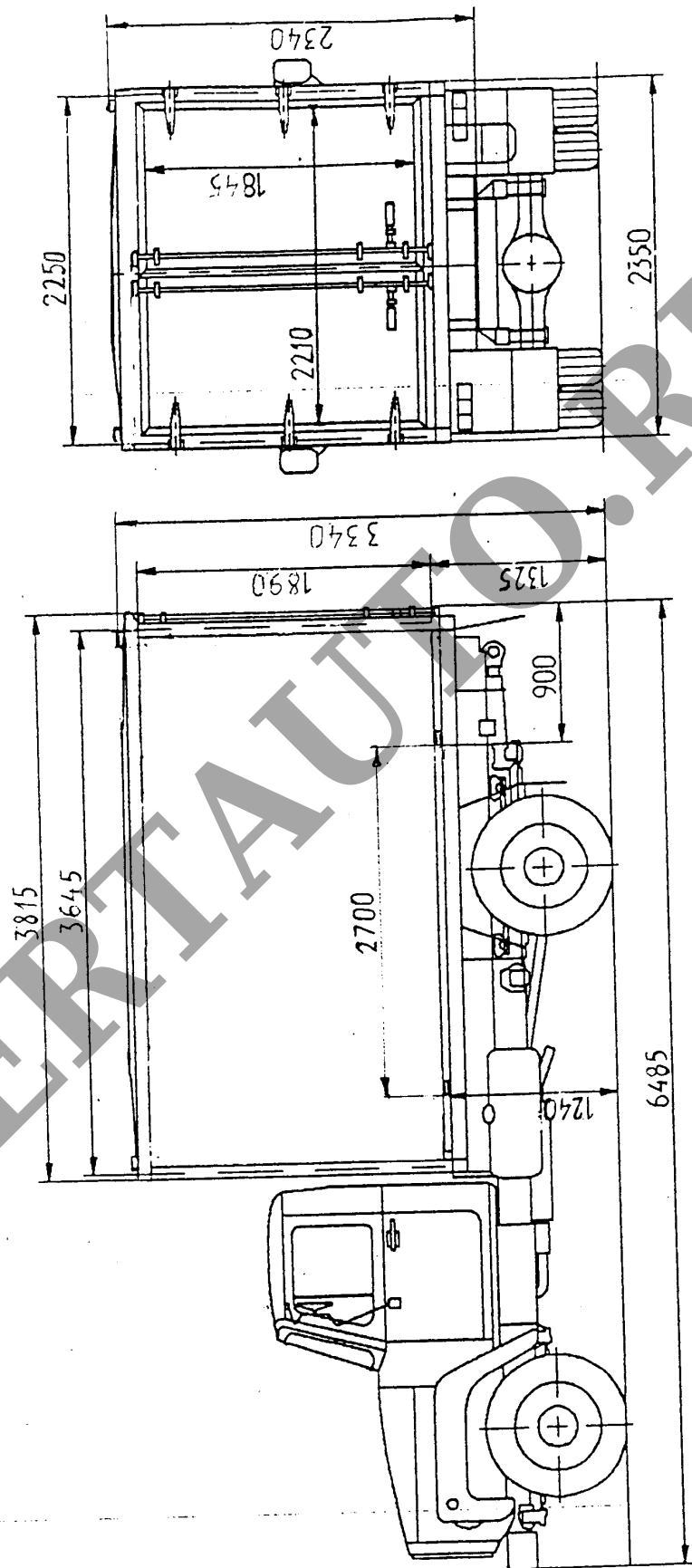
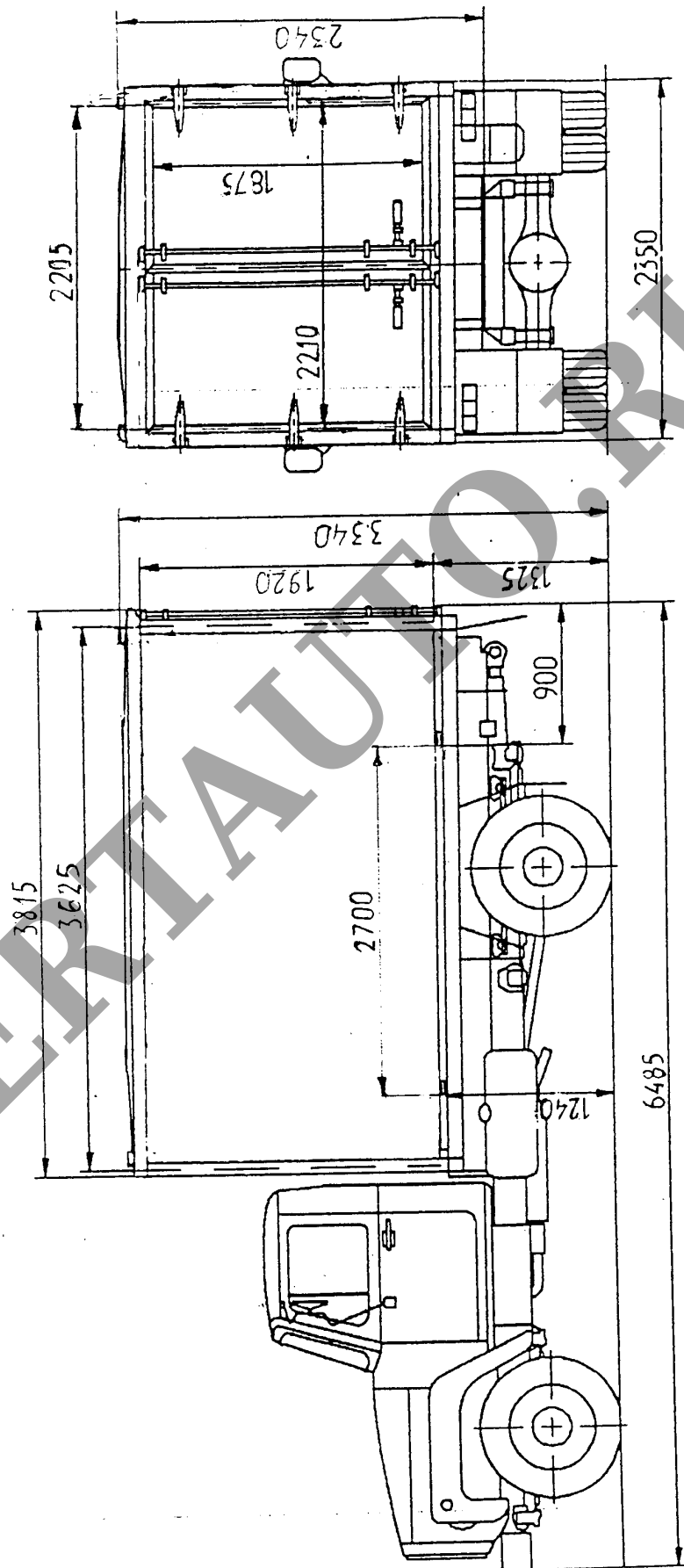

Рис.3. Автомобиль-фургон общего назначения модели 277510