

ОРГАН ПО СЕРТИФИКАЦИИ
Межотраслевой фонд "Сертификация автотранспорта САТР" ("САТР-ФОНД")
 № РОСС RU.0001.11МТ02 от 06.06.2006 г.
 125480, г. Москва, ул. Героев Панфиловцев, 24 (тел. 454-42-27)

РОСС DE.MT02.E03494П2

31 декабря 8

Марка транспортного средства **AUDI**
 Тип транспортного средства **8E (Audi A4, Audi S4),
 8H (Audi A4 Cabriolet, Audi S4 Cabriolet)**
 Категория транспортного средства **M₁**

для модификаций с двигателями:	ALZ, ALT, BFB, BWE, BUL	AUK, BBK	ASB, BKE, BKN, BPW, BRE, BRC, BPP, BRD, BTP
Код ТН ВЭД	8703 23	8703 24	8703 32

Код VIN **WAU???8E?..., WAU???8H?...**
 Экологический класс **3 (для мод. с дв. AUK)
 4 (для мод. с дв. ALT, ALZ, ASB, AUK, BBK, BFB, BKE, BKN,
 BPP, BPW, BRC, BRD, BRE, BTP, BUL, BWE)
 (см. Приложение № 1)**
 Заявитель, представитель изготовителя и его адрес **ООО "ФОЛЬКСВАГЕН Груп Рус",
 248009, г. Калуга, ул. Заводская, д. 57,
 Российская Федерация**
 Изготовитель и его адрес **AUDI AG, D-85045, Ingolstadt, Germany**
 Сборочные заводы и их адреса **AUDI AG, D-85045, Ingolstadt, Germany
 AUDI AG, D-74148, Neckarsulm, Germany
 Karmann Rheine GmbH & Co KG, D-48429, Rheine, Germany
 Wilhelm Karmann GmbH, D-49084, Osnabrück, Germany**

ОБЩИЕ ХАРАКТЕРИСТИКИ ТРАНСПОРТНОГО СРЕДСТВА

Колесная формула / ведущие колеса **4 x 2 / передние (X0) или 4 x 4 / все (X1)**
 Схема компоновки транспортного средства **переднеприводная или полноприводная;
 расположение двигателя – переднее продольное**

РОСС DE.MT02.E03494П2

для модификаций:	8Е	8Н
Тип кузова / количество дверей	цельнометаллический, несущий	
	седан / 4 или универсал / 5	кабриолет / 2
Количество мест спереди / сзади	2 / 3	2 / 2
Габаритные размеры, мм		
– длина	4586...4680*	4574...4665*
– ширина	1772 / 1781 (только для мод. с дв. ВВК)	1774
– высота	1397...1450 (седан) / 1422...1475 (универсал)	1391
База, мм	2655 / 2661 (только для мод. с дв. ВВК)	2657
Колея передних / задних колес, мм	1517...1525 / 1522...1530	1518...1524 / 1520...1526

* с установленным сцепным устройством

Модификации с двигателями	Масса снаряженного транспортного средства (по ГОСТ Р 52051-2003), кг	Полная масса транспортного средства, кг	Максимально допустимая масса, приходящаяся:		Допустимая полная масса прицепа		
			на переднюю ось, кг	на заднюю ось, кг	прицеп без тормозов, кг	прицеп с тормозами, кг	
Модификация 8Е с кузовом седан							
ALT	X0	1415...1605	1890...1940	1010...1050	1010...1020	700...730	1300
ALZ	X0	1375...1515	1850...1890	970	1010	680	1200
ASB	X1	1685...1870	2160...2205	1220...1230	1070...1085	750	1800
AUK	X0	1565...1705	2040	1135	1035	750	1700
AUK	X1	1615...1795	2090...2130	1130...1160	1090...1095	750	1800
ВВК	X1	1735...1875	2210...2255	1230...1250	1110	750	1500
BFB	X0	1465...1645	1940...1980	1045...1085	1025	730...750	1400...1500
BFB	X1	1545...1685	2020	1065	1085	750	1600
BKE	X0	1465...1605	1940	1050	1020	730	1500
BKN	X1	1685...1870	2160...2205	1220...1230	1070...1085	750	1800
BPP	X0	1615...1785	2090...2120	1190...1220	1030	750	1600
BPW	X0	1505...1685	1980...2020	1090...1125	1015...1025	750	1600
BPW	X1	1575...1715	2050	1115	1065	750	1600
BRC	X0	1505...1685	1980...2020	1090...1125	1015...1025	750	1600
BRC	X1	1575...1715	2050	1115	1065	750	1600
BRD	X0	1525...1665	2000	1110	1030	750	1600
BRD	X1	1605...1745	2080	1130	1080	750	1600
BRE	X0	1505...1685	1980...2020	1090...1125	1015...1025	750	1600
BTP	X0	1615...1785	2090	1190	1030	750	1600
BUL	X0	1500...1640	1975	1075	1030	750	1400
BUL	X1	1565...1705	2040	1075	1095	750	1600
BWE	X0	1500...1665	1975...2000	1075...1090	1030	750	1400...1500
BWE	X1	1565...1750	2040...2085	1075...1115	1095...1100	750	1600

РОСС DE.MT02.E03494П2

Модификации с двигателями		Масса снаряженного транспортного средства (по ГОСТ Р 52051-2003), кг	Полная масса транспортного средства, кг	Максимально допустимая масса, приходящаяся:		Допустимая полная масса прицепа	
				на переднюю ось, кг	на заднюю ось, кг	прицеп без тормозов, кг	прицеп с тормозами, кг
Модификация 8Е с кузовом универсал							
ALT	X0	1475...1665	1950...2000	1010...1050	1070...1080	730...750	1300
ALZ	X0	1435...1575	1910	970	1070	710	1200
ASB	X1	1735...1920	2210...2255	1220...1230	1140	750	1800
AUK	X0	1625...1765	2100	1135	1095	750	1700...1800
AUK	X1	1665...1845	2140...2180	1130...1160	1140...1145	750	1700...1800
BBK	X1	1795...1925	2270...2305	1230...1250	1150	750	1500
BFB	X0	1525...1705	2000...2040	1045...1085	1085	750	1400...1500
BFB	X1	1595...1735	2070	1065	1135	750	1600
BKE	X0	1525...1665	2000	1050	1080	750	1500
BKN	X1	1735...1920	2210...2255	1220...1230	1140	750	1800
BPP	X0	1675...1845	2150...2180	1190...1220	1090	750	1600
BPW	X0	1565...1735	2040...2080	1090...1125	1075...1085	750	1600
BPW	X1	1635...1775	2110	1115	1125	750	1600
BRC	X0	1565...1735	2040...2080	1090...1125	1075...1085	750	1600
BRC	X1	1635...1775	2110	1115	1125	750	1600
BRD	X0	1585...1725	2060	1110	1090	750	1600
BRD	X1	1655...1795	2130	1130	1130	750	1600
BRE	X0	1565...1735	2040...2080	1090...1125	1075...1085	750	1600
BTP	X0	1675...1845	2150	1190	1090	750	1600
BUL	X0	1560...1700	2035	1075	1090	750	1400
BUL	X1	1615...1755	2090	1075	1145	750	1600
BWE	X0	1560...1725	2035...2060	1075...1090	1090	750	1400...1500
BWE	X1	1615...1800	2090...2135	1075...1115	1145...1150	750	1600
Модификация 8Н							
ALT	X0	1595...1700	2000	1040	1100	750	1300
ASB	X1	1865...1995	2270...2295	1220...1250	1150	750	1800
AUK	X0	1735...1920	2140...2220	1145...1190	1150	750	1700...1800
AUK	X1	1770...1840	2175...2140	1145...1190	1150	750	1800
BBK	X1	1930...2110	2315...2355	1220...1250	1150	-	-
BFB	X0	1615...1760	2020...2060	1050...1100	1100	750	1400...1500
BKN	X1	1865...1995	2270...2295	1220...1250	1150	750	1800
BPP	X0	1820...1925	2225	1230	1100	750	1600
BPW	X0	1675...1810	2080...2110	1110...1140	1100	750	1600
BRC	X0	1675...1810	2080...2110	1110...1140	1100	750	1600
BWE	X0	1675...1810	2080...2110	1100...1130	1100	750	1400...1500

РОСС DE.MT02.E03494П2

Двигатель (марка, тип)	Audi AG						
	ALZ	BFB	ALT	BUL	BWE	AUK	
	четырёхтактный, бензиновый						
	4, рядное					6, V-образное	
– количество и расположение цилиндров							
– рабочий объем, см ³	1595	1781	1984		3123		
– степень сжатия	10.3	9.3	10.3		12.5		
Максимальная мощность, кВт (мин ⁻¹)	75 (5600)	120 (5700)	96 (5700)	162 (5900... 6100)	147 (5100... 6000)	188 (6500)	
Максимальный крутящий момент, Нм (мин ⁻¹)	148 (3800)	225 (1950...4700)	195 (3300)	300 (2200... 4000)	280 (1800... 5000)	330 (3250)	
Топливо	бензин с октановым числом не менее						
	95		98		95		
Система питания	распределенный впрыск топлива с электронным управлением			непосредственный впрыск топлива в камеру сгорания			
Система впрыска (марка, тип)	VW/Audi, Motronic					Siemens/ Hitachi, Simos 6	
Блок управления впрыском топлива (марка, тип)	8E0 906 018xx	8E0 909 518xx	8E0 907 557	8E0 910 015xx		8E0 910 559xx	
Турбокомпрессор (марка, тип)	–	3K-Warner, K03	–	KKK; KK3 3K- Warner, K03		–	
Воздушный фильтр (марка, тип)	VW/Audi, с бумажным элементом						
	06B 183	06B 183A	06B 183	038 183		079 183A	
Система зажигания	VW/Audi, TCI, микропроцессорная						
Катушки зажигания (марка, тип)	VW/Audi						
	RU4 x 4		S3 x 4				
Свечи зажигания (марка, тип)	Audi AG, R0, R1, R5 или аналогичные Bosch, NGK, Champion, Beru						
Система выпуска и нейтрализации отработавших газов	два или три глушителя; система нейтрализации отработавших газов						
Передний глушитель (марка, тип)	X0	-	-	-	-	4F0 118	
	X1	-	-	-	-	4F0 118	
Средний глушитель (марка, тип)	X0	8E0 119 AP	8E0 119 N	8E0 119 AP/BA, 8E0 119 AP (для мод. 8H)	8E0 119 BD	8E0 119 BD / R	8E0 119 BD
	X1	-	8E0 119 AE	-	8E0 119 AE		8E0 119 A

РОСС DE.MT02.E03494П2

для двигателя:		ALZ	BFB	ALT	BUL	BWE	AUK
Задний глушитель (марка, тип)	X0	8E0 120 P/R	8E0 120 AT/AM/AJ; 8E0 120 AJ /AT/AM/BA (для мод. 8H)	8E0 120 R	8E0 120 BC	8E0 120 BC/BF	8E0 120 BC
	X1	-	8E0 120 AK/AN/BA; 8E0 120 AK/AN (для мод. 8H)	-	8E0 120 BC	8E0 120 BC	8E0 120 BC
Нейтрализаторы (марка, тип)	X0	8D0 178 BJ / 3B0 178D	8D0 178 BE / CR	8E0 178 E	8E0 178 F	8E0 178 F	8E0 178 G
	X1	-	8D0 178 BE / CR	-	8E0 178 F	8E0 178 F	8E0 178 G

<u>Двигатель</u> (марка, тип)	Audi AG				
	BPP	BTP	BRD	BBK	
	четырёхтактный дизель			четырёхтактный, бензиновый	
– количество и распо- ложение цилиндров	6, V-образное		4, рядное	8, V-образное	
– рабочий объем, см ³	2698		1968	4163	
– степень сжатия	17.0		18.5	11.0	
Максимальная мощность, кВт (мин ⁻¹)	132 (3300...4500) с коробкой передач FAVJC0	132 (3300...4250) с коробкой передач FM6AC0	140 (3500...4250)	125 (4200)	253 (7000)
Максимальный крутящий момент, Нм (мин ⁻¹)	380 (1400...3300)	380 (1400...3300)	380 (1400...3500)	350 (1750...2500)	410 (3500)
Топливо	дизельное с цетановым числом не менее 49			бензин с октановым числом не менее 98	
Система питания	непосредственный впрыск топлива			распределенный впрыск топлива с элек- тронным управлением	
Система впрыска (марка, тип)	—			VW/Audi, Motronic	
Блок управления впрыском топлива (марка, тип)	—			8E0 910 560 D/F/E	
ТНВД (марка, тип)	Bosch			—	
Форсунки (марка, тип)	Bosch, DLLA 158 P 40001		насос- форсунки Siemens, PPD 003	—	

РОСС DE.MT02.E03494П2

для двигателей:		BPP		BTP		BRD		BBK	
Турбокомпрессор (марка, тип)		BWTS, BV 50 / Garrett, GTB 1756 (Garrett) / KKK, 059 145 702xx / 3K-Warner, 059 145 715xx				KKK / KK3 / 3K-Borg-Warner, BV 43		—	
Воздушный фильтр (марка, тип)		VW/Audi, с бумажным элементом							
		059 183 A				038 183		079 183A	
Система зажигания		—							
Катушка зажигания (марка, тип)		—							
Свечи зажигания (марка, тип)		—							
						VW/Audi, TCI, микропроцессорная		VW / Audi AG , S3 x 8	
						Audi AG, R0, R1, R5 или аналогичные Bosch, NGK, Champion, Beru			
Система выпуска и нейтрализации отработавших газов		два глушителя				три глушителя			
		система нейтрализации отработавших газов							
Передний глушитель (марка, тип)	X0	—	—	—	—	—	—	—	—
	X1	—	—	—	—	—	—	—	8E0 119 AS
Задний глушитель (марка, тип)	X0	8E0 120 AG + 8E0 120 AH				—			
	X1	—	—	—	—	8E0 120 AG + 8E0 120 AH	8E0 120 RS + 8E0 120 AS		
Нейтрализаторы (марка, тип)	X0	8E0 178G + 4F0 178 B или 8E0 178 G + 8E0 178 A / 8E0 181 A				8E0 181 B		—	
	X1	—	—	—	—	8E0 181 B		8E0 178 BK/BM (для мод. 8H)	

Двигатель (марка, тип)	Audi AG					
	BKE	BPW	BRC	BRE	ASB	BKN
	четырёхтактный дизель					
— количество и расположение цилиндров	4, рядное			6, V-образное		
— рабочий объем, см ³	1896	1968		2967		
— степень сжатия	18.5	18.5		18.0	17.0	
Максимальная мощность, кВт (мин ⁻¹)	85 (4000)	103 (4000)	100 (4000)	103 (4000)	171 (4000)	150 (3250..4500)
Максимальный крутящий момент, Нм (мин ⁻¹)	285 (1900)	320 (1800..2250)		320 (1750..2250)	450 (1400..3250)	450 (1400..3000)
Топливо	дизельное с цетановым числом не менее 49					

РОСС DE.MT02.E03494П2

для двигателей:		BKE	BPW	BRC	BRE	ASB	BKN
Система питания		непосредственный впрыск топлива					
ТНВД (марка, тип)		-				Bosch	
Форсунки (марка, тип)		насос-форсунки Bosch				Bosch	
		PDB 039	PDB 037	PDB 027	DLLA 157 P 20002, DLLA 158 P 20002 / 30005		
Турбокомпрессор (марка, тип)		Garrett				3K-Warner,	
		GT 1749V	GT 1749VA		BV 50 059 145 702 xx		
Воздушный фильтр (марка, тип)		VW/Audi, с сухим бумажным элементом				059 183 A	
		038 183				059 183 A	
Система выпуска и нейтрализации отработавших газов		два глушителя				один глушитель	
		система нейтрализации отработавших газов					
Передний глушитель (марка, тип)	X0	8E0 119 AT/BC	8E0 119BC			-	-
	X1	-	-	-	-	-	-
Задний глушитель (марка, тип)	X0	8E0 120AL				-	-
	X1	-	-	-	-	8E0 120 AH/AG	
Нейтрализаторы (марка, тип)	X0	4F0 178F				-	-
	X1	-	-	-	-	8E0 178 A/8E0 181A + 4F0 178B	

для модификаций с двигателями:	AUK, BVK, BWE	ASB, BKN	BPW, BWE, BRE, BRC	AUK	BFB	ALT	ALT	BPP
Трансмиссия	гидромеханическая		механическая					
Сцепление (марка, тип)	-		фрикционное, многодисковое, работает в масле, с гидравлическим приводом					
Коробка передач (марка, тип)	QA6LC0	QA6LB0	FAVJ00	FAVJN0	FAVJG0	FAVJD0	FAVJA0	FAVJC0
	автоматическая		бесступенчатый вариатор, с возможностью ручного управления					
- число передач	вперед - 6, назад - 1		вперед - -, назад - 1					

РОСС DE.MT02.E03494П2

для модификаций с двигателями:	AUK, BVK, BWE	ASB, BKN	BPW, BWE, BRE, BRC	AUK	BFB	ALT	BPP	
для коробки передач:	QA6LC0	QA6LB0	FAVJ00	FAVJN0	FAVJG0	FAVJD0	FAVJA0	FAVJC0
– передаточные числа								
I -	4.171							
II -	2.340							
III -	1.521				2.4 - 0.4			2.52 -
IV -	1.143							0.39
V -	0.867							
VI -	0.691							
3.X. -	3.403				2.4			2.52
Главная передача (марка, тип)	Audi AG, гипоидная							
– передаточное число	3.539	2.888	5.297	5.083	6.000	6.642	6.333	5.299

для модификаций с двигателями:	BWE	BPW, BRC, BRE	BPP, BTP	BUL	BRD	BKE	BFB	ALT	ALZ
Трансмиссия	механическая								
Сцепление (марка, тип)	фрикционное, сухое, однодисковое, с гидравлическим приводом								
Коробка передач (марка, тип)	FM6 XE0	FM6 XA0	FM6 AC0	FM6 XC0	FM6 XH0	FM52 FG	FM52 EM	FM52 EQ	FM52 EP
	полностью синхронизированная, с ручным управлением								
– число передач	вперед – 6, назад – 1					вперед – 5, назад – 1			
– передаточные числа									
I -	3.667	3.667	3.556	3.667	3.667	3.778	3.778	3.500	3.778
II -	2.053	2.053	1.905	2.053	2.053	2.176	2.176	2.118	2.176
III -	1.370	1.370	1.241	1.423	1.286	1.360	1.429	1.429	1.429
IV -	1.032	1.032	0.882	1.065	1.939	0.903	1.029	1.029	1.029
V -	0.800	0.800	0.659	0.853	0.703	0.686	0.838	0.789	0.789
VI -	0.658	0.658	0.558	0.730	0.575	-	-	-	-
3.X. -	3.400	3.400	3.333	3.400	3.400	3.444	3.444	3.444	3.444
Главная передача (марка, тип)	Audi AG, гипоидная								
– передаточное число	3.750	3.556	3.625	3.750	3.750	3.556	3.700	4.125	4.556

POCC DE.MT02.E03494П2

для модификаций с двигателями:	ALT	BFB	AUK, BUL	BWE	ASB, BKN	BBK
Трансмиссия	механическая					
Сцепление (марка, тип)	фрикционное, сухое, однодисковое, с гидравлическим приводом					
Коробка передач (марка, тип)	FM52FD	QM6XC0	QM6XD0	QM6XE0	QM63B0	QM6300
	полностью синхронизированная, с ручным управлением					
– число передач	вперед – 5, назад – 1	вперед – 6, назад – 1				
– передаточные числа						
I -	3.778	3.667	3.300	3.667	3.667	3.667
II -	2.176	2.053	1.850	2.053	2.050	2.050
III -	1.429	1.370	1.286	1.370	1.276	1.462
IV -	1.029	1.032	1.939	1.032	0.882	1.133
V -	0.838	0.800	0.750	0.800	0.659	0.919
VI -	-	0.658	0.641	0.658	0.528	0.778
З.Х. -	3.444	3.400	3.400	3.400	3.333	3.333
Главная передача (марка, тип)	Audi AG, гипоидная					
– передаточное число	4.125	4.111	4.375	3.889	3.889	3.889
для модификаций с двигателями:	ASB, BKN	BPW, BRE, BRC	BRD	BFB	BFB	BFB
Трансмиссия	механическая					
Сцепление (марка, тип)	фрикционное, сухое, однодисковое, с гидравлическим приводом					
Коробка передач (марка, тип)	QM63D0	QM6XH0	QM63A0	QM5ABD	QM5ABT	
	полностью синхронизированная, с ручным управлением					
– число передач	вперед – 6, назад – 1				вперед – 5, назад – 1	
– передаточные числа						
I -	3.667	3.667	3.667	3.778	3.778	3.778
II -	2.050	2.053	2.050	2.176	2.176	2.176
III -	1.276	1.370	1.276	1.429	1.429	1.429
IV -	0.882	1.032	0.882	1.029	1.091	1.091
V -	0.659	0.800	0.659	0.838	0.889	0.889
VI -	0.547	0.641	0.558	-	-	-
З.Х. -	3.333	3.400	3.333	3.444	3.444	3.444
Главная передача (марка, тип)	Audi AG, гипоидная					
– передаточное число	3.700	3.700	3.889	3.889	3.889	3.889

РОСС DE.MT02.E03494П2

Подвеска

- передняя независимая, пружинная, рычажная, с гидравлическими телескопическими амортизаторами, со стабилизатором поперечной устойчивости
- задняя полузависимая, пружинная, с гидравлическими телескопическими амортизаторами (X0)
независимая, пружинная, рычажная, с гидравлическими телескопическими амортизаторами (X1)

Рулевое управление (марка, тип)

Audi AG, рулевой привод с гидроусилителем;
рулевой механизм типа “шестерня - рейка”

Тормозные системы

- рабочая гидравлический двухконтурный привод с диагональным разделением на контуры, с усилителем, с АБС, с электронным распределением тормозного усилия (EBV), с электронной системой обеспечения курсовой устойчивости (ESP); тормозные механизмы всех колес - дисковые
- запасная каждый контур рабочей тормозной системы
- стояночная механический (тросовый) привод тормозных механизмов задних колес

Шины

Марка	Размер	Индекс несущей способности	Категория скорости
–	195/65 R15 (M+S)	91	T
–	205/55 R16	91	H, V, W
–	205/55 R16 (M+S)	91, 94, 97	H, T
–	215/55 R16	93, 97	H, Y, V, W
–	215/50 R17 (M+S)	95	H
–	225/45 R17 (M+S)	91, 94	H, T
–	235/40 R18	91, 95	H, Y, V, W
–	235/45 R17	93, 94	H, Y, V, W
–	215/650 R440*	96	Y
–	205/640 R440(M+S)*	97	H
–	235/40 ZR18	–	–

* - с системой контроля давления воздуха в шинах PAX-System

РОСС DE.MT02.E03494П2

**Дополнительное оборудование
транспортного средства**

кондиционер (хладагент R134A), подготовка под установку телефона, бортовой компьютер, устройство регулировки скорости (GRA), электронная блокировка дифференциала (EDS), противобуксовочная система (ASR), акустическая система для парковки (APS), стереосистема, CD-проигрыватель, подъемно-сдвижной люк в крыше с электрическим приводом, со встроенной солнечной батареей, система крепления детского сиденья "ISOFIX", электронная противоугонная система, пульт дистанционного управления гаражными воротами, навесной багажник сзади автомобиля для перевозки велосипедов, кронштейн для крепления велосипедов на крыше автомобиля, система контроля давления воздуха в шинах (PAX-System)

AUDI 8E (Audi A4, Audi S4),**AUDI 8H (Audi A4 Cabriolet, Audi S4 Cabriolet)**

Описание маркировки транспортных средств приведено в приложении № 2.

Общие виды транспортных средств на трех листах приведены в приложении № 3.

Б.В. Кисуленко**С.В. Пугачев**

Действует с " 01 " января 2008 г.

РОСС DE.MT02.E03494П2

Приложение № 2 к "одобрению типа транспортного средства"

ОПИСАНИЕ МАРКИРОВКИ ТРАНСПОРТНОГО СРЕДСТВА

1. Место расположения и форма знака соответствия:

На наклейке, рядом с табличкой изготовителя или на табличке изготовителя или в багажном отделении в нише запасного колеса.

Знак соответствия выполнен по ГОСТ Р 50460-92 с указанием номера данного "одобрения типа транспортного средства".

2. Место расположения таблички изготовителя:

В моторном отсеке, с правой стороны, на верхней поверхности брызговика.

3. Место расположения идентификационного номера (VIN):

3.1. На табличке изготовителя.

3.2. В моторном отсеке, слева или справа или в центре щита моторного отсека; или на левой/правой передней / задней стойке передней или задней двери

4. Структура и содержание идентификационного номера (номеров) транспортных средств:

1	2	3	4	5	6	7	8	9	10	11	12	13	14	15	16	17
W	A	U	?	?	?	8	?	?	?	?	?	?	?	?	?	?

поз. 1 - 3: WMI (международный код изготовителя):
"WAU" – Audi AG, Германия.

поз. 4 - 6: Постоянная часть идентификационного номера:
Z или контрольное число от 0 до 9 или знак X.

поз. 7 - 8: Тип транспортного средства: "8E", "8H".

поз. 9: Постоянная часть идентификационного номера:
Z или контрольное число от 0 до 9 или знак X.

поз. 10: Обозначение модельного года согласно ISO 3779-83.

поз. 11: Код сборочного завода:

"A" – Ingolstadt,

"N" – Neckarsulm,

"K" – Karmann (Osnabrück, Rheine).

поз. 12 - 17: Производственный номер транспортного средства.

Audi A4, S4

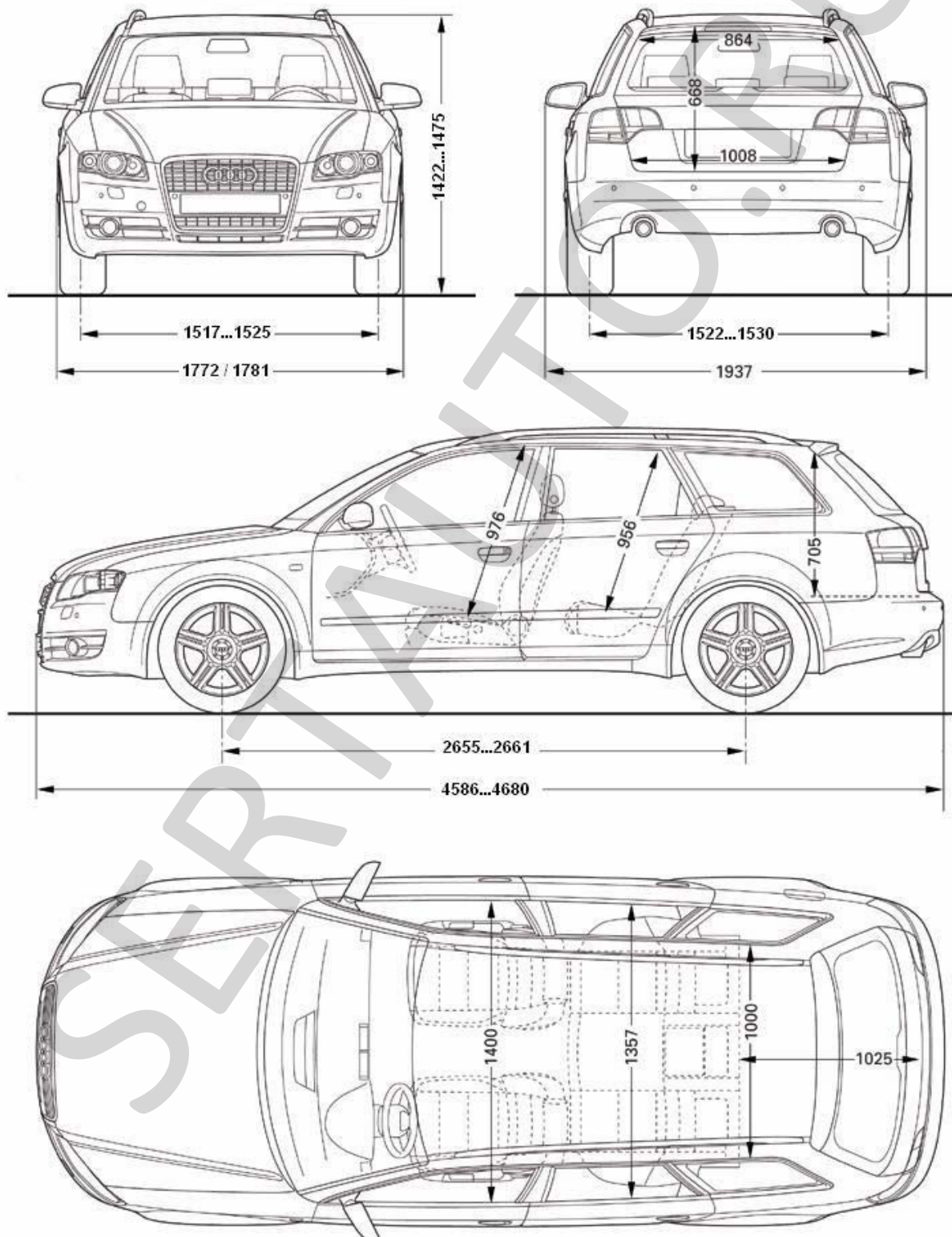

Audi A4, S4

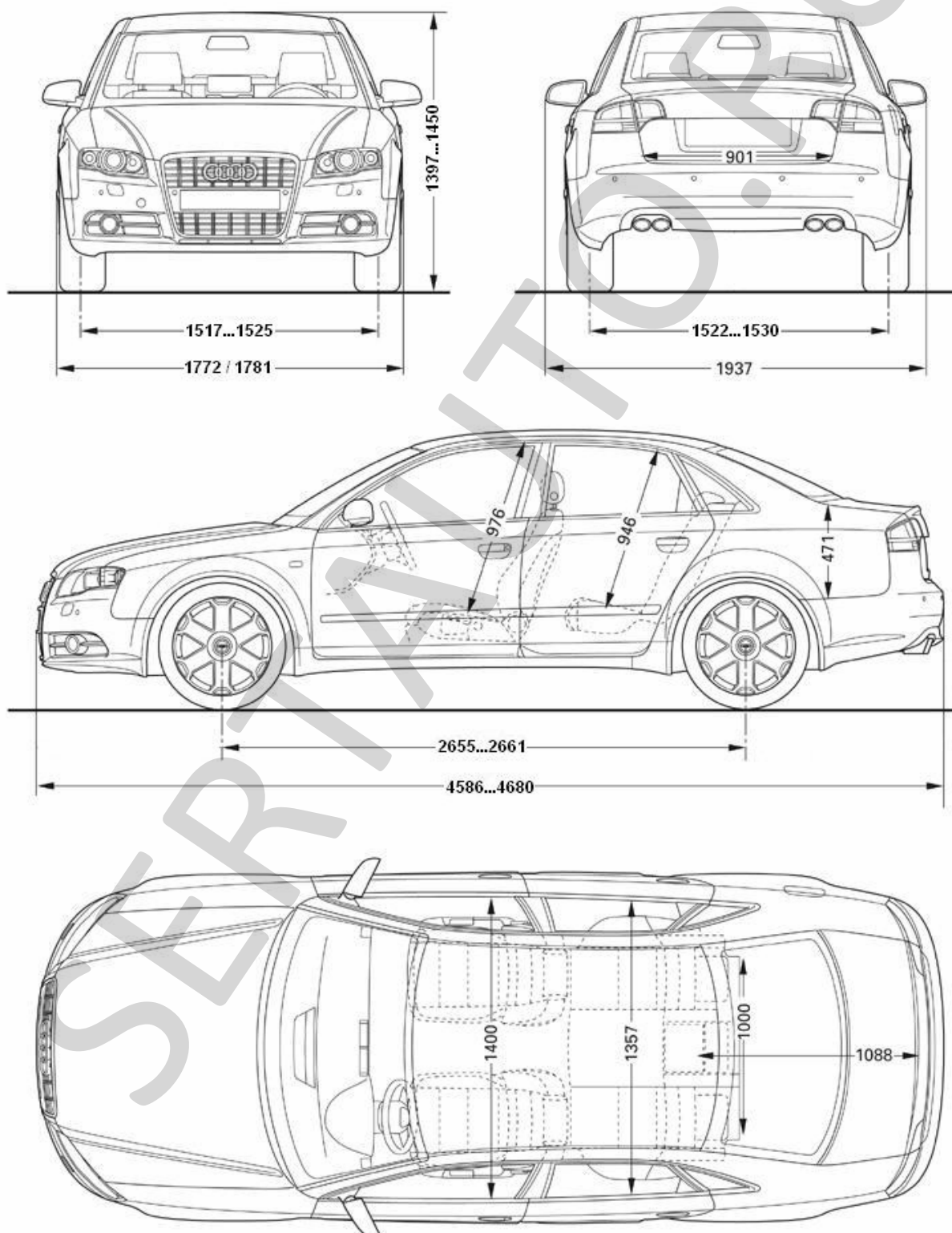

Audi A4, S4 Cabriolet

