

ОРГАН ПО СЕРТИФИКАЦИИ
продукции машиностроения ВНИИНМАШ (ОС «ПРОММАШ»)
№ РОСС RU.0001.11АЯ04 от 28.04.2003 г.
123007, г. Москва, ул. Шеногина, 4, тел: (495) 256-14-77

РОСС DE.АЯ04.E00960

26 июля 8

Марка транспортного средства	Audi¹ / Quattro²
Тип транспортного средства (Коммерческое название)	8J (Audi TT)
Категория транспортного средства	M₁
Код ТН ВЭД	8703 23 (для мод. с двигателем BWA) 8703 24 (для мод. с двигателем BUB)
Код VIN	WAU???8J??A?... (AUDI AG) WUA???8J??N?... (Quattro GmbH) TRU???8J??1?... (AUDI Hungaria Motor Kft)
Экологический класс	4
Заявитель и его адрес	ООО "ФОЛЬКСВАГЕН Груп Рус", 248009, г. Калуга, ул. Заводская, д. 57, Российская Федерация
Изготовитель и его адрес	¹AUDI AG, D-85045, Ingolstadt, Germany ¹AUDI Hungaria Motor Kft, H-9027, Győr, Repteri ut, Hungaria ²Quattro GmbH, D-74148, Neckarsulm, Germany
Сборочные заводы и их адреса	AUDI AG, D-85045, Ingolstadt, Germany AUDI Hungaria Motor Kft, H-9027, Győr, Repteri ut, Hungaria AUDI AG, D-74148, Neckarsulm, Germany

ОБЩИЕ ХАРАКТЕРИСТИКИ ТРАНСПОРТНОГО СРЕДСТВА

Колесная формула / ведущие колеса	4 x 2 / передние или 4 x 4 / все
Схема компоновки транспортного средства	переднеприводная или полноприводная; расположение двигателя - переднее поперечное
Тип кузова / количество дверей	цельнометаллический, несущий, купе / 3 металлический, несущий, со съемным верхом, родстер / 2
Количество мест спереди / сзади	2 / 2 (купе), 2 / 0 (родстер)

РОСС DE.AЯ04.E00960

для модификаций:		купе	родстер
Габаритные размеры, мм			
-	длина	4178...4238	
-	ширина	1842...1852	
-	высота	1347...1357	1353...1363
База, мм		2464	
Колея передних / задних колес, мм		1559...1573 / 1553...1567	

Модификация с двигателем	тип привода	Масса снаряженного транспортного средства, кг (по ГОСТ Р 52051-2003)	Полная масса транспортного средства, кг	Максимальная допустимая масса, приходящаяся		Допустимая полная масса прицепа	
				на переднюю ось, кг	на заднюю ось, кг		
купе							
BWA	4x2	1335...1415	1660...1680	945...965	785	буксировка прицепа не предусмотрена	
BUB	4x4	1485...1550	1810...1830	1015...1035	870		
родстер							
BWA	4x2	1370...1485	1615...1635	945...965	765		
BUB	4x4	1545...1625	1790...1810	1015...1040	850		

Двигатель (марка, тип)	AUDI AG	
	BWA	BUB
	четырёхтактный, с принудительным зажиганием	четырёхтактный, с принудительным зажиганием, с турбонаддувом
- количество и расположение цилиндров	4, рядное	6, V - образное
- рабочий объем, см ³	1984	3189
- степень сжатия	10.30	10.85
Максимальная мощность, кВт (мин ⁻¹)	147 (5100...6000)	184 (6300)
Максимальный крутящий момент, Нм (мин ⁻¹)	280 (1800...5000)	320 (2500...3000)
Топливо	бензин с октановым числом не менее 98	
Система питания	непосредственный впрыск	распределённый впрыск
Система впрыска (марка, тип)	Bosch Motronic	
Блок управления (марка, тип)	8J0 907 115xx	022 906 032xx
Турбокомпрессор (марка, тип)	—	KKK, KK3 3K-Warner
Воздушный фильтр (марка, тип)	Volkswagen / Audi, с сухим бумажным элементом	
	06F 183	1K0 183A

РОСС DE.AЯ04.E00960

для двигателей:	BWA	BUB
Система зажигания	Audi/VW, TSZ, электронная	
Катушки зажигания (марка, тип)	S3 x 4	S3 x 6
Свечи зажигания (марка, тип)	VW R0, R1, R5, R6, Rx или другие типы, одобренные Audi	
Система выпуска и нейтрализации отработавших газов	два или три глушителя; один или два нейтрализатора отработавших газов	
Передний глушитель (марка, тип)	1K0 118 G	1K0 118 C
Средний глушитель (марка, тип)	—	1K0 119K
Задний глушитель (марка, тип)	8J0 120 A	8J0 120
Нейтрализатор (марка, тип)	1K0 166D, 1K0 178H	1K0 178E

для модификаций с двигателем:	BUB	BWA	BUB	BWA	
Трансмиссия	механическая				
Сцепление (марка, тип)	фрикционное, сухое, однодисковое, с гидравлическим приводом				
Коробка передач (марка, тип)	QD62E067	FD62E016	QM62Q013	FM62Q019	
	механическая, полностью синхронизированная, с автоматическим управлением		механическая, полностью синхронизированная, с ручным управлением		
– число передач	вперед – 6, назад – 1				
– передаточные числа					
	I -	2.933	3.462	3.357	3.357
	II -	1.833	2.150	2.087	2.087
	III -	1.300	1.464	1.469	1.469
	IV -	0.975	1.079	1.088	1.150
	V -	1.030	1.094	1.108	1.194
	VI -	0.825	0.921	0.912	0.975
	З.Х. -	3.352	3.989	3.990	3.990
Главная передача (марка, тип)	AUDI AG, цилиндрическая + коническая (для 4x4)				
– передаточное число	4.800 / 3.600*	4.059 / 3.136*	4.235 / 3.273*	3.944 / 3.087*	

* для 5-й и 6-й передач и передаче заднего хода

РОСС DE.AЯ04.E00960

Подвеска – передняя – задняя	независимая, типа McPherson, с гидравлическими телескопическими амортизаторами, со стабилизатором поперечной устойчивости независимая, многорычажная, пружинная, с гидравлическими телескопическими амортизаторами, со стабилизатором поперечной устойчивости		
Рулевое управление (марка, тип)	рулевой привод с электроусилителем; рулевой механизм типа "шестерня – рейка"		
Тормозные системы – рабочая – запасная – стояночная	гидравлический двухконтурный привод с диагональным разделением на контуры, с усилителем, ABS, с электронным распределением тормозного усилия (EBV), с электронной системой обеспечения курсовой устойчивости (ESP), тормозные механизмы всех колес – дисковые каждый контур рабочей тормозной системы механический привод к тормозным механизмам задних колес		
Шины	размер	индекс несущей способности	скоростная категория
	225/55 R16 (M+S)	95	H
	225/55 R16	95	W
	225/50 R17	94	W
	225/50 R17 (M+S)	94	H
	245/40 R18	93	Y
	245/45 R17	95	Y
	255/35 R19	96	Y
	T 165/65 R17 (зап.)		

РОСС DE.АЯ04.Е00960

**Дополнительное
оборудование**

кондиционер (хладагент R134A), холодильник, противобуксовочная система (ASR), стереомагнитола, CD-проигрыватель, CD-чейнджер, DVD-проигрыватель с монитором на передней панели приборов, мобильный медиа центр "Digital Living" с возможностью подключения периферии через USB или Bluetooth, мониторы, вмонтированные в подголовники передних сидений, круиз-контроль, система крепления детских сидений ISOFIX, навесной багажник сзади автомобиля для перевозки велосипедов, устройство для перевозки длинномерных предметов с чехлом для лыж, сдвижная панель крыши с солнечными элементами, амортизаторы с переменной, электронно-управляемой жесткостью, навигационная система, система дистанционного открытия гаражных ворот, тканевая крыша с механизмом автоматического закрывания

Audi / Quattro 8J (Audi TT)

описание маркировки транспортных средств приведено в приложении 2.
общие виды транспортного средства на 2 листах приведены в приложении 3.

Зам.

А.В. Куликов

С.В. Пугачев

Действует с "26" июля 2007 г.

РОСС DE.АЯ04.E00960

Приложение № 2 к "одобрению типа транспортного средства"

ОПИСАНИЕ МАРКИРОВКИ ТРАНСПОРТНОГО СРЕДСТВА

1. Место расположения и форма знака соответствия:

На табличке изготовителя, на наклейке рядом с ней или в багажном отсеке в нише запасного колеса или на задней стойке двери водителя.

Знак соответствия выполнен по ГОСТ Р 50460-92 с указанием номера данного "одобрения типа транспортного средства".

2. Место расположения таблички изготовителя:

2.1 В моторном отсеке или на передней или задней стойке двери с правой или с левой стороны

3. Место расположения идентификационного номера (VIN):

3.1. На табличке изготовителя.

3.2. В подкапотном пространстве, в верхней правой части водосточного желоба.

4. Структура и содержание идентификационного номера (номеров) транспортных средств:

1	2	3	4	5	6	7	8	9	10	11	12	13	14	15	16	17
W	A	U	?	?	?	8	J	?	?	A	?	?	?	?	?	?
W	U	A	?	?	?	8	J	?	?	N	?	?	?	?	?	?
T	R	U	?	?	?	8	J	?	?	1	?	?	?	?	?	?

поз. 1 - 3: Международный идентификационный код изготовителя (WMI):

"WAU" - Audi AG, Germany,

"WUA" - Quattro GmbH, Germany,

"TRU" - AUDI Hungaria Motor Kft, Hungaria,

поз. 4 - 6: Постоянная часть идентификационного номера:

"Z" или контрольное число от 0 до 9 или "X"

поз. 7 - 8: Обозначение типа транспортного средства: "8J"

поз. 9: Контрольная цифра от 0 до 9 или буквы "Z", "X"

поз. 10: Обозначение модельного года согласно ISO 3779-83

поз. 11: Код сборочного завода:

"A" - AUDI AG, Ingolstadt,

"N" - AUDI AG, Neckarsulm,

"1" - AUDI Hungaria Motor Kft

поз. 12 - 17: Производственный номер транспортного средства.

РОСС DE.АЯ04.Е00960

Приложение № 3 к "одобрению типа транспортного средства"

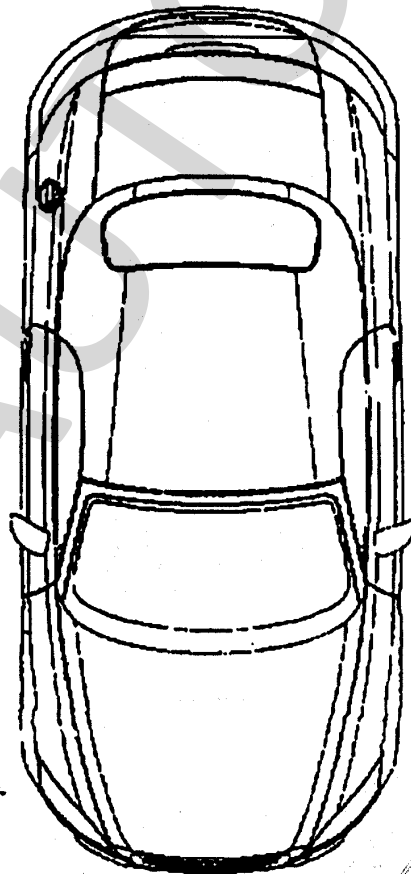
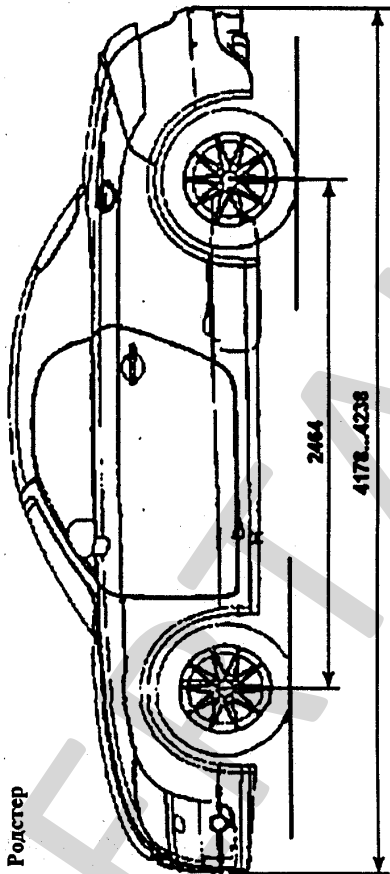
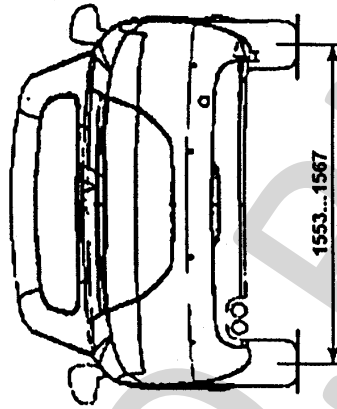
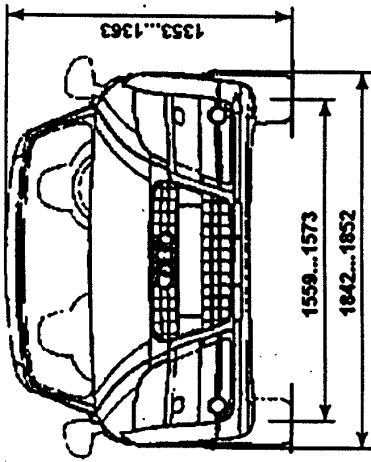

Audi / Quattro 8J (Audi TT)
Родстер



РОСС DE.АЯ04.Е00960

Приложение № 3 к "одобрению типа
транспортного средства"

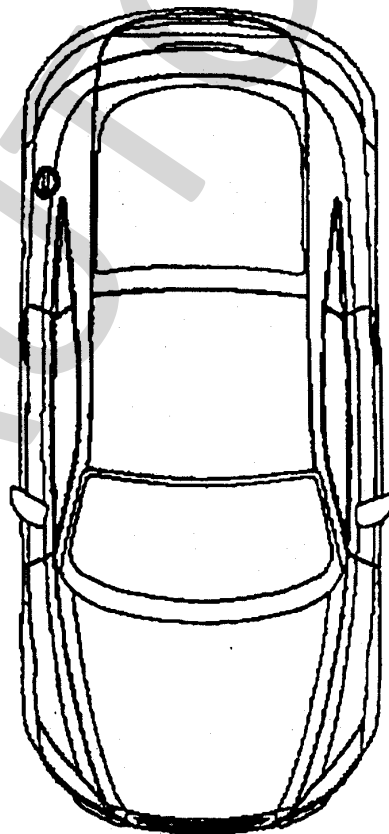
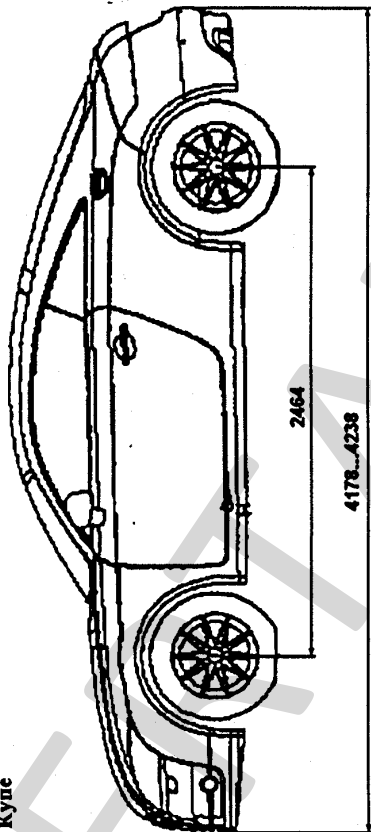
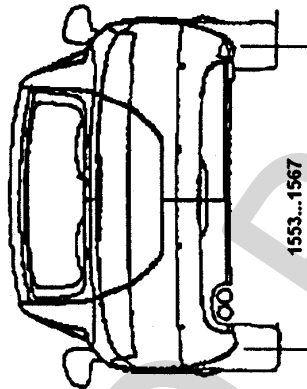
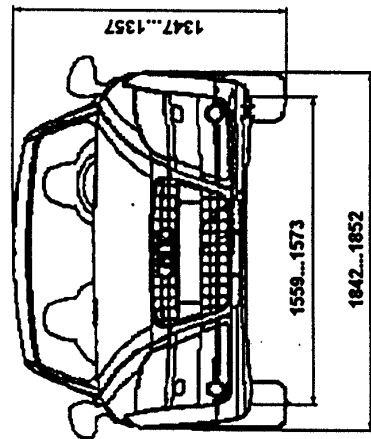

Audi/Quattro 8J (Audi TT)
Кузов

