

ОРГАН ПО СЕРТИФИКАЦИИ
Межотраслевой фонд "Сертификация автотранспорта САТР" ("САТР-ФОНД")
№ РОСС RU.0001.11MT02 от 06.06.2006 г.
125480, г. Москва, ул. Героев Панфиловцев, 24 (тел. 454-42-27)

РОСС FR.MT02.E04473И1

16 декабря 8

Марка транспортного средства	Citroën
Тип транспортного средства	L
Модификации	LANFUC, LANFUE, LCNFUC, LCNFUE, LARFKC, LCRFJE
Коммерческое наименование	C4
Категория транспортного средства	M1
Код ТН ВЭД	8703 23
Код VIN	VF7L?????...
Экологический класс	4
Заявитель, представитель изготовителя и его адрес	ООО "ПЕЖО СИТРОЕН РУС", 101000, г. Москва, Чистопрудный бульвар, 17, стр. 1, Российская Федерация
Изготовитель и его адрес	Automobiles Citroën, Immeuble Colisée III, 12, rue Fructidor, 75835 Paris Cédex 17, France
Сборочный завод и его адрес	Centre de Production de Mulhouse, Unite terminale, Route de Chalampe, Ile Napoleon, 68071 - Mulhouse, France

ОБЩИЕ ХАРАКТЕРИСТИКИ ТРАНСПОРТНОГО СРЕДСТВА

Колесная формула / ведущие колеса	4x2 / передние
Схема компоновки транспортного средства	переднеприводная, расположение двигателя - переднее поперечное
Тип кузова / количество дверей	хэтчбек / 3 – для LA????; хэтчбек / 5 – для LC????
Количество мест спереди / сзади	2 / 3
Габаритные размеры, мм	
- длина	4260...4273
- ширина	1769...1773
- высота	1456...1471
База, мм	2608
Колея передних / задних колес, мм	1497...1502 / 1505...1510

РОСС FR.MT02.E04473И1

Для модификаций:	LANFUC	LCNFUC	LARFKC	LCRFJF	LANFUF	LCNFUF
Масса снаряженного транспортного средства (по ГОСТ Р 52051-2003), кг	1275... 1395	1275... 1407	1412... 1453	1367... 1455	1353... 1431	1349... 1443
Полная масса транспортного средства, кг	1720	1732	1768	1812	1798	1794
Распределение полной массы:						
- на переднюю ось, кг	907	923	956	972	949	966
- на заднюю ось, кг	813	809	812	840	849	828
Полная масса буксируемого прицепа, кг						
- прицеп без тормозов	637		686	683	676	674
- прицеп с тормозами	1511		1401	1643	1553	1537
Для модификаций:	L?NFU?	LARFKC	LCRFJF			
Двигатель (марка, тип)	Citroen/PSA, NFU	Citroen/PSA, RFK	Citroen/PSA, RFJ	четырехтактный, бензиновый		
- количество и расположение цилиндров				4, рядное		
- рабочий объем цилиндров, см ³	1587			1997		
- степень сжатия				11		
- максимальная мощность, кВт (мин ⁻¹)	80 (5800)	130 (7000)	103 (6000)			
- максимальный крутящий момент, Нм (мин ⁻¹)	147 (4000)	202 (4750)	200 (4000)			
Топливо	бензин с октановым числом не менее 95					
Система питания	распределенный впрыск топлива с электронным управлением					
Система впрыска (марка, тип)	Bosch, 96.567.836.99	Magneti Marelli, MMDCM, 6LP				
Воздушный фильтр (марка, тип)	PSA, 7916	PSA, 7896	PSA, 7918			
Система зажигания	электронная, бесконтактная					
Катушка зажигания (марка, тип)	Sagem, BBC 2.2	Sagem, BBC 4.1	JCAE, 21.59707.16.4			
Свечи зажигания (марка, тип)	EYQUEM, RFN58HZ	Bosch, FR7ME	Champion, REC9MCLX			
Система выпуска и нейтрализации отработавших газов	два глушителя и нейтрализатор					
Основной глушитель (марка, тип)	PSA, 3077	PSA, 3065	PSA, 3079			
Дополнительный глушитель (марка, тип)	PSA, 3078	PSA, 3067	PSA, 3080			
Каталитический нейтрализатор (марка, тип)	TR PSA, K306, K181	TR PSA, K283	TR PSA, K320, K331			
Для модификаций:	L?NFUC	LARFKC	LCRFJF	L?NFUF		
Трансмиссия	механическая		гидромеханическая			
Сцепление (марка, тип)	Citroën, сухое, однодисковое		—			
Коробка передач (марка, тип)	Citroën, MA/5N/02	Citroën, BE4/5T/01	Citroën, AL4			
- число передач	с ручным управлением вперед – 5, назад – 1		автоматическая вперед – 4, назад – 1			
- передаточные числа	I -	3.4167	2.9231	2.7248		
	II -	1.8095	1.8667	1.4993		
	III -	1.2813	1.3667	1.0		
	IV -	0.9750	1.0513	0.7107		
	V -	0.7674	0.8605	—		
	3.X. -	3.5833	3.3333	2.4570		
Главная передача (марка, тип)	Citroën, цилиндрическая косозубая					
- передаточное число главной передачи	4.6923	4.2941	3.4771	3.6510		

POCC FR.MT02.E04473I1

Подвеска

- передняя независимая, пружинная, типа McPherson, со стабилизатором поперечной устойчивости
- задняя на продольных рычагах, со стабилизатором поперечной устойчивости

Рулевое управление
(марка, тип)

PSA, рулевой механизм "шестерня - рейка"; рулевой привод с электроусилителем

Тормозные системы

- рабочая двухконтурный гидравлический привод, с диагональным разделением на контуры; тормозные механизмы всех колес дисковые; АБС
- запасная каждый из контуров рабочей тормозной системы
- стояночная механическая, с приводом на тормозные механизмы задних колес

Для модификаций:	L?NFU?	LARFKC	LCRFJF			
<u>Шины</u>	Michelin					
- марка	Michelin					
- размер	195/65 R15	205/55 R16	205/50 R17	205/50 R17	205/55 R16	205/50 R17
- индекс несущей способности	91	90, 91	89, 93	89, 93	91	89
- категория скорости	H	V	W	W	V	W

Оборудование
транспортного средства

противоугонная сигнализация, кондиционер/ климат-контроль (хладагент R-134a), электрический подогрев сидений, электронная система контроля устойчивости движения (ESP), противобуксовочная система (ASR), круиз-контроль, парктроник, люк в крыше, аудиосистема, встроенная гарнитура для радиотелефона

Citroën L

(перечень модификаций см. стр. 1)

Описание маркировки транспортного средства приведено в приложении №2.
Общие виды транспортных средств на двух листах приведены в приложении №3.

Б.В. Кисуленко

С.В. Пугачев

Действует с " 09 " апреля 2008 г.

РОСС FR.MT02.E04473И1

Приложение № 2 к "одобрению типа
транспортного средства"

ОПИСАНИЕ МАРКИРОВКИ ТРАНСПОРТНОГО СРЕДСТВА

1. Место расположения и форма знака соответствия:
Рядом с дверным замком, на центральной стойке кузова с левой стороны автомобиля.
Знак соответствия выполнен по ГОСТ Р 50460-92 и содержит номер "одобрения типа транспортного средства".
2. Место расположения таблички изготовителя:
В моторном отсеке на правой опоре двигателя.
3. Место расположения идентификационного номера (VIN):
 - 3.1. На табличке изготовителя.
 - 3.2. С правой стороны в моторном отсеке у верхней опоры амортизатора.
4. Структура и содержание идентификационного номера (номеров) транспортных средств:

1	2	3	4	5	6	7	8	9	10	11	12	13	14	15	16	17
V	F	7	L	?	?	F	?	?	?	?	?	?	?	?	?	?

- поз. 1 - 3: Международный идентификационный код изготовителя (WMI):
VF7 – Automobiles Citroën.
- поз. 4: Обозначение типа транспортного средства: L – С4.
- поз. 5: Обозначение типа кузова: А – трехдверный хэтчбек, С – пятидверный хэтчбек.
- поз. 6-8: Обозначение типа двигателя: NFU, RFK, RFJ.
- поз. 9: Обозначение типа трансмиссии:
С – механическая пятиступенчатая;
F – автоматическая.
- поз. 10 - 17: Производственный номер транспортного средства.

Приложение № 3 к "одобрению типа транспортного средства"
№ РОСС FR.МТ02.Е04473И1

Автомобиль Citroën типа L (коммерческое обозначение С4) версии LA????

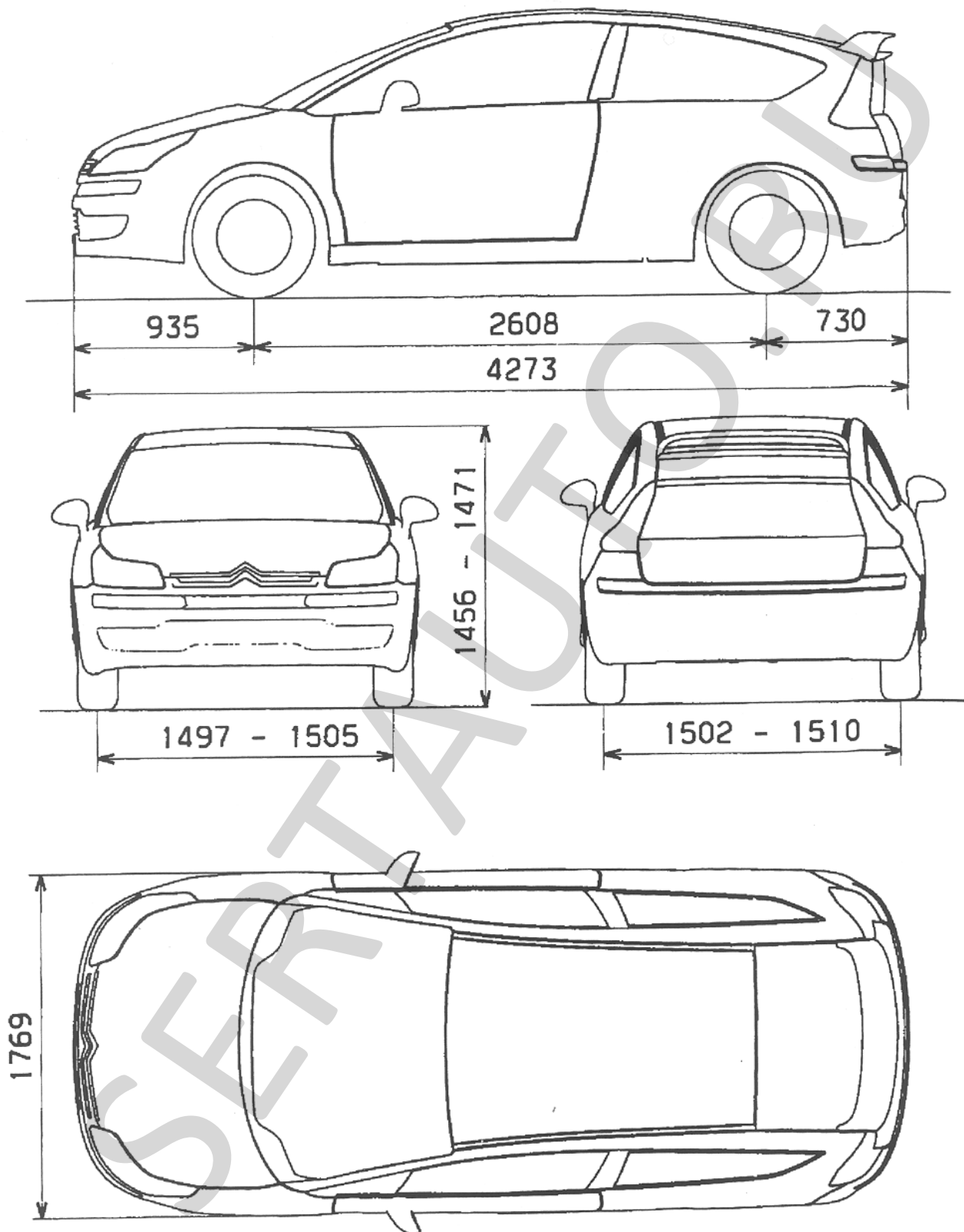

Приложение № 3 к "одобрению типа транспортного средства"
№ РОСС FR.MT02.E04473И1

Автомобиль Citroën типа L (коммерческое обозначение С4) версии LC????

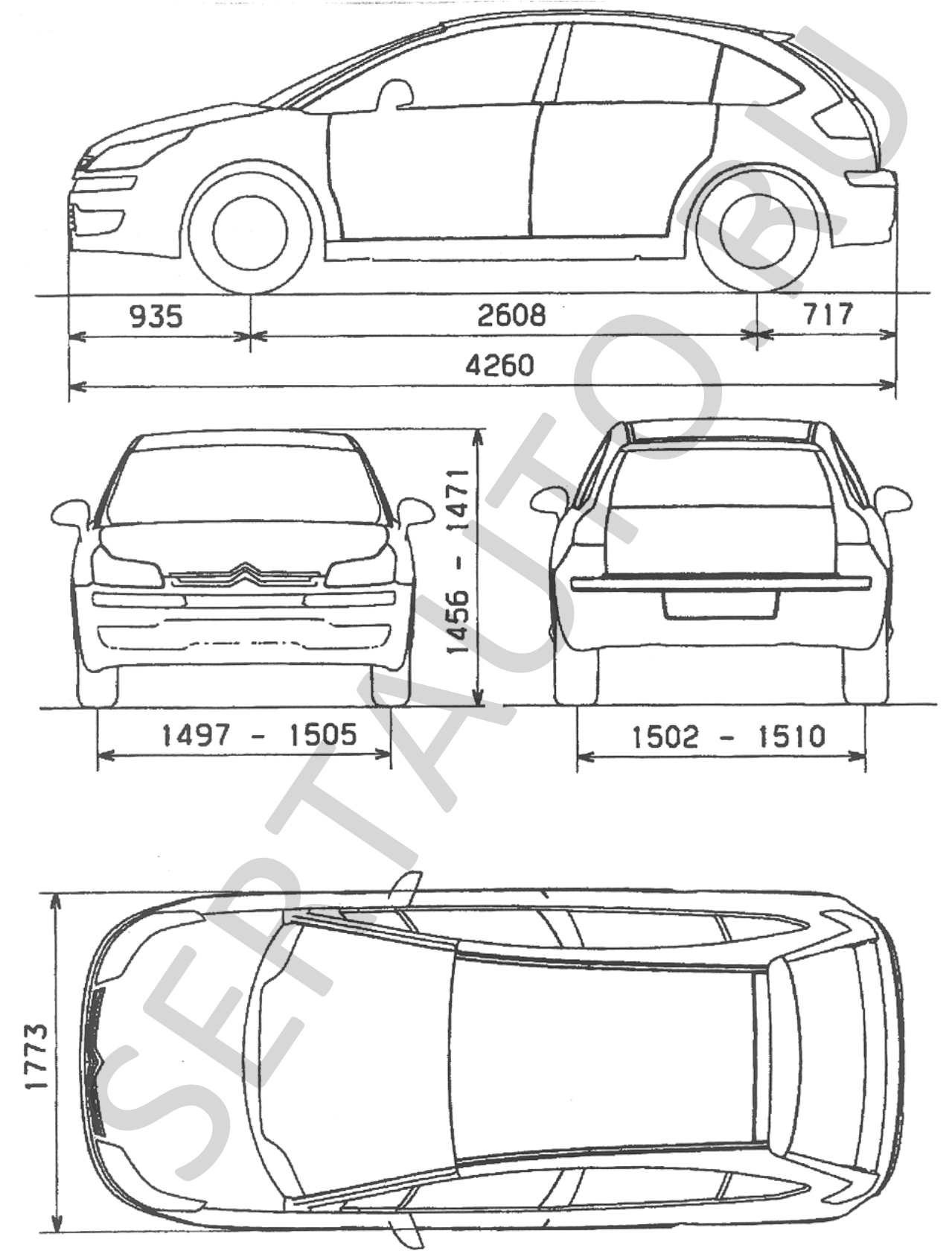

POCC FR.MT02. E04473И1

№ 0034602

SERTAUTO.RU