

**ОРГАН ПО СЕРТИФИКАЦИИ**  
**Межотраслевой фонд "Сертификация автотранспорта САТР" ("САТР-ФОНД")**  
 № РОСС RU.0001.11MT02 от 10.06.2003 г.  
 125480, г. Москва, ул. Героев Панфиловцев, 24 (тел. 454-42-27)

**РОСС FR.MT02.E03294П1P1**

30 апреля \_\_\_\_\_  
**2008**

Марка транспортного средства	<b>Citroën</b>
Тип транспортного средства	<b>R (RCRFJF, RERFJF, RCRFJC, RERFJC, RCXFUJ, REXFUJ, RC6FZM, RC6FYC) (C5)</b>
Категория транспортного средства	<b>M1</b>
Код ТН ВЭД	<b>8703 23</b>
Код VIN	<b>VF7R??F??...</b>
Заявитель, представитель изготовителя и его адрес	<b>Представительство АО "Автомобили Ситроэн", 129090, г. Москва, Олимпийский проспект, 16, Российская Федерация</b>
Изготовитель и его адрес	<b>Automobiles Citroën, Immeuble Colisée III, 12, rue Fructidor, 75835 Paris – Cédex 17, France</b>
Сборочный завод и его адрес	<b>Site de Rennes, Route de Nantes, 35177, Chartres de Bretagne Cédex, France</b>

**ОБЩИЕ ХАРАКТЕРИСТИКИ ТРАНСПОРТНОГО СРЕДСТВА**

Колесная формула / ведущие колеса	4x2 / передние
Схема компоновки транспортного средства	переднеприводная, расположение двигателя - переднее поперечное

Для модификаций:	RC...	RE...
Тип кузова / количество дверей	седан / 4	универсал / 5
Количество мест спереди / сзади	2 / 3	
<b>Габаритные размеры, мм</b>		
- длина	4745...4839	
- ширина	1780	
- высота	1475...1555	
База, мм	2750	
Колея передних / задних колес, мм	1528 / 1495	

## РОСС FR.MT02.E03294П1Р1

Для модификаций:	R?RFJC	R?RFJF	R?XFUJ	RC6FZM	RC6FYC
Масса снаряженного транспортного средства (по ГОСТ Р 52051-2003), кг	1394...1427	1448...1479	1589...1619	1452	1452...1531
Полная масса транспортного средства, кг	1914...2027	1928...2079	2099...2179	1897	
Максимальная масса, приходящаяся:					
- на переднюю ось, кг	1050	1050	1160...1165	1050	
- на заднюю ось, кг	935...1080	935...1080	960...1100	935	
Полная масса буксируемого прицепа, кг					
- прицеп без тормозов	695...720	700...720	750	680	720
- прицеп с тормозами	1500	1500	1500...1600	1500	1500

Для модификаций:	R?RFJ?	R?XFUJ	RC6FZM	RC6FYC
<b>Двигатель</b> (марка, тип)	PSA, четырехтактный, бензиновый			
	<b>RFJ</b>	<b>XFU</b>	<b>6FZ</b>	<b>6FY</b>
- количество и расположение цилиндров	4, рядное	6, V-образное	4, рядное	
- рабочий объем цилиндров, см <sup>3</sup>	1997	2946	1749	
- степень сжатия	10.8	10.9	10.8	11.0
- максимальная мощность, кВт (мин <sup>-1</sup> )	103 (6000)	152 (6000)	85 (5500)	92 (6000)
- максимальный крутящий момент, Нм (мин <sup>-1</sup> )	200 (4000)	285 (3750)	160 (4000)	170 (3750)
Топливо	бензин с октановым числом не менее 95			
<b>Система питания</b>	впрыск топлива с электронным управлением			
Система впрыска (марка)	MM, 6LPB	Bosch, ME747	Sagem, S2PM	MMDCM 6LP
Воздушный фильтр (марка, тип)	PSA, 4217	PSA, 4188	PSA, 4201	PSA, 4217
<b>Система зажигания</b>	электронная, бесконтактная			
Катушка зажигания (марка, тип)	BBC2.2	BAC 1	BBC2.2	JCAE, BBC4.1
Свечи зажигания (марка, тип)	Eyquem, RFN52HZ	Bosch, FR8SPP332	Bosch, FR8MEW	Champion, REC9HCLX
<b>Система выпуска и нейтрализации отработавших газов</b>	два глушителя и нейтрализатор			
Основной глушитель (марка, тип)	PSA, 4153	PSA, 4149	PSA, 4153	
Дополнительный глушитель (марка, тип)	PSA, 4156	PSA, 4143	PSA, 4192	
Нейтрализатор (марка, тип)	TR PSA, K320, K325	TR PSA, K175, K203, K204	TR PSA, K258	TR PSA, K371

Для модификаций:	RCRFJC, RERFJC, RC6FZM, RC6FYC	RCRFJF, RERFJF	RCXFUJ, REXFUJ
<b>Трансмиссия</b>	механическая		гидромеханическая
Сцепление (марка, тип)	Citroën, сухое, однодисковое		—
Коробка передач (марка, тип)	Citroën, BE4/5J/02 – с ручным управлением Citroën, AL4, AM6/00 – с автоматическим управлением		
	BE4/5J/02	AL4	AM6/00
- число передач	вперед – 5, назад – 1		вперед – 6, назад – 1
- передаточные числа	I - 3.4545 II - 1.8667 III - 1.2903 IV - 0.9512 V - 0.7955 VI - - 3.X. - 3.3333	2.7248 1.4993 1.00 0.7107 - - 2.4570	4.1477 2.3702 1.5559 1.1550 0.8590 0.6860 3.3944

## РОСС FR.MT02.E03294П1Р1

Для модификаций:	RCRFJC, RERFJC, RC6FZM, RC6FYC	RCRFJF, RERFJF	RCXFUJ, REXFUJ
Главная передача (марка, тип)	Citroën, цилиндрическая косозубая		
- передаточное число главной передачи	4.1765	3.4762	3.5333

**Подвеска**

- передняя независимая, пневмогидравлическая, типа McPherson, со стабилизатором поперечной устойчивости
- задняя независимая, пневмогидравлическая, рычажная, со стабилизатором поперечной устойчивости

**Рулевое управление (марка, тип)**

PSA, рулевой механизм "шестерня - рейка"; рулевой привод с гидро- или электроусилителем

**Тормозные системы**

- рабочая двухконтурная, с диагональным разделением на контуры, с гидравлическим приводом; тормозные механизмы всех колес – дисковые; ABS; REF (система распределения тормозных усилий по колесам с электронным управлением); AFU (система помощи при экстренном торможении)
- запасная каждый из контуров рабочей тормозной системы
- стояночная ручной механический привод тормозных механизмов задних или передних колес

**Шины**

- марка Michelin
- размер 215/55 R16
- индекс несущей способности 93
- категория скорости W

**Дополнительное оборудование**

климат-контроль (хладагент R134a) / кондиционер (хладагент R134a), аудиосистема, встроенная гарнитура для радиотелефона, противоугонная система, электростеклоподъемники, электропривод замков дверей, обогрев зеркал, обогрев сидений, многофункциональный дисплей, подушки безопасности, противобуксовочная система (ASR), электронная система обеспечения курсовой устойчивости (ESP), круиз-контроль, система контроля давления воздуха в шинах

**Citroën R (RCRFJF, RERFJF, RCRFJC, RERFJC, RCXFUJ, REXFUJ, RC6FZM, RC6FYC) (C5)**

Описание маркировки транспортного средства приведено в приложении №2.

Общие виды транспортных средств на двух листах приведены в приложении №3.

Руководитель органа по сертификации

**Б.В. Кисуленко**

подпись

инициалы, фамилия

**С.В. Пугачев**

Действует с " 15 " сентября 2005 г.

15

сентября 2005 г.

**РОСС FR.MT02.E03294П1Р1**

Приложение № 2 к "одобрению типа  
транспортного средства"

**ОПИСАНИЕ МАРКИРОВКИ ТРАНСПОРТНОГО СРЕДСТВА**

1. Место расположения и форма знака соответствия:  
В дверном проеме левой двери на стойке.  
Знак соответствия выполнен по ГОСТ Р 50460-92 и содержит номер "одобрения типа транспортного средства".
2. Место расположения таблички изготовителя:  
На полу кузова, сзади (в багажном отделении).
3. Место расположения идентификационного номера (VIN):
  - 3.1. На табличке изготовителя.
  - 3.2. В моторном отсеке, в верхней части правого брызговика.
4. Структура и содержание идентификационного номера (номеров) транспортных средств:

1	2	3	4	5	6	7	8	9	10	11	12	13	14	15	16	17
V	F	7	R	?	?	F	?	?	?	?	?	?	?	?	?	?

- поз. 1 - 3: Международный идентификационный код изготовителя (WMI):  
VF7 – Automobiles Citroen.
- поз. 4: Обозначение типа транспортного средства: R – Citroen C5.
- поз. 5: Обозначение типа кузова: С – седан, Е – универсал.
- поз. 6-8: Обозначение типа двигателя: RFJ, XFU, 6FZ, 6FY.
- поз. 9: Обозначение типа трансмиссии:  
С, М – механическая пятиступенчатая;  
F – автоматическая четырехступенчатая;  
J – автоматическая шестиступенчатая.
- поз. 10 - 17: Производственный номер транспортного средства.

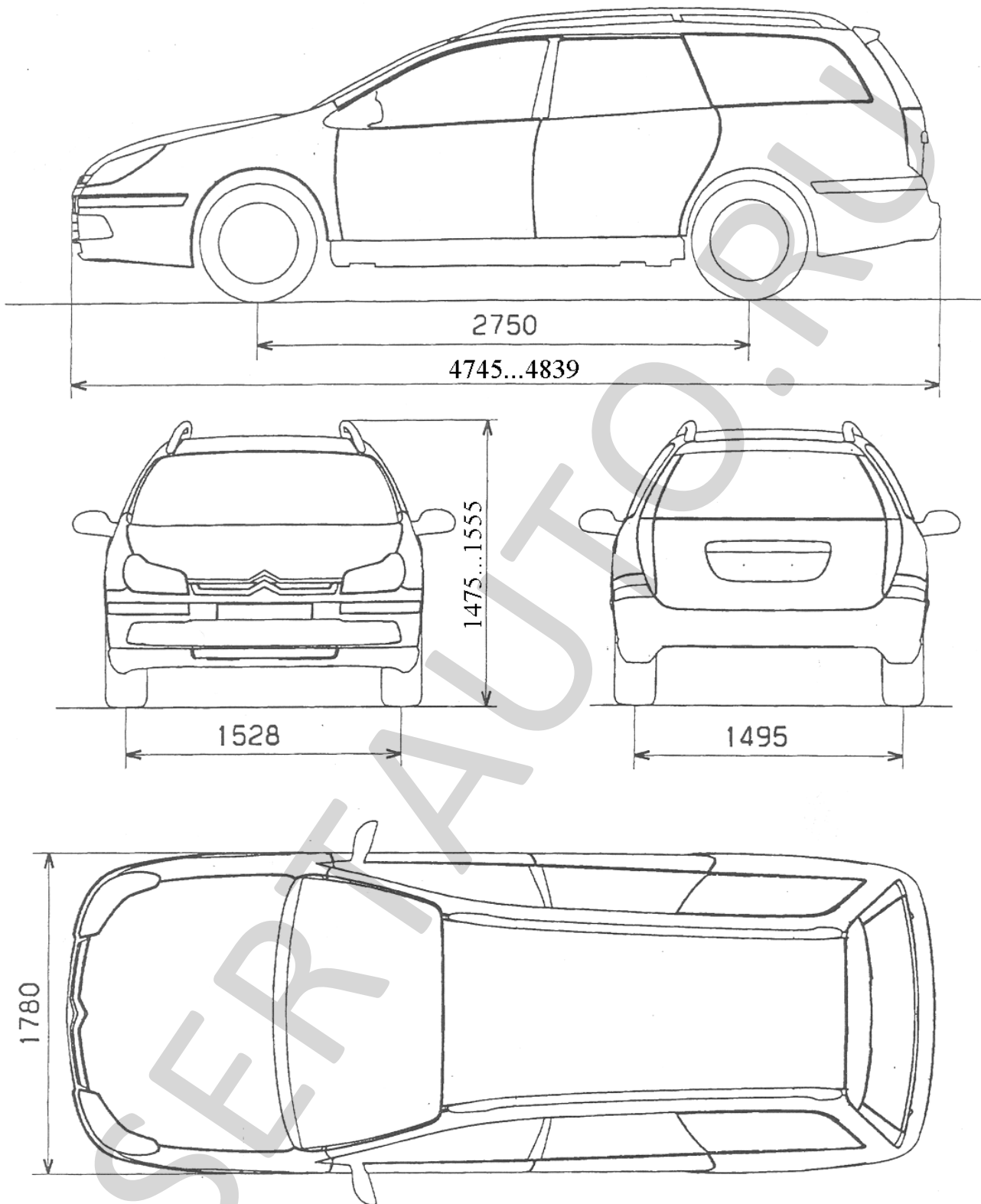

Citroën RE...

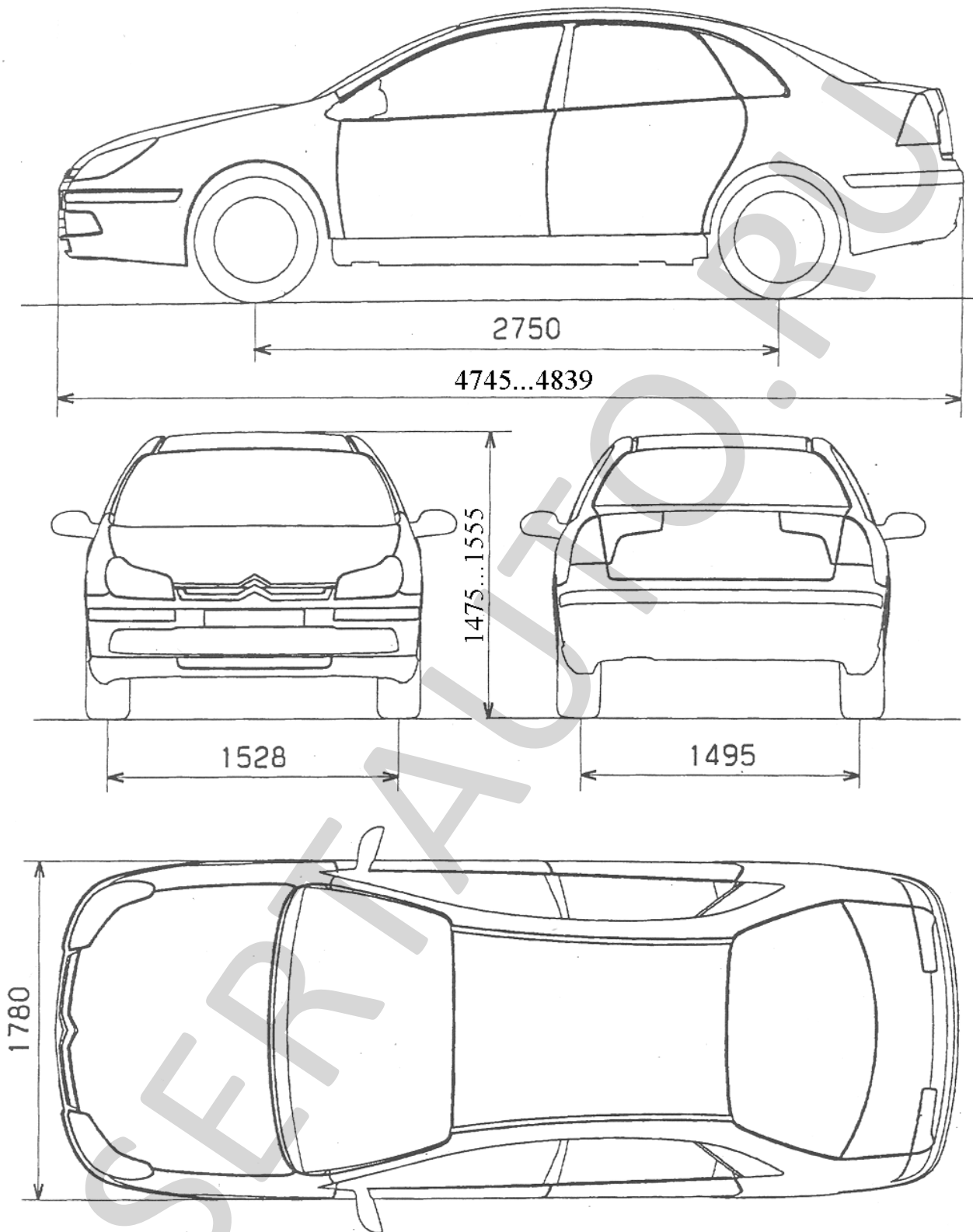

Citroën RC...