

ОРГАН ПО СЕРТИФИКАЦИИ
Межотраслевой фонд "Сертификация автотранспорта САТР" ("САТР-ФОНД")
№ РОСС RU.0001.11MT02 от 06.06.2006 г.
125480, г. Москва, ул. Героев Панфиловцев, 24 (тел. 454-42-27)

РОСС FR.MT02.E04666

16 июня 7

Марка транспортного средства **Citroën**
Тип транспортного средства **H (HVKFVC, HBNFUC/P) (C3 PLURIEL)**
Категория транспортного средства **M1**

Для модификаций:	HVKFVC	HBNFUC/P
Код ТН ВЭД	8703 22	8703 23

Код VIN **VF7HB???C...**

Экологический класс **4**

Заявитель, представитель изготовителя и его адрес **Представительство АО "Автомобили Ситроэн", 129090, г. Москва, Олимпийский проспект, 16, Российская Федерация**

Изготовитель и его адрес **Automobiles Citroën, Immeuble Colisée III, 12, rue Fructidor, 75835 Paris – Cédex 17, France**

Сборочный завод и его адрес **VIGO, Avenida Citroën N3 et 5 36210 VIGO, Espagne**

ОБЩИЕ ХАРАКТЕРИСТИКИ ТРАНСПОРТНОГО СРЕДСТВА

Колесная формула / ведущие колеса **4x2 / передние**
Схема компоновки транспортного средства **переднеприводная, расположение двигателя - переднее поперечное**
Тип кузова / количество дверей **кабриолет / 2**
Количество мест спереди / сзади **2 / 2**
Габаритные размеры, мм
- длина **3934**
- ширина **1700**
- высота **1559...1563**
База, мм **2460**
Колея передних / задних колес, мм **1430...1435 / 1421...1431**

POCC FR.MT02.E04666

Для модификаций:	HBKFVC	HBNFUC/P
Масса снаряженного транспортного средства (по ГОСТ Р 52051-2003), кг	1233...1263	1280...1306
Полная масса транспортного средства, кг	1513	1556
Распределение полной массы:		
- на переднюю ось, кг	791	834
- на заднюю ось, кг	722	722
Допустимая полная масса прицепа, кг		
- прицеп без тормозов	540	600
- прицеп с тормозами	800	800
Двигатель (марка, тип)	PSA, KFV	PSA, NFU
	четырёхтактный, бензиновый	
- количество и расположение цилиндров	4, рядное	
- рабочий объем цилиндров, см ³	1360	1587
- степень сжатия	10.5	11
- максимальная мощность, кВт (мин ⁻¹)	54 (5400)	80 (5800)
- максимальный крутящий момент, Нм (мин ⁻¹)	118 (3300)	147 (4000)
Топливо	бензин с октановым числом не менее 95	
Система питания	распределенный впрыск топлива с электронным управлением	
Система впрыска (марка, тип)	Sagem, S2PM, JCAE	Bosch, 0.280.156.034, 0.820.158.057
Воздушный фильтр (марка, тип)	PSA, 4237, 4166	PSA, 4160, 4238
Система зажигания	электронная, бесконтактная	
Катушка зажигания (марка, тип)	BBC2.2 NDT	BBC2.2
Свечи зажигания (марка, тип)	Eyquem, RFN58RZ	Eyquem, RFN58HZ
Система выпуска и нейтрализации отработавших газов	два глушителя и нейтрализатор	
Основной глушитель (марка, тип)	PSA 4175, PSA 4245	PSA 4175, PSA 3049, PSA 3365, PSA 3023, PSA 3077
Дополнительный глушитель (марка, тип)	PSA 4275, PSA 4174, PSA 4175, PSA 4246	PSA 4176, PSA 4279, PSA 3050, PSA 4169, PSA 4274, PSA 3078, PSA 3047, PSA 4115
Каталитический нейтрализатор (марка, тип)	TR PSA K234, TR PSA K342, TR PSA K303, K208, K180	TR PSA K235, TR PSA K181, K357
Трансмиссия	механическая	
Сцепление (марка, тип)	Citroën, сухое, однодисковое	
Коробка передач (марка, тип)	Citroën, MA/5 N/02, с ручным управлением	Citroën, MA/5 S, с автоматическим управлением
- число передач	вперед – 5, назад – 1	
- передаточные числа		
I -	3.417	3.417
II -	1.810	1.950
III -	1.281	1.367
IV -	0.975	1.054
V -	0.767	0.854
3.X. -	3.583	3.583
Главная передача (марка, тип)	Citroën, цилиндрическая косозубая	
- передаточное число главной передачи	4.538	4.063

РОСС FR.MT02.E04666

Подвеска

- передняя независимая, пружинная, типа McPherson, со стабилизатором поперечной устойчивости
- задняя полузависимая, пружинная, со стабилизатором поперечной устойчивости

Рулевое управление
(марка, тип)

PSA, рулевой механизм "шестерня - рейка"; рулевой привод с электроусилителем

Тормозные системы

- рабочая для HBKFVC: двухконтурный гидравлический привод, с диагональным разделением на контуры; тормозные механизмы передних колес дисковые, задних – барабанные; АБС по заказу
- для HBNFUC/P: двухконтурный гидравлический привод, с диагональным разделением на контуры; тормозные механизмы всех колес дисковые; с АБС
- запасная каждый из контуров рабочей тормозной системы
- стояночная механическая, с приводом на тормозные механизмы задних колес

Шины

- марка	Michelin	
- размер	185/65 R15	195/50 R16
- индекс несущей способности	88	84
- категория скорости	H	V

Дополнительное оборудование

противоугонная сигнализация, электронная система контроля устойчивости (ESP), круиз-контроль, кондиционер/ климат-контроль (хладагент R-134a), аудиосистема

Действие данного "одобрения типа транспортного средства" распространяется на партию транспортных средств в количестве не более 150 (ста пятидесяти) шт.

Декларации о ввозимых на территорию Российской Федерации транспортных средствах данного типа (размер и отличительные признаки отдельных партий) передаются изготовителем или его официальным дилером ежемесячно (вне зависимости от факта поставки) в Орган по сертификации, на основании чего выдаются заверенные копии "одобрения типа транспортного средства".

Citroën H (HBKFVC, HBNFUC/P) (C3 PLURIEL)

Описание маркировки транспортного средства приведено в приложении №2.

Общие виды транспортного средства на одном листе приведены в приложении №3.

Б.В. Кисуленко

С.В. Пугачев

Действует с " 16 " июня 2006 г.

РОСС FR.MT02.E04666

Приложение № 2 к "одобрению типа
транспортного средства"**ОПИСАНИЕ МАРКИРОВКИ ТРАНСПОРТНОГО СРЕДСТВА**

1. Место расположения и форма знака соответствия:
На наклейке, расположенной в моторном отсеке.
Знак соответствия выполнен по ГОСТ Р 50460-92 и содержит номер "одобрения типа транспортного средства".
2. Место расположения таблички изготовителя:
В моторном отсеке на щитке передка справа.
3. Место расположения идентификационного номера (VIN):
В моторном отсеке с правой стороны.
4. Структура и содержание идентификационного номера (номеров) транспортных средств:

1	2	3	4	5	6	7	8	9	10	11	12	13	14	15	16	17
V	F	7	H	B	?	?	?	?	?	?	?	?	?	?	?	?

- поз. 1 - 3: Международный идентификационный код изготовителя (WMI):
VF7 – Automobiles Citroën.
- поз. 4: Обозначение типа транспортного средства: H – Citroën C3 PLURIEL.
- поз. 5: Обозначение типа кузова:
B – кабриолет.
- поз. 6-8: Обозначение двигателя: KfV, NFU.
- поз. 9: Обозначение трансмиссии:
C – механическая пятиступенчатая.
- поз. 10 - 17: Производственный номер транспортного средства.

Приложение № 3 к "одобрению типа транспортного средства"
№ РОСС FR.MT02.E04666

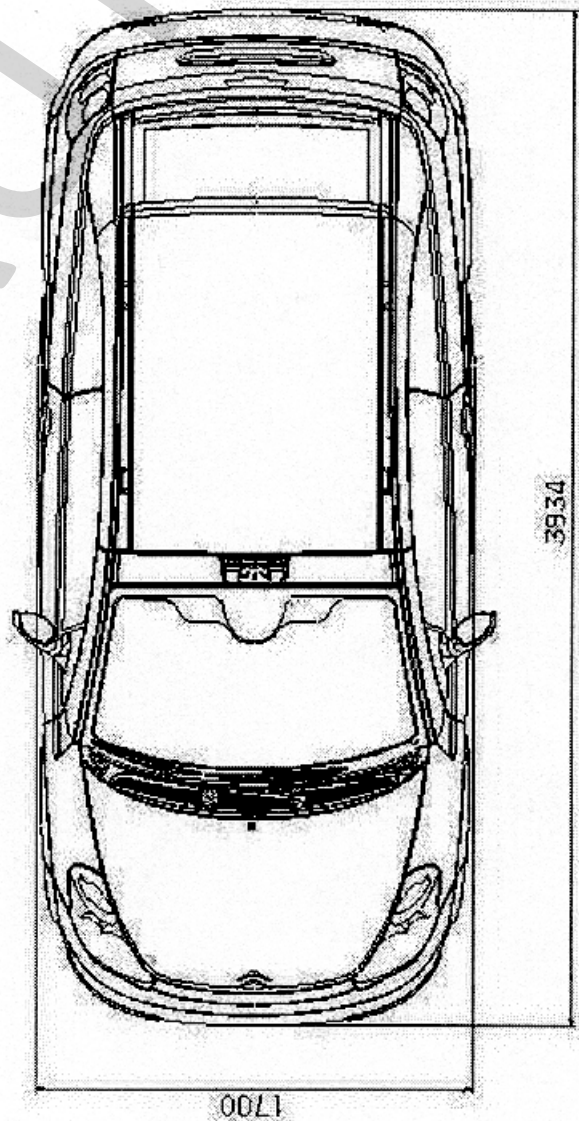
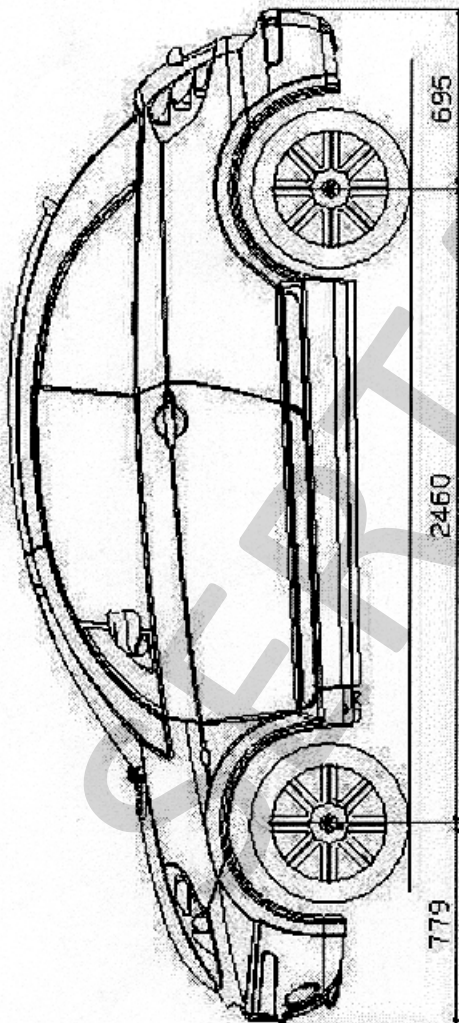
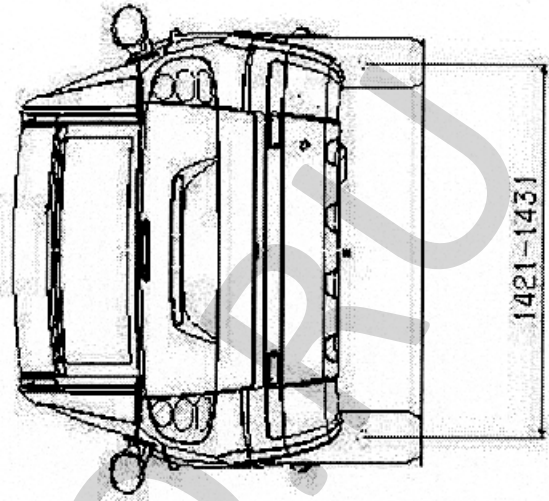
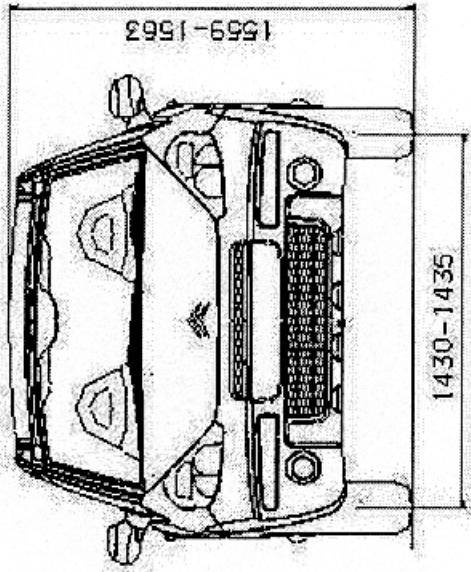

SERTAUTO.RU