

**ОРГАН ПО СЕРТИФИКАЦИИ**  
**Межотраслевой фонд "Сертификация автотранспорта САТР" ("САТР-ФОНД")**  
№ РОСС RU.0001.11MT02 от 06.06.2006 г.  
125480, г. Москва, ул. Героев Панфиловцев, 24 (тел. 454-42-27)

**РОСС FR.MT02.E05222**

22      мая      8

Марка транспортного средства	<b>Citroën</b>
Тип транспортного средства	<b>J (JMNFS) (C2)</b>
Категория транспортного средства	<b>M1</b>
Код ТН ВЭД	<b>8703 23</b>
Код VIN	<b>VF7JMNFS...</b>
Экологический класс	<b>4</b>
Заявитель и его адрес	<b>Представительство АО "Автомобили Ситроэн", 129090, г. Москва, Олимпийский проспект, 16, Российская Федерация</b>
Изготовитель и его адрес	<b>Automobiles Citroën, Immeuble Colisée III, 12, rue Fructidor, 75835 Paris – Cédex 17, France</b>
Сборочный завод и его адрес	<b>AULNAY, 8, Boulevard Andre Citroën, B.P. № 13 – 93610 AULNAY-SOUS-BOIS, France</b>

**ОБЩИЕ ХАРАКТЕРИСТИКИ ТРАНСПОРТНОГО СРЕДСТВА**

Колесная формула / ведущие колеса	4x2 / передние
Схема компоновки транспортного средства	переднеприводная, расположение двигателя - переднее поперечное
Тип кузова / количество дверей	хэтчбек / 3
Количество мест спереди / сзади	2 / 2
<b><u>Габаритные размеры, мм</u></b>	
- длина	3666
- ширина	1659
- высота	1474...1477
База, мм	2315

РОСС FR.MT02.E05222

Колея передних / задних колес, мм	1433...1439 / 1433...1439
Масса снаряженного транспортного средства (по ГОСТ Р 52051-2003), кг	1159...1165
Полная масса транспортного средства, кг	1415
Полная масса, приходящаяся:	
- на переднюю ось, кг	820
- на заднюю ось, кг	710
Полная масса буксируемого прицепа, кг	
- прицеп без тормозов	450
- прицеп с тормозами	620
<b>Двигатель</b> (марка, тип)	Citroën/PSA, NFS, четырехтактный, бензиновый
- количество и расположение цилиндров	4, рядное
- рабочий объем цилиндров, см <sup>3</sup>	1587
- степень сжатия	11
- максимальная мощность, кВт (мин <sup>-1</sup> )	90 (6500)
- максимальный крутящий момент, Нм (мин <sup>-1</sup> )	143 (3750)
Топливо	бензин с октановым числом не менее 95
<b>Система питания</b>	распределенный впрыск топлива с электронным управлением
Блок управления (марка, тип)	Bosch, ME 7.4.4
Воздушный фильтр (марка, тип)	PSA, 4197
<b>Система зажигания</b>	электронная, бесконтактная
Катушка зажигания (марка, тип)	BBC 2.2
Свечи зажигания (марка, тип)	EYQUEM, RFN58HZ; Bosch, FR7ME, FR8SE0
<b>Система выпуска и нейтрализации отработавших газов</b>	два глушителя и нейтрализатор
Основной глушитель (марка, тип)	PSA, 4229
Дополнительный глушитель (марка, тип)	PSA, 4176, 4230
Каталитический нейтрализатор (марка, тип)	TR PSA, K181, K357
<b>Трансмиссия</b>	механическая
Сцепление (марка, тип)	Citroën, сухое, однодисковое
Коробка передач (марка, тип)	Citroën, MA/5S/01, с ручным управлением
- число передач	вперед – 5, назад – 1
- передаточные числа	I - 3.417 II - 1.950 III - 1.367 IV - 1.054 V - 0.854 3.X - 3.583
Главная передача (марка, тип)	Citroën, цилиндрическая косозубая
- передаточное число главной передачи	4.286
<b>Подвеска</b>	
- передняя	Citroen, независимая, пружинная, типа "McPherson", со стабилизатором поперечной устойчивости

**РОСС FR.MT02.E05222**

- задняя	Citroen, рычажного типа (на продольных рычагах), с гидравлическими телескопическими амортизаторами и стабилизатором поперечной устойчивости
<b><u>Рулевое управление</u></b> (марка, тип)	PSA, рулевой механизм "шестерня – рейка"; рулевой привод с электроусилителем
<b><u>Тормозные системы</u></b>	
- рабочая	двухконтурный гидравлический привод, с диагональным разделением на контуры; тормозные механизмы всех колес дисковые; с АБС
- запасная	каждый из контуров рабочей тормозной системы
- стояночная	механическая, с приводом на тормозные механизмы задних колес
<b><u>Шины</u></b>	
- марка	Michelin
- размер	195/45 R16
- индекс несущей способности	80
- категория скорости	V
<b><u>Дополнительное оборудование</u></b>	электропривод замков дверей, стеклоподъемников, электроподогрев зеркал, сидений, кондиционер/ климат-контроль (хладагент R-134a), CD-проигрыватель, подушки безопасности, иммобилайзер, многофункциональный дисплей

Действие данного "одобрения типа транспортного средства" распространяется на партию транспортных средств в количестве не более 150 (ста пятидесяти) шт.

Декларации о ввозимых на территорию Российской Федерации транспортных средствах данного типа (размер и отличительные признаки отдельных партий) передаются изготовителем или его официальным дилером ежемесячно (вне зависимости от факта поставки) в Орган по сертификации, на основании чего выдаются заверенные копии "одобрения типа транспортного средства".

**Citroën J (JMNFSC) (C2)**

Описание маркировки транспортного средства приведено в приложении №2.

Общие виды транспортного средства на одном листе приведены в приложении №3.

**Б.В. Кисуленко**

**С.В. Пугачев**

Действует с " 22 " мая 2007 г.

РОСС FR.MT02.E05222

Приложение № 2 к "одобрению типа  
транспортного средства"**ОПИСАНИЕ МАРКИРОВКИ ТРАНСПОРТНОГО СРЕДСТВА**

1. Место расположения и форма знака соответствия:  
На левой центральной стойке кузова.  
Знак соответствия выполнен по ГОСТ Р 50460-92 и содержит номер "одобрения типа транспортного средства".
2. Место расположения таблички изготовителя:  
В моторном отсеке на правой опоре двигателя.
3. Место расположения идентификационного номера (VIN):
  - 3.1. На табличке изготовителя.
  - 3.2. В моторном отсеке на правой чашке подвески.
  - 3.3. Под ветровым стеклом с левой стороны.
4. Структура и содержание идентификационного номера (номеров) транспортных средств:

1	2	3	4	5	6	7	8	9	10	11	12	13	14	15	16	17
V	F	7	J	M	N	F	S	C	?	?	?	?	?	?	?	?

- поз. 1 - 3: Международный идентификационный код изготовителя (WMI):  
VF7 – Automobiles Citroën, France.
- поз. 4: Обозначение типа транспортного средства: J – Citroen C2.
- поз. 5: Обозначение типа кузова: M – хэтчбек, трехдверный, четырехместный.
- поз. 6-8: Обозначение типа двигателя: NFS – Citroen/PSA, NFS.
- поз. 9: Обозначение типа трансмиссии: C – механическая пятиступенчатая.
- поз. 10 - 17: Производственный номер транспортного средства.

Приложение № 3 к "одобрению типа транспортного средства"  
№ РОСС FR.MT02.E05222

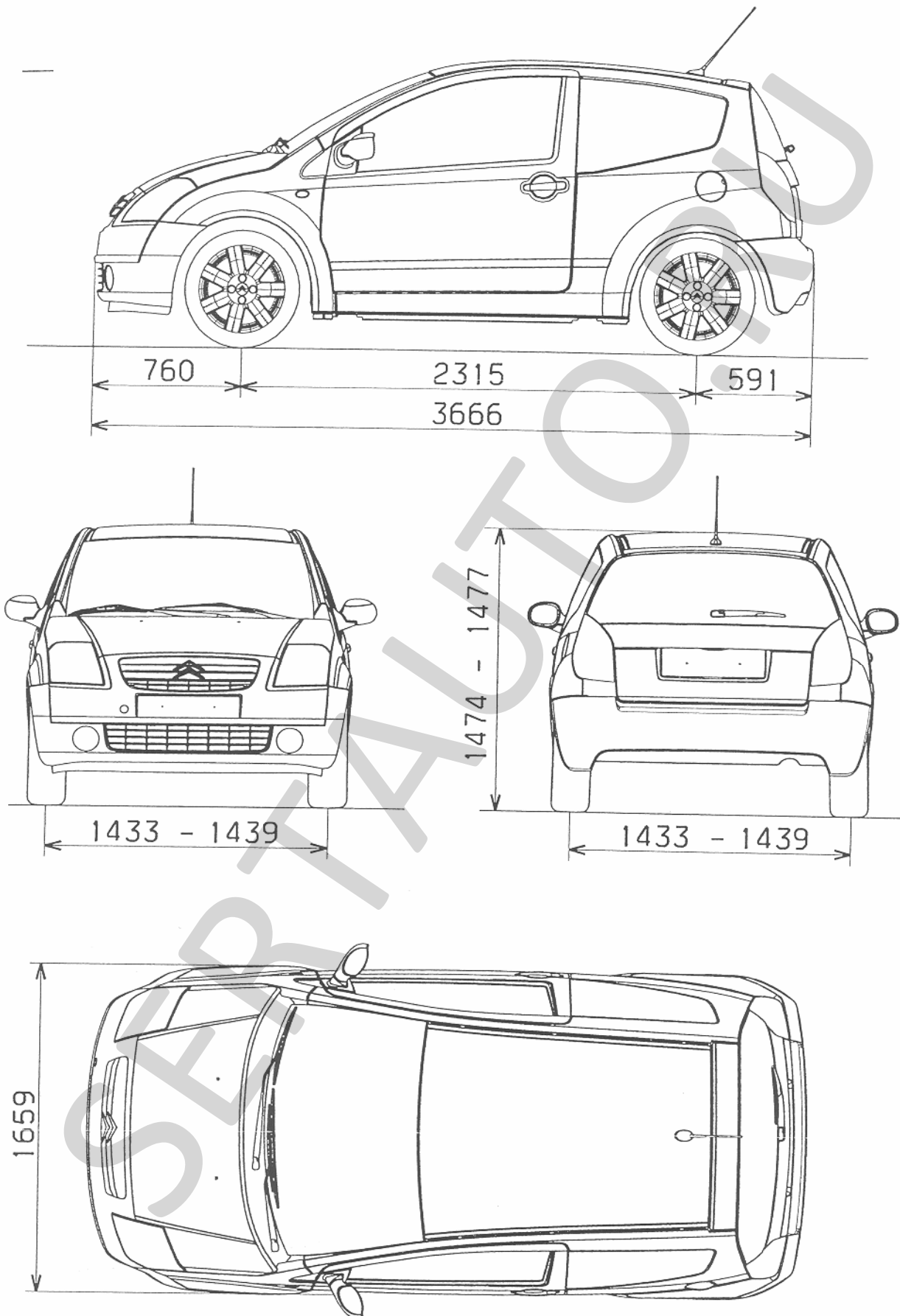

SERTAUTO.RU