

**ОРГАН ПО СЕРТИФИКАЦИИ**  
**Межотраслевой фонд "Сертификация автотранспорта САТР" ("САТР-ФОНД")**  
№ РОСС RU.0001.11MT02 от 06.06.2006 г.  
125480, г. Москва, ул. Героев Панфиловцев, 24 (тел. 454-42-27)

**РОСС FR.MT02.E04473P1**

**16 декабря 8**

Марка транспортного средства	<b>Citroën</b>
Тип транспортного средства	<b>L</b>
Модификации	<b>LANFUC, LANFUF, LCNFUC, LCNFUF, LARFKC, LCRFJF, LA5FWC, LA5FWF, LA5FXH, LANFUL, LC5FWC, LC5FWF, LC5FXH, LCNFUL, LC5FTF</b>
Коммерческое наименование	<b>C4</b>
Категория транспортного средства	<b>M1</b>
Код ТН ВЭД	<b>8703 23</b>
Код VIN	<b>VF7L??F??...</b>
Экологический класс	<b>4</b>
Заявитель, представитель изготовителя и его адрес	<b>ООО "ПЕЖО СИТРОЕН РУС", 101000, г. Москва, Чистопрудный бульвар, 17, стр. 1, Российская Федерация</b>
Изготовитель и его адрес	<b>Automobiles Citroën, Immeuble Colisée III, 12, rue Fructidor, 75835 Paris Cédex 17, France</b>
Сборочный завод и его адрес	<b>Centre de Production de Mulhouse, Unite terminale, Route de Chalampe, Ile Napoleon, 68071 - Mulhouse, France</b>

**ОБЩИЕ ХАРАКТЕРИСТИКИ ТРАНСПОРТНОГО СРЕДСТВА**

Колесная формула / ведущие колеса	<b>4x2 / передние</b>
Схема компоновки транспортного средства	<b>переднеприводная, расположение двигателя - переднее поперечное</b>

## POCC FR.MT02.E04473P1

Для мод.:	<b>LA????</b>	<b>LC????</b>
Тип кузова / количество дверей	хэтчбек / 3	хэтчбек / 5
Количество мест спереди / сзади	2 / 3	
<b>Габаритные размеры, мм</b>		
- длина	4273...4288	4260...4275
- ширина	1769	1773
- высота	1456...1496	
База, мм	2608	
Колея передних / задних колес, мм	1497...1505 / 1502...1510	

Для модификаций:	<b>LANFUC</b>	<b>LCNFUC</b>	<b>LARFKC</b>	<b>LCRFJF</b>	<b>LANFUF</b>	<b>LCNFUF</b>
Масса снаряженного транспортного средства (по ГОСТ Р 52051-2003), кг	1275... 1395	1275... 1407	1412... 1453	1367... 1455	1353... 1431	1349... 1443
Полная масса транспортного средства, кг	1720	1732	1768	1812	1798	1794
Распределение полной массы:						
- на переднюю ось, кг	907	923	956	972	949	966
- на заднюю ось, кг	813	809	812	840	849	828
Полная масса буксируемого прицепа, кг						
- прицеп без тормозов	637		686	683	676	674
- прицеп с тормозами	1511		1401	1643	1553	1537

Для модификаций:	<b>LA5FWC</b>	<b>LC5FWC</b>	<b>LA5FWF</b>	<b>LC5FWF</b>	<b>LA5FXH</b>	<b>LC5FXH</b>
Масса снаряженного транспортного средства (по ГОСТ Р 52051-2003), кг	1292... 1395	1292... 1395	1348... 1395	1348... 1395	1346... 1395	1351... 1395
Полная масса транспортного средства, кг	1727	1731	1757	1761	1754	1763
Распределение полной массы:						
- на переднюю ось, кг	922	920	951	953	949	951
- на заднюю ось, кг	805	811	806	808	805	812
Полная масса буксируемого прицепа, кг						
- прицеп без тормозов	645	645	670	670	670	645
- прицеп с тормозами	1550	1550	1520	1520	1650	1650

Для модификаций:	<b>LC5FTF</b>	<b>LANFUL</b>	<b>LCNFUL</b>
Масса снаряженного транспортного средства (по ГОСТ Р 52051-2003), кг	1365... 1451	1275... 1395	1275... 1407
Полная масса транспортного средства, кг	1776	1720	1732
Распределение полной массы:			
- на переднюю ось, кг	967	907	923
- на заднюю ось, кг	809	813	809
Полная масса буксируемого прицепа, кг			
- прицеп без тормозов	680	637	637
- прицеп с тормозами	1640	1511	1511

Для модификаций:	<b>L?NFU?</b>	<b>LARFKC</b>	<b>LCRFJF</b>
<b>Двигатель</b> (марка, тип)	<b>Citroen/PSA, NFU</b>	<b>Citroen/PSA, RFK</b>	<b>Citroen/PSA, RFJ</b>
	четырёхтактный, бензиновый		
- количество и расположение цилиндров	4, рядное		
- рабочий объем цилиндров, см <sup>3</sup>	1587	1997	
- степень сжатия	11		
- максимальная мощность, кВт (мин <sup>-1</sup> )	80 (5800)	130 (7000)	103 (6000)
- максимальный крутящий момент, Нм (мин <sup>-1</sup> )	147 (4000)	202 (4750)	200 (4000)
Топливо	бензин с октановым числом не менее 95		

## POCC FR.MT02.E04473P1

Для мод. с двигателями:	Citroen/PSA, NFU	Citroen/PSA, RFK	Citroen/PSA, RFJ
<b>Система питания</b>	распределенный впрыск топлива с электронным управлением		
Система впрыска (марка, тип)	Bosch, 96.567.836.99	Magneti Marelli, MMDCM, 6LP	
Воздушный фильтр (марка, тип)	PSA, 7916	PSA, 7896	PSA, 7918
<b>Система зажигания</b>	электронная, бесконтактная		
Катушка зажигания (марка, тип)	Sagem, BBC 2.2	Sagem, BBC 4.1	JCAE, 21.59707.16.4
Свечи зажигания (марка, тип)	EYQUEM, RFN58HZ	Bosch, FR7ME	Champion, REC9MCLX
<b>Система выпуска и нейтрализации отработавших газов</b>	два глушителя и нейтрализатор		
Основной глушитель (марка, тип)	PSA, 3077, 3049	PSA, 3065	PSA, 3079
Дополнительный глушитель (марка, тип)	PSA, 3078, 3050	PSA, 3067	PSA, 3080
Каталитический нейтрализатор (марка, тип)	TR PSA, K306, K181, K357	TR PSA, K283	TR PSA, K320, K331
Для модификаций:	L25FW?	L25FX?	LC5FTF
<b>Двигатель</b> (марка, тип)	<b>Citroen/PSA, 5FW</b>	<b>Citroen/PSA, 5FX</b>	<b>Citroen/PSA, 5TF</b>
	четырёхтактный, бензиновый	четырёхтактный, бензиновый, с турбонаддувом	
- количество и расположение цилиндров	4, рядное		
- рабочий объем цилиндров, см <sup>3</sup>	1598		
- степень сжатия	10		
- максимальная мощность, кВт (мин <sup>-1</sup> )	80 (6000)	110 (5800)	103 (5800)
- максимальный крутящий момент, Нм (мин <sup>-1</sup> )	160 (4250)	240 (1400)	240 (1400)
Топливо	бензин с октановым числом не менее 95		
<b>Система питания</b>	распределенный впрыск топлива с электронным управлением		
Система впрыска (марка, тип)	Bosch, MEV17.4	Bosch, V7 528 351 80	Siemens, V7 528 351 80
Турбокомпрессор (марка, тип)		BWTS, V7 564 944 80	
Воздушный фильтр (марка, тип)	PSA, 4283	PSA, 4287	PSA, 4287
<b>Система зажигания</b>	электронная, бесконтактная		
Катушка зажигания (марка, тип)	BERU, V7 570 259 80	NGK, V7 534 226 80	
Свечи зажигания (марка, тип)	Bosch, V7 562 744 80	DELPHI, V7 575 010 80	
<b>Система выпуска и нейтрализации отработавших газов</b>	два глушителя и нейтрализатор		
Основной глушитель (марка, тип)	PSA, 3093	PSA, 3096	
Дополнительный глушитель (марка, тип)	PSA, 3094	PSA, 3097	
Каталитический нейтрализатор (марка, тип)	TR PSA, K387	TR PSA, K454	TR PSA, K365

## POCC FR.MT02.E04473P1

Для модификаций:	L?NFUC	LARFKC	LCRFJF	LC5FTF	L?NFUF, L?5FWF
<b>Трансмиссия</b>	механическая		гидромеханическая		
Сцепление (марка, тип)	Citroën, сухое, однодисковое		—		
Коробка передач (марка, тип)	Citroën, MA/5N/02	Citroën, BE4/5T/01	Citroën, AL4		
	с ручным управлением		автоматическая		
- число передач	вперед – 5, назад – 1		вперед – 4, назад – 1		
- передаточные числа	I -	3.4167	2.9231	2.724	
	II -	1.8095	1.8667	1.499	
	III -	1.2813	1.3667	1.0	
	IV -	0.9750	1.0513	0.710	
	V -	0.7674	0.8605	—	
	3.X. -	3.5833	3.3333	2.457	
Главная передача (марка, тип)	Citroën, цилиндрическая косозубая				
- передаточное число главной передачи	4.6923	4.2941	3.4771	3.173	3.65

Для модификаций:	L?FWC	L?NFUL	L?5FXH	
<b>Трансмиссия</b>	механическая			
Сцепление (марка, тип)	Citroën, сухое, однодисковое			
Коробка передач (марка, тип)	BE4/5 N01	BE4/5 J02	MCB/00	
	с ручным управлением			
- число передач	вперед – 5, назад – 1		вперед – 6, назад – 1	
- передаточные числа	I -	3.454	3.454	3.538
	II -	1.866	1.866	1.920
	III -	1.290	1.290	1.322
	IV -	0.951	0.951	1.026
	V -	0.744	0.744	0.822
	VI -	—	—	0.680
	3.X. -	3.333	3.333	3.333
Главная передача (марка, тип)	Citroën, цилиндрическая косозубая			
- передаточное число главной передачи	4.764	4.529	3.307	

**Подвеска**

- передняя независимая, пружинная, типа McPherson, со стабилизатором поперечной устойчивости
- задняя полузависимая, пружинная, с гидравлическими амортизаторами и стабилизатором поперечной устойчивости

**Рулевое управление**  
(марка, тип)

PSA, рулевой механизм "шестерня - рейка"; рулевой привод с электроусилителем

**Тормозные системы**

- рабочая двухконтурный гидравлический привод, с диагональным разделением на контуры; тормозные механизмы всех колес дисковые; АБС
- запасная каждый из контуров рабочей тормозной системы
- стояночная механическая, с приводом на тормозные механизмы задних колес

Шины	марка	размер	индекс несущей способности	категория скорости
Для L?NFU?, L?5FW?	—	195/65 R15	91	H
Для L?NFU?, LARFKC, LCRFJF, L?5F??	—	205/55 R16 205/50 R17	90, 91, 94 89, 93	V W

РОСС FR.MT02.E04473P1

**Оборудование транспортного средства**

противоугонная сигнализация, кондиционер/ климат-контроль (хладагент R-134a), электрический подогрев сидений, электронная система контроля устойчивости движения (ESP), противобуксовочная система (ASR), круиз-контроль, парктроник, люк в крыше, аудиосистема, предустановленный аксессуар Hands-free для телефона GSM, аудиосистема с возможностью подключения телефона GSM, CD-чейнджер, навигационная система

**Citroën L**

Описание маркировки транспортного средства приведено в приложении №2.  
Общие виды транспортных средств на двух листах приведены в приложении №3.

**Б.В. Кисуленко****С.В. Пугачев**

Действует с " 01 " августа 2008 г.

## РОСС FR.MT02.E04473P1

Приложение № 2 к "одобрению типа  
транспортного средства"

## ОПИСАНИЕ МАРКИРОВКИ ТРАНСПОРТНОГО СРЕДСТВА

1. Место расположения и форма знака соответствия:  
Рядом с дверным замком, на центральной стойке кузова с левой стороны автомобиля.  
Знак соответствия выполнен по ГОСТ Р 50460-92 и содержит номер "одобрения типа транспортного средства".
2. Место расположения таблички изготовителя:  
В моторном отсеке на правой опоре двигателя.
3. Место расположения идентификационного номера (VIN):
  - 3.1. На табличке изготовителя.
  - 3.2. С правой стороны в моторном отсеке у верхней опоры амортизатора.
4. Структура и содержание идентификационного номера (номеров) транспортных средств:

1	2	3	4	5	6	7	8	9	10	11	12	13	14	15	16	17
V	F	7	L	?	?	F	?	?	?	?	?	?	?	?	?	?

- поз. 1 - 3: Международный идентификационный код изготовителя (WMI):  
VF7 – Automobiles Citroën.
- поз. 4: Обозначение типа транспортного средства: L – C4.
- поз. 5: Обозначение типа кузова: A – трехдверный хэтчбек, C – пятидверный хэтчбек.
- поз. 6-8: Обозначение типа двигателя: NFU, RFK, RFJ, 5FW, 5FX, 5FT.
- поз. 9: Обозначение типа трансмиссии:  
C – механическая пятиступенчатая;  
H – механическая шестиступенчатая;  
F – автоматическая.
- поз. 10 - 17: Производственный номер транспортного средства.

Приложение № 3 к "одобрению типа транспортного средства"  
№ РОСС FR.MT02.E04473P1

Автомобиль Citroën типа L (коммерческое обозначение C4) версии LA????

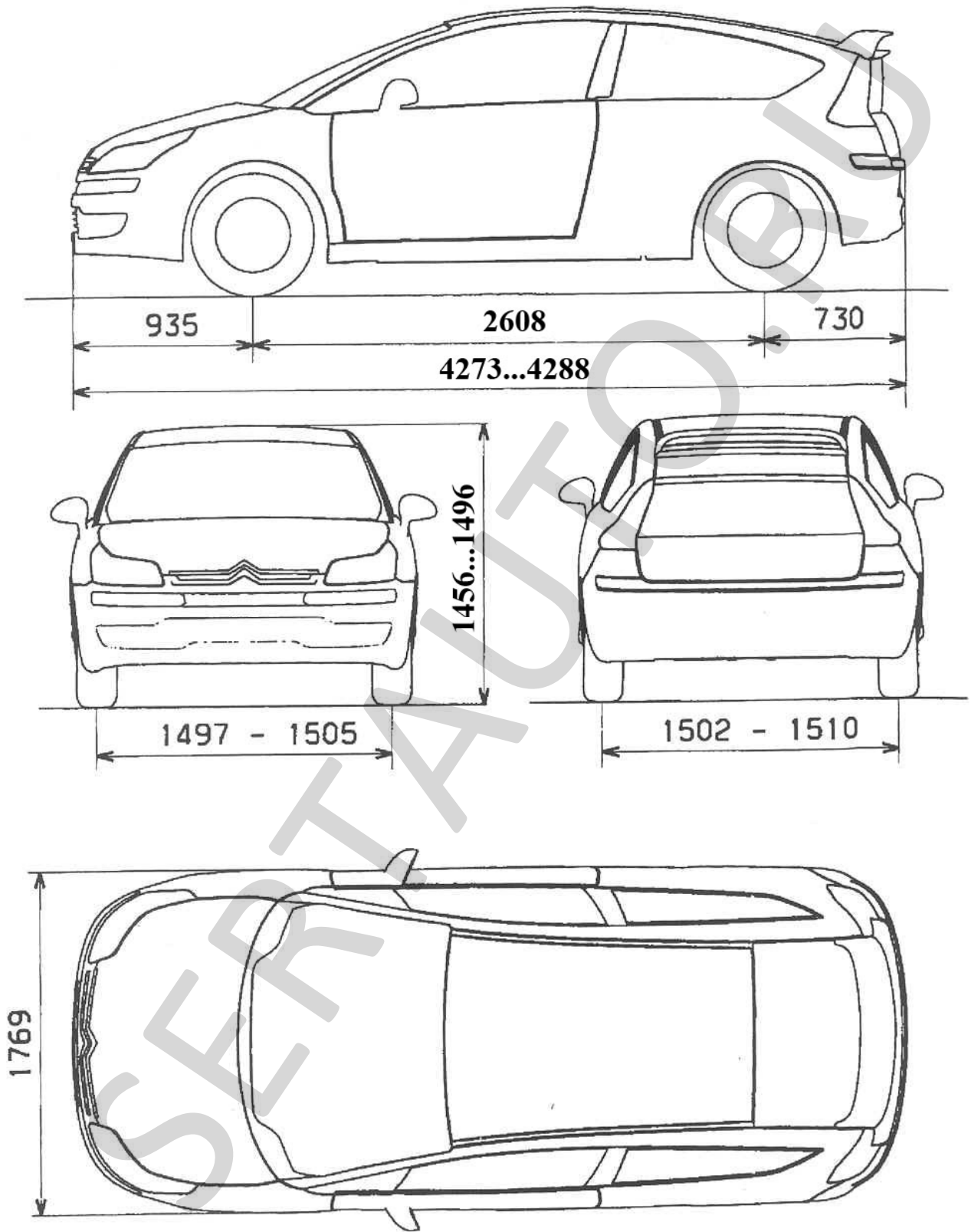

Приложение № 3 к "одобрению типа транспортного средства"  
№ РОСС FR.MT02.E04473P1

Автомобиль Citroën типа L (коммерческое обозначение С4) версии LC????

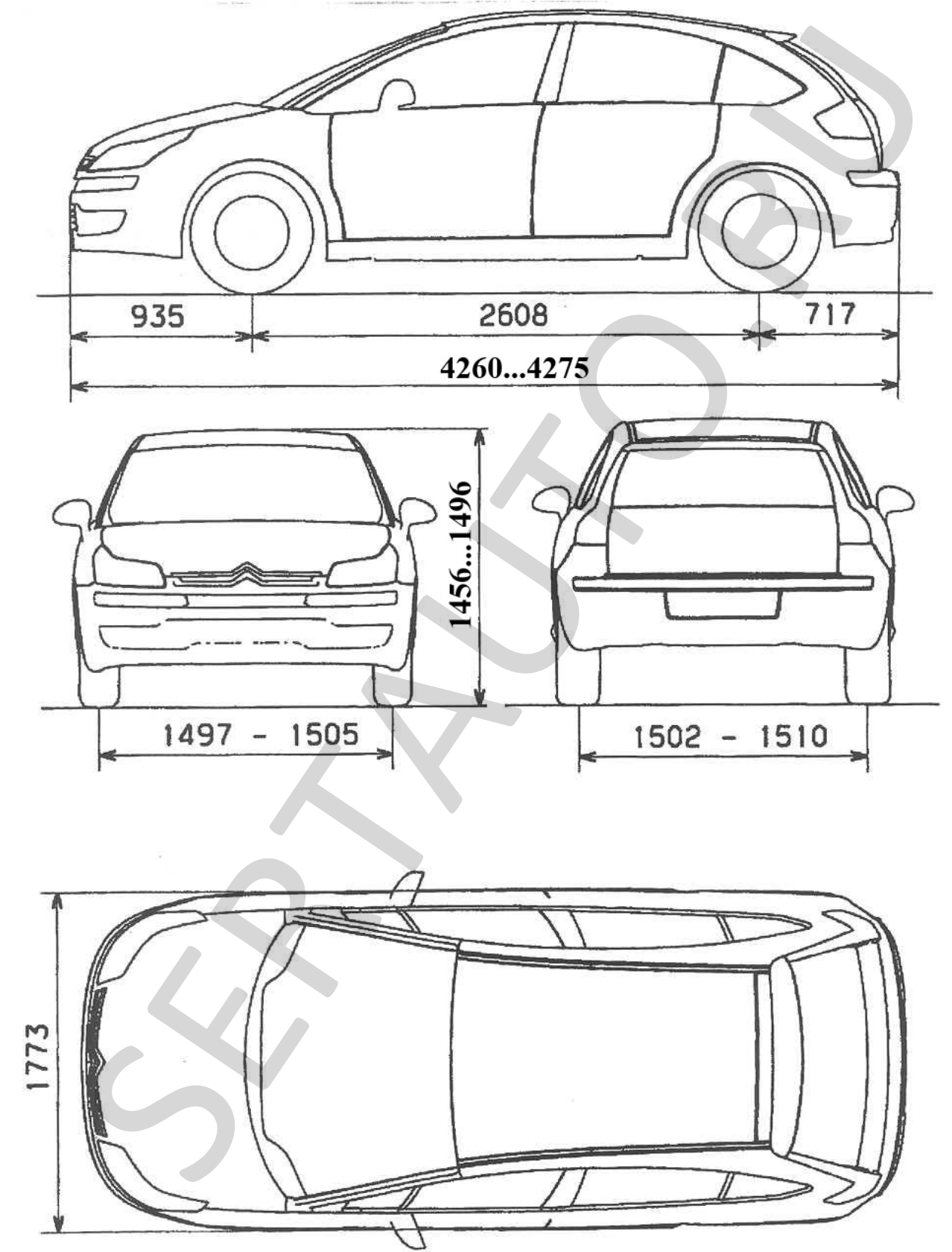



POCC FR.MT02.E04473P1

№ 0034998

SERTAUTO.RU