

ОРГАН ПО СЕРТИФИКАЦИИ
Межотраслевой фонд "Сертификация автотранспорта САТР" ("САТР-ФОНД")
№ РОСС RU.0001.11MT02 от 06.06.2006 г.
125480, г. Москва, ул. Героев Панфиловцев, 24 (тел. 454-42-27)

РОСС FR.MT02.E05079

28 февраля 8

| | |
|---|---|
| Марка транспортного средства | Citroën |
| Тип транспортного средства | Y (YBBMRB/BX) (Jumper) |
| Категория транспортного средства | M1 |
| Код ТН ВЭД | 8703 32 |
| Код VIN | VF7YBBMRB... |
| Экологический класс | 4 |
| Заявитель, представитель изготовителя и его адрес | Представительство АО "Автомобили Ситроэн", 129090, г. Москва, Олимпийский проспект, 16, Российская Федерация |
| Изготовитель и его адрес | Automobiles Citroën, Immeuble Colisée III, 12, rue Fructidor, 75835 Paris – Cédex 17, France |
| Сборочный завод и его адрес | Sevel S.p.A., Strada Statale, 154, Val di Sangro, Atesa, Chieti, Italy |

ОБЩИЕ ХАРАКТЕРИСТИКИ ТРАНСПОРТНОГО СРЕДСТВА

| | |
|---|---|
| Колесная формула / ведущие колеса | 4x2 / передние |
| Схема компоновки транспортного средства | переднеприводная, расположение двигателя - переднее поперечное |
| Тип кузова / количество дверей | цельнометаллический, несущий, пассажирский фургон / 3 или 4 |
| Количество мест спереди / сзади | 2 или 3 / 4 или 6 |
| Габаритные размеры, мм | |
| - длина | 5413 |
| - ширина | 2050 |
| - высота | 2524 |
| База, мм | 3450 |
| Колея передних / задних колес, мм | 1810 / 1790 |

РОСС FR.MT02.E05079

| | |
|--|---|
| Масса снаряженного транспортного средства (по ГОСТ Р 52051-2003), кг | 2050 |
| Полная масса транспортного средства, кг | 3500 |
| Максимальная допустимая масса, приходящаяся: | |
| - на переднюю ось, кг | 1750 |
| - на заднюю ось, кг | 1900 |
| Полная масса буксируемого прицепа, кг | |
| - прицеп без тормозов | 750 |
| - прицеп с тормозами | 2500 |
| <u>Двигатель</u> (марка, тип) | PSA, 4HU, четырехтактный, дизель |
| - количество и расположение цилиндров | 4, рядное |
| - рабочий объем цилиндров, см ³ | 2198 |
| - степень сжатия | 17.5 |
| - максимальная мощность, кВт (мин ⁻¹) | 88 (3500) |
| - максимальный крутящий момент, Нм (мин ⁻¹) | 320 (2000) |
| Топливо | дизельное |
| Система питания | непосредственный впрыск топлива с общей рампой |
| ТНВД (марка, тип) | DENSO, HP3 |
| Форсунки (марка, тип) | DENSO, 6C1Q-9K546 |
| Турбокомпрессор (марка, тип) | Mitsubishi, 6U3Q-6K682 |
| Воздушный фильтр (марка, тип) | F.AP.AC.AT, 1349549080 |
| Система выпуска и нейтрализации отработавших газов | один глушитель и каталитический нейтрализатор |
| Глушитель (марка, тип) | F.AP.AC.AT, 1349822080 |
| Каталитический нейтрализатор (марка, тип) | F.AP.AC.AT, 1349824080 |
| <u>Трансмиссия</u> | механическая |
| Сцепление (марка, тип) | сухое, однодисковое |
| Коробка передач (марка, тип) | PSA, MLGU6C14/00, с ручным управлением |
| - число передач | вперед – 6, назад – 1 |
| - передаточные числа | I - 3.727 II - 1.952 III - 1.290 IV - 0.875 V - 0.673 VI - 0.585 3.X. - 3.154 |
| Главная передача (марка, тип) | цилиндрическая, косозубая |
| - передаточное число | 4.933 |
| <u>Подвеска</u> | |
| - передняя | независимая, пружинная, типа McPherson, со стабилизатором поперечной устойчивости |
| - задняя | зависимая, рессорная, с телескопическими амортизаторами |

РОСС FR.MT02.E05079

Рулевое управление (марка, тип) Peugeot / PSA, рулевой механизм типа "шестерня - рейка", рулевой привод с гидроусилителем

Тормозные системы

- рабочая гидравлическая, двухконтурная, с диагональным разделением на контуры, с АБС, тормозные механизмы всех колес - дисковые

- запасная каждый контур рабочей тормозной системы

- стояночная механический (тросовый) привод к тормозным механизмам задних колес

| | | |
|----------------------------|-----------------------------|------------|
| <u>Шины</u> (марка) | Michelin, Pirelli, Goodyear | |
| размер | 215/70R15C | 225/70R15C |
| индекс несущей способности | 109/107 | 112/110 |
| категория скорости | S | S |

Дополнительное оборудование кондиционер (хладагент R134a)

Действие данного "одобрения типа транспортного средства" распространяется на партию транспортных средств в количестве не более 150 (ста пятидесяти) шт.

Декларации о ввозимых на территорию Российской Федерации транспортных средствах данного типа (размер и отличительные признаки отдельных партий) передаются изготовителем или его официальным дилером ежемесячно (вне зависимости от факта поставки) в Орган по сертификации, на основании чего выдаются заверенные копии "одобрения типа транспортного средства".

Citroën Y (YBBMRB/BX) (Jumper)

Описание маркировки транспортного средства приведено в приложении №2.

Общие виды транспортного средства на одном листе приведены в приложении №3.

Б.В. Кисуленко

С.В. Пугачев

Действует с " 28 " февраля 2007 г.

РОСС FR.MT02.E05079

Приложение № 2 к "одобрению типа
транспортного средства"**ОПИСАНИЕ МАРКИРОВКИ ТРАНСПОРТНОГО СРЕДСТВА**

1. Место расположения и форма знака соответствия:
На стойке кузова в проеме левой передней двери под фиксатором замка.
Знак соответствия выполнен по ГОСТ Р 50460-92 и содержит номер "одобрения типа транспортного средства".
2. Место расположения таблички изготовителя:
В моторном отсеке, на передней поперечине.
3. Место расположения идентификационного номера (VIN):
 - 3.1. На табличке изготовителя.
 - 3.2. На арке переднего колеса, у правой подножки.
4. Структура и содержание идентификационного номера (номеров) транспортных средств:

| | | | | | | | | | | | | | | | | |
|---|---|---|---|---|---|---|---|---|----|----|----|----|----|----|----|----|
| 1 | 2 | 3 | 4 | 5 | 6 | 7 | 8 | 9 | 10 | 11 | 12 | 13 | 14 | 15 | 16 | 17 |
| V | F | 7 | Y | B | B | M | R | B | ? | ? | ? | ? | ? | ? | ? | ? |

- поз. 1 - 3: Международный идентификационный код изготовителя (WMI):
VF7 – Automobiles Citroen.
- поз. 4: Обозначение типа транспортного средства: Y – Jumper.
- поз. 5: Обозначение исполнения транспортного средства: B.
- поз. 6: Код двигателя: B – PSA, 4HU.
- поз. 7: Обозначение типа трансмиссии: M – механическая с ручным управлением.
- поз. 8: Обозначение типа кузова: R – пассажирский фургон.
- поз. 9: Обозначение базы: B – 3450 мм.
- поз. 10 - 17: Производственный номер транспортного средства.

Приложение № 3 к "одобрению типа транспортного средства"
№ РОСС FR.MT02.E05079

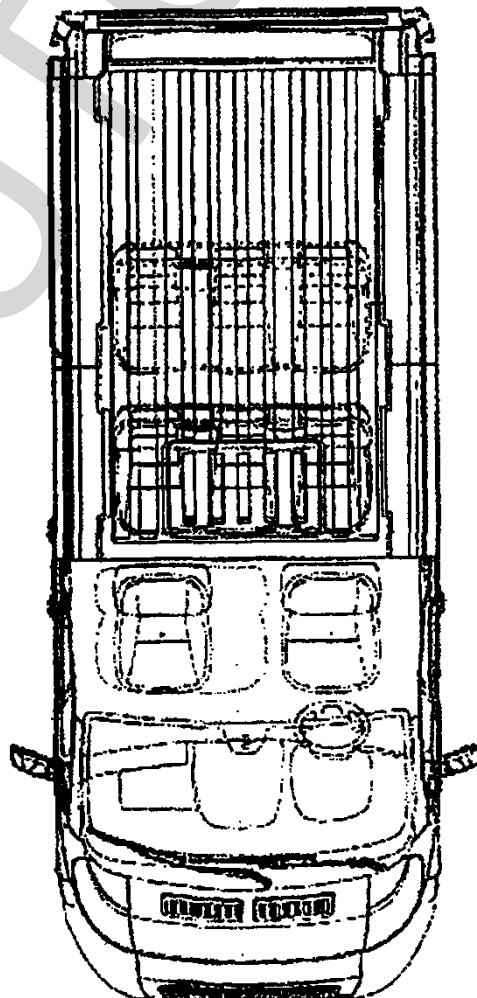
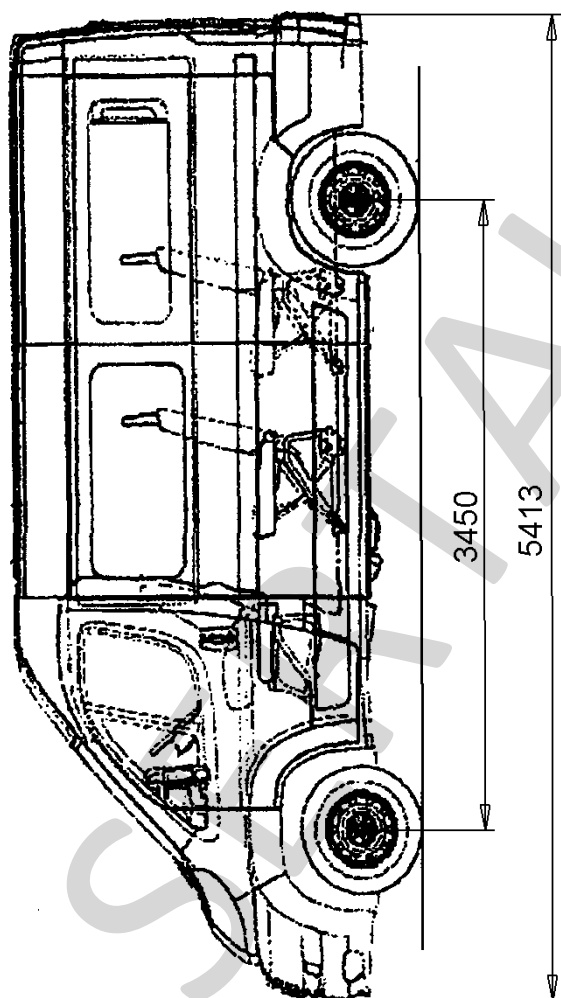
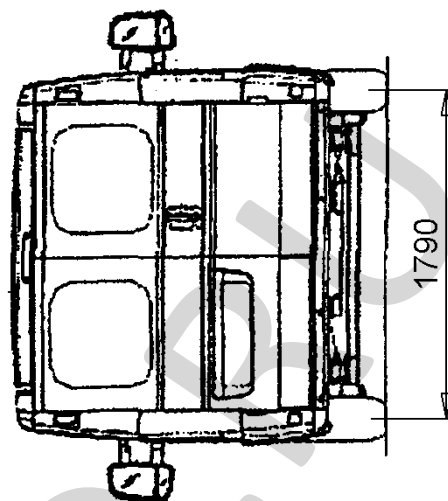
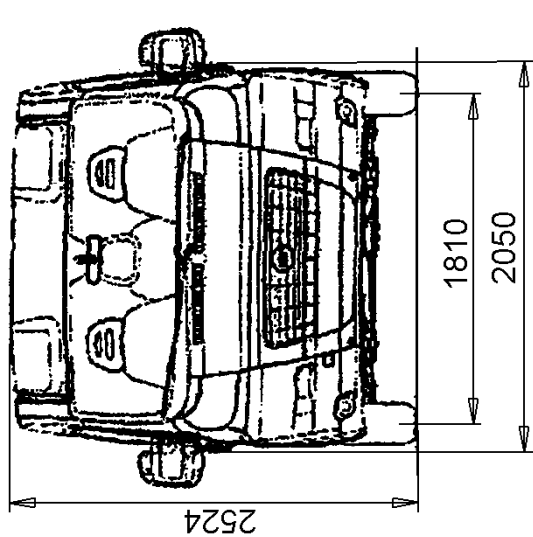

SERTAUTO.RU