

**ОРГАН ПО СЕРТИФИКАЦИИ**  
**Межотраслевой фонд "Сертификация автотранспорта САТР" ("САТР-ФОНД")**  
№ РОСС RU.0001.11MT02 от 10.06.2003 г.  
125480, г. Москва, ул. Героев Панфиловцев, 24 (тел. 454-42-27)

**РОСС FR.MT02.E01993ПЗ**

29 июня \_\_\_\_\_  
2008

Марка транспортного средства **PEUGEOT**  
Тип транспортного средства **Z (ZAАMPA, ZATMPA, ZAPMPA, ZBPMРВ/Н, ZBPMРВ, ZBRMRB) (Boxer)**  
Категория транспортного средства **M<sub>1</sub>**

Для модификаций:	<b>ZAАMPA, ZBRMRB</b>	<b>ZAPMPA, ZBPMРВ, ZBPMРВ/Н</b>	<b>ZATMPA</b>
Код ТН ВЭД	<b>8703 32</b>	<b>8703 33</b>	<b>8703 23</b>

Код VIN **VF3Z...**  
Заявитель и его адрес **ООО "ПЕЖО РУС АВТО",  
101000, г. Москва, Чистопрудный бульвар, 17, стр. 1,  
Российская Федерация**  
Изготовитель и его адрес **Automobiles Peugeot,  
75, Avenue de la Grande Armée, 75116 Paris, France**  
Сборочный завод **Sevel S.p.A., Italy**

**ОБЩИЕ ХАРАКТЕРИСТИКИ ТРАНСПОРТНОГО СРЕДСТВА**

Колесная формула / ведущие колеса **4 × 2 / передние**  
Тип кузова / количество дверей **цельнометаллический, несущего типа, пассажирский фургон/ 3, 4 или 5**  
Схема компоновки транспортного средства **переднеприводная, расположение двигателя - переднее поперечное**  
Количество мест спереди / сзади **2 или 3 / 3 или 6**

## РОСС FR.MT02.E01993ПЗ

Для модификаций:	ZAAMPA, ZATMPA, ZAPMPA	ZBPMRB, ZBRMRB	ZBPMRB/H			
Габаритные размеры, мм						
– длина	4749	5099	5099			
– ширина		2024				
– высота	2150	2150	2470			
База, мм	2850	3200	3200			
Колея передних / задних колес, мм	1720 / 1720					
Для модификаций:	ZAAMPA	ZATMPA	ZAPMPA	ZBPMRB/ H	ZBPMRB	ZBRMRB
Масса снаряженного транспортного средства (по ГОСТ Р 52051-2003), кг	2060	2000	2155	2295	2075	2050
Полная масса транспортного средства, кг	2900			3300		
Распределение полной массы:						
– на переднюю ось, кг	1424	1384	1519	1610	1682	1666
– на заднюю ось, кг	1476	1516	1381	1690	1618	1634
Допустимая масса прицепа, кг						
– прицеп без тормозов	750					
– прицеп с тормозами	1600	2000				
Для модификаций:	ZAAMPA	ZAPMPA, ZBPMRB/H, ZBPMRB	ZBRMRB	ZATMPA		
<b>Двигатель</b> (марка, тип)	Peugeot / PSA, RHV	Iveco, Sofim, 8140.43S	Peugeot / PSA, 4HY	Peugeot / PSA, RFL		
	четырёхтактный					
	дизель с турбонаддувом				бензиновый	
	4, рядное					
- количество и расположение цилиндров						
- рабочий объем, см <sup>3</sup>	1997	2800	2179	1998		
- степень сжатия	17.6	19.0	18.0	9.5		
- максимальная мощность, кВт (мин <sup>-1</sup> )	62 (4000)	93.5 (3600)	74 (4000)	81 (5700)		
- максимальный крутящий момент, Нм (мин <sup>-1</sup> )	192 (1900)	300 (1800)	250 (1900)	168 (3700)		
Топливо	дизельное				бензин с октановым числом не менее 95	

## РОСС FR.MT02.E01993ПЗ

Для модификаций с двигателями:	RHV	8140.43S	4HY	RFL
<b>Система питания</b>	непосредственный впрыск топлива			распределенный впрыск топлива
Блок управления (марка, тип)	—			Magneti Marelli, 48P
ТНВД (марка, тип)	Bosch, CP1			—
Форсунки (марка, тип)	Bosch, 0445 110 062	Bosch, CR12		—
Турбокомпрессор (марка, тип)	KKK, K03	Mitsubishi, TDO или KKK, K03		—
Воздушный фильтр (марка, тип)	F.AP.AC.AT, 1307194080, с сухим фильтрующим элементом			
<b>Система зажигания</b>	—			электронная
Катушка зажигания (марка, тип)	—			Sagem, BAE04
Свечи зажигания (марка, тип)	—			Bosch, RF7KDC
<b>Система выпуска и нейтрализации отработавших газов</b>	два глушителя и каталитический нейтрализатор			
Основной глушитель (марка, тип)	F.AP.AC.AT 1316627080/1 или 7765647/1			1336449080
Дополнительный глушитель (марка, тип)	F.AP.AC.AT 1316627080/2, 1312875080/2 или 7765647/2			7765647/2
Нейтрализатор (марка, тип)	F.AP.AC.AT 1321501080			1326645080/2
<b>Трансмиссия</b>	механическая			
Сцепление (марка, тип)	фрикционное, сухое, однодисковое			
Коробка передач (марка, тип)	Peugeot, ML5TU01, с ручным управлением			
- число передач	вперед – 5, назад - 1			
- передаточные числа				
I -	3.727	3.727	3.727	3.727
II -	1.783	1.952	1.952	1.952
III -	1.194	1.290	1.290	1.290
IV -	0.875	0.875	0.875	0.949
V -	0.673	0.585	0.647	0.733
3.X. -	3.154	3.154	3.154	3.154
<b>Главная передача (марка, тип)</b>	PSA, цилиндрическая, косозубая			
- передаточное число	5.357	4.933	5.230	5.615

РОСС FR.MT02.E01993ПЗ

**Подвеска**

- передняя независимая, пружинная, типа McPherson, со стабилизатором поперечной устойчивости
- задняя зависимая, рессорная, с телескопическими амортизаторами

**Рулевое управление** (марка, тип)

PSA, рулевой механизм типа “шестерня - рейка”, рулевой привод с гидроусилителем

**Тормозные системы**

- рабочая гидравлическая, двухконтурная, с разделением на контуры по осям или диагональным, с вакуумным усилителем, возможна установка АБС; тормозные механизмы передних колес - дисковые, задних – дисковые или барабанные
- запасная каждый контур рабочей тормозной системы
- стояночная механический (тросовый) привод к тормозным механизмам задних колес

<b>Шины</b>	Марка	Размер	Индекс несущей способности	Категория скорости
	Michelin	195/70 R15 C	103/101	Q
	Pirelli		104/102	R
	Goodyear	205/70 R15 C	106/104	Q

**Дополнительное оборудование транспортного средства**

кондиционер (хладагент R134A)

**PEUGEOT Z (ZAAMPA, ZATMPA, ZAPMPA, ZBMPBВ/Н, ZBPMRB, ZBRMRB) (Boxer)**

Описание маркировки транспортного средства приведено в приложении № 2.  
Общие виды транспортного средства на 3 листах приведены в приложении № 3.

Руководитель органа по сертификации

**Б.В. Кисуленко**

подпись

инициалы, фамилия

**С.В. Пугачев**

Действует с " 29 " июня 2005 г.

**РОСС FR.MT02.E01993ПЗ**

Приложение № 2 к "одобрению типа транспортного средства"

**ОПИСАНИЕ МАРКИРОВКИ ТРАНСПОРТНОГО СРЕДСТВА**

1. Место расположения и форма знака соответствия:  
На наклейке, расположенной на стойке левой передней двери под фиксатором замка. Знак соответствия выполнен по ГОСТ Р 50460-92 и содержит номер "одобрения типа транспортного средства".
2. Место расположения таблички изготовителя:  
В моторном отсеке, на поперечине, соединяющей верхние чашки стоек передней подвески.
3. Место расположения идентификационного номера (VIN):
  - 3.1. На табличке изготовителя.
  - 3.2. На брызговике правого переднего колеса.
4. Структура и содержание идентификационного номера (номеров) транспортных средств:

1	2	3	4	5	6	7	8	9	10	11	12	13	14	15	16	17
V	F	3	Z	?	?	M	?	?	?	?	?	?	?	?	?	?

- поз. 1 - 3: Международный идентификационный код изготовителя (WMI):  
VF3 – Automobiles Peugeot, Франция.
- поз. 4: Обозначение типа транспортного средства: Z – Выхер.
- поз. 5: Обозначение допустимой нагрузки: А, В.
- поз. 6: Обозначение двигателя:  
А – PSA, RHV;  
Р – Iveco, Sofim, 8140.43S;  
R – PSA, Peugeot, 4HY;  
Т – PSA, RFL.
- поз. 7: Обозначение типа трансмиссии: М – механическая, пятиступенчатая.
- поз. 8: Обозначение типа кузова: Р, R – фургон пассажирский.
- поз. 9: Обозначение базы: А – 2850 мм; В – 3200 мм.
- поз. 10 - 17: Производственный номер транспортного средства.

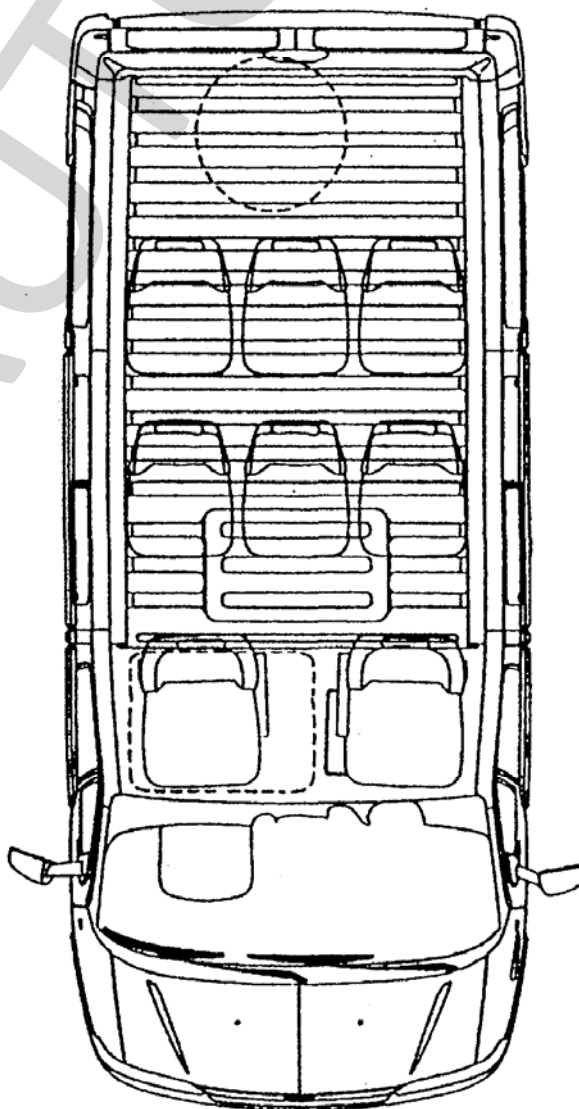
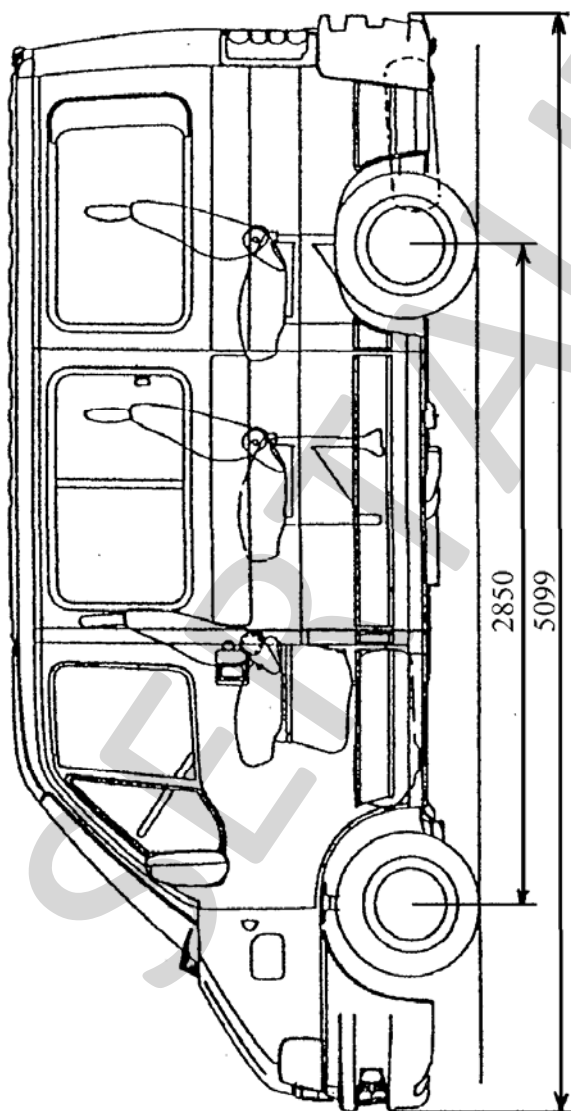
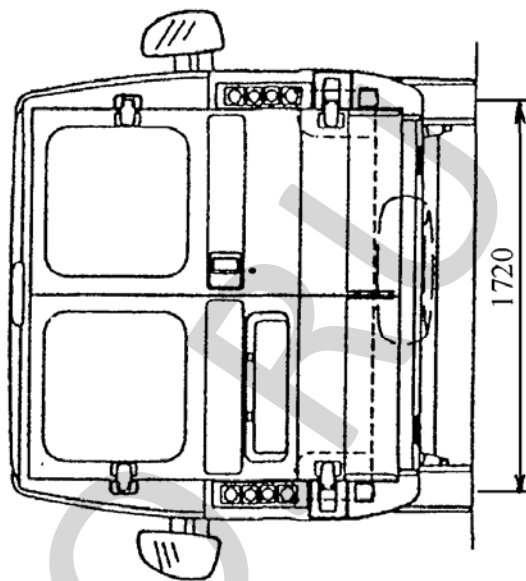
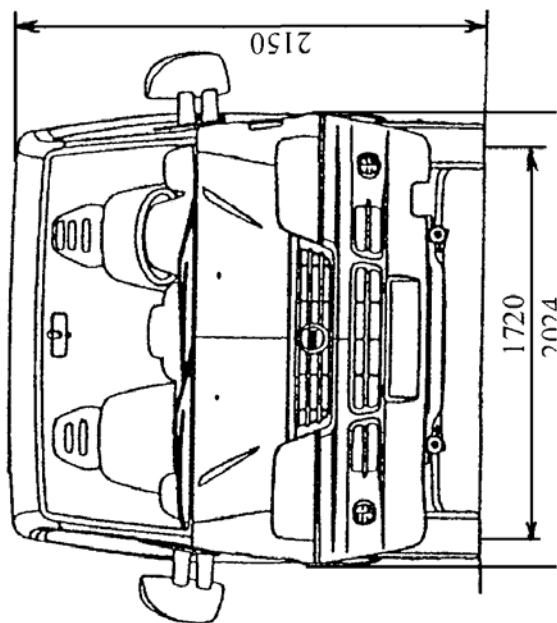

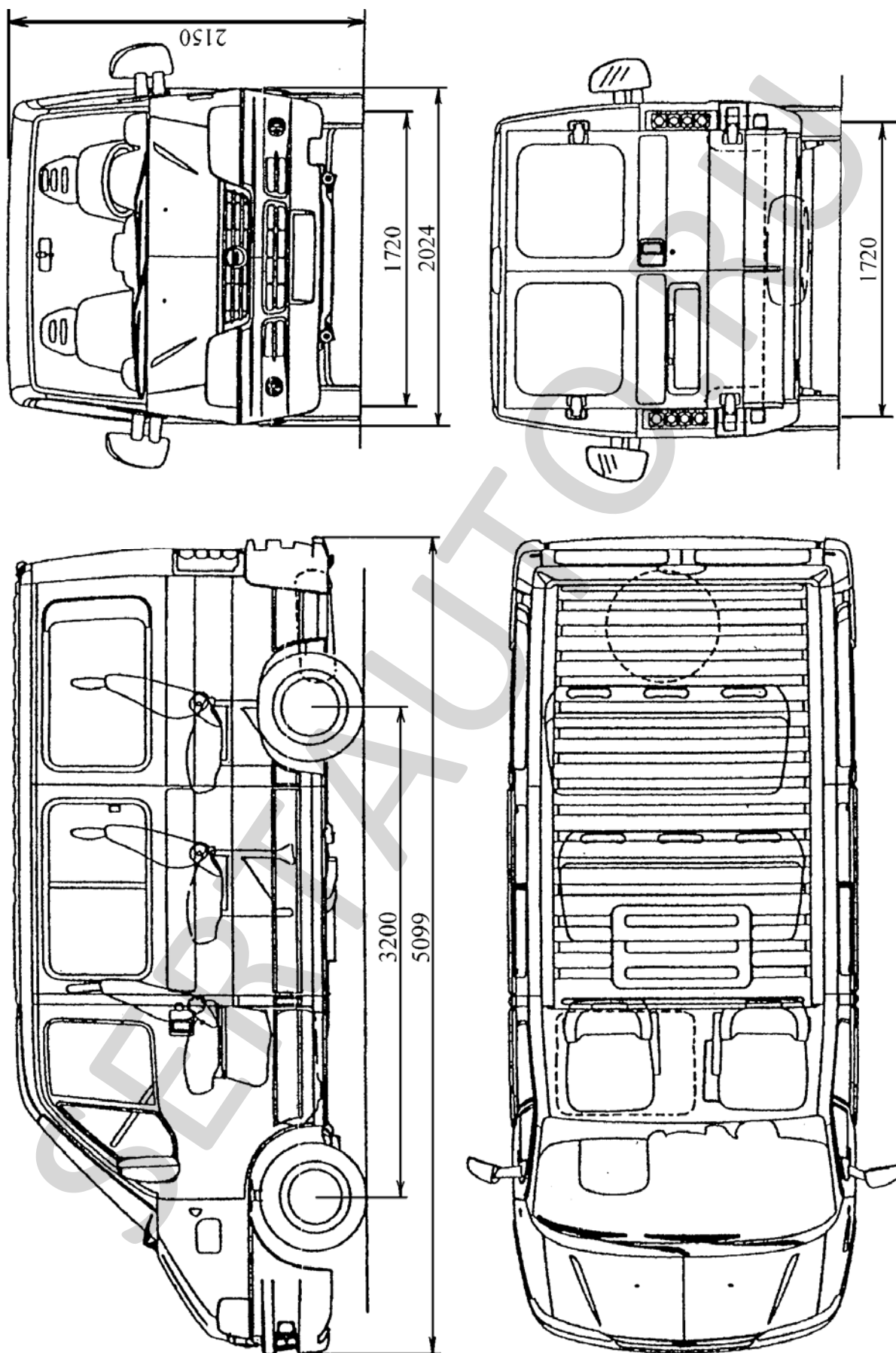

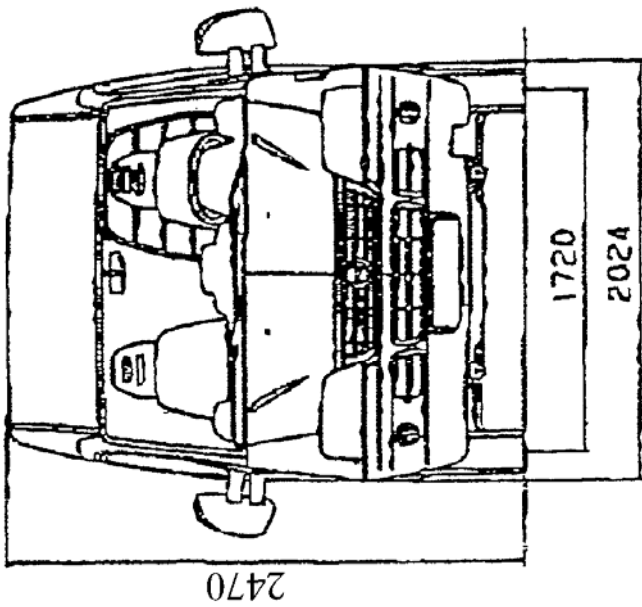

2470

