

ОРГАН ПО СЕРТИФИКАЦИИ
Межотраслевой фонд "Сертификация автотранспорта САТР" ("САТР-ФОНД")
№ РОСС RU.0001.11MT02 от 10.06.2003 г.
125480, г. Москва, ул. Героев Панфиловцев, 24 (тел. 454-42-27)

РОСС FR.MT02.E02066ПЗ

27 июня _____

2008

Марка транспортного средства

PEUGEOT

Тип транспортного средства

206
(2CNFUA, 2ANFUA, 2HNFUA, 2DNFUA, 2KNFUA, 2JNFUA, 2CNFUR, 2ANFUR, 2HNFUR, 2DNFUR, 2KNFUR, 2JNFUR, 2CHF XF, 2AH XF, 2EH XF, 2CKFWF, 2AKFWF, 2EKFWF, 2CKFWR, 2AKFWR)

Категория транспортного средства

M₁

Для модификаций:	2?HF XF, 2?KFW?	2?NFU?
Код ТН ВЭД	8703 22	8703 23

Код VIN

VF32...

Заявитель и его адрес

**ООО "ПЕЖО РУС АВТО",
101000, г. Москва, Чистопрудный бульвар, 17, стр. 1,
Российская Федерация**

Изготовитель и его адрес

**Automobiles Peugeot,
75, Avenue de la Grande Armée, 75116 Paris, France**

Сборочные заводы

**Centre de production de Milhouse,
Route de Chalampé, Ile Napoléon, B.P. 1403,
68701 Milhouse, France**
**Centre de production de Poissy,
45, Rue Jean Pierre Timbaud,
78300, Poissy, France**

РОСС FR.MT02.E02066ПЗ

ОБЩИЕ ХАРАКТЕРИСТИКИ ТРАНСПОРТНОГО СРЕДСТВА

Колесная формула / ведущие колеса 4 × 2 / передние
 Схема компоновки транспортного средства переднеприводная, расположение двигателя - переднее поперечное

Для модификаций:	2А..., 2J...	2С..., 2Н...	2D...	2Е..., 2К...
Тип кузова / количество дверей	хэтчбек / 5	хэтчбек / 3	купе или кабриолет / 2	универсал / 5
Количество мест спереди / сзади	2 / 3	2 / 3	2 / 2	2 / 3
Габаритные размеры, мм				
– длина	3822		3835	4028
– ширина	1652 - 1673		1664	1664
– высота	1425 - 1435		1365 - 1380	1435 - 1443
База, мм	2442 - 2445		2442	2442
Колея передних / задних колес, мм	1419 - 1443 / 1407 - 1437			

Для модификаций:	2ANFUA 2JNFUA	2ANFUR 2JNFUR	2CNFUA 2HNFUA	2CNFUR 2HNFUR	2DNFUA
Масса снаряженного транспортного средства (по ГОСТ Р 52051-2003), кг	1102	1139	1088	1125	1215
Полная масса транспортного средства, кг	1567	1614	1553	1590	1535
Распределение полной массы:					
– на переднюю ось, кг	796	836	791	831	835
– на заднюю ось, кг	771	778	762	759	700
Допустимая масса прицепа, кг					
– прицеп без тормозов	550	550	540	560	600
– прицеп с тормозами	1100	1100	1100	1100	1100

Для модификаций:	2DNFUR	2KNFUA	2KNFUR	2AHFXF 2CHFXF
Масса снаряженного транспортного средства (по ГОСТ Р 52051-2003), кг	1252	1148	1190	985
Полная масса транспортного средства, кг	1572	1563	1685	1405
Распределение полной массы:				
– на переднюю ось, кг	875	785	809	721
– на заднюю ось, кг	697	778	776	684
Допустимая масса прицепа, кг				
– прицеп без тормозов	600	500	500	485
– прицеп с тормозами	1100	1100	1100	700

РОСС FR.MT02.E02066ПЗ

Для модификаций:	2EHFXF	2AKFWF 2CKFWF	2AKFWR 2CKFWR	2EKFWF
Масса снаряженного транспортного средства (по ГОСТ Р 52051-2003), кг	1192	1025	1055	1074
Полная масса транспортного средства, кг	1562	1450	1480	1499
Распределение полной массы:				
– на переднюю ось, кг	785	741	771	725
– на заднюю ось, кг	777	709	709	774
Допустимая масса прицепа, кг				
– прицеп без тормозов	500	510	525	500
– прицеп с тормозами	1100	1100	1100	1100
Для модификаций:	2?NFU?	2?KFW?	2?HFXF	
Двигатель (марка, тип)	PSA, NFU	PSA, KFW	PSA, HFX	
	четырёхтактный, бензиновый			
	4, рядное			
- количество и расположение цилиндров				
- рабочий объем, см ³	1587	1360	1124	
- степень сжатия	11.0	10.5	10.5	
- максимальная мощность, кВт (мин ⁻¹)	80 (5800)	55 (5500)	44.1 (5500)	
- максимальный крутящий момент, Нм (мин ⁻¹)	157 (4000)	120 (2800)	94 (2700)	
Топливо	бензин с октановым числом не менее 95			
Система питания	распределенный впрыск топлива			
Блок управления (марка, тип)	Bosch, M7	Sagem, S2000P	Magneti Marelli, 48P	
Воздушный фильтр (марка, тип)	PSA, 7890+4018+4160 или PSA, 7900+7916+4197	PSA, 7890 + 4008	PSA, 7890	
	с сухим бумажным элементом			
Система зажигания	электронная			
Катушка зажигания (марка, тип)	BBC2.2			
Свечи зажигания (марка, тип)	Eyquem, FR7ME	Sagem, RFN58LZ	Eyquem, RFN58LZ	
Система выпуска и нейтрализации отработавших газов	система глушителей шума и нейтрализации отработавших газов			
Основной глушитель (марка, тип)	PSA, 3365 + 3049 + 4175 или PSA, 3077 + 3023 (для мод. 2?NFUA) PSA, 3365 (для мод. 2?NFUR)	PSA, 3047	PSA, 3037	

POCC FR.MT02.E02066ПЗ

Для модификаций:	2?NFU?	2?KFW?	2?HFXF
Дополнительный глушитель (марка, тип)	PSA, 3047 + 3076 + 4115 или PSA, 4176 + 3078 + 3062 или PSA, 3050 (для мод.2?NFUA) PSA, 3047 (для мод.2?NFUR)	—	—
Нейтрализатор (марка, тип)	TR PSA, K181+K235(для мод.2?NFUA) TR PSA, K181(для мод.2?NFUR)	TR PSA, K180 или K208	TR PSA, K179

Для модификаций:	2?NFUA	2?KFWF	2?HFXF	2?NFUR	2?KFWR
Трансмиссия	механическая			гидромеханическая	
Сцепление (марка, тип)	сухое, однодисковое			—	
Коробка передач (марка, тип)	PSA				
	MA5/S	MA5/N	AL4		
	с ручным управлением			автоматическая	
- число передач	вперед – 5, назад - 1			вперед – 4, назад - 1	
- передаточные числа					
I -	3.417	3.417	3.511		
II -	1.950	1.810	1.932		
III -	1.367	1.276	1.288		
IV -	1.050	0.975	0.916		
V -	0.854	0.767	—		
З.Х. -	3.583	3.583	3.166		
Главная передача (марка, тип)	PSA, цилиндрическая, косозубая				
- передаточное число	5.333	3.476	4.062	3.174	4.286

Подвеска

– передняя

независимая, пружинная, типа McPherson,
со стабилизатором поперечной устойчивости

– задняя

независимая, торсионная, с гидравлическими
телескопическими амортизаторами и стабилизатором
поперечной устойчивости**Рулевое управление** (марка, тип)PSA, рулевой механизм типа “шестерня - рейка”,
рулевой привод с гидроусилителем

POCC FR.MT02.E02066ПЗ**Тормозные системы**

- рабочая гидравлическая, двухконтурная, с диагональным разделением на контуры, с вакуумным усилителем, возможна установка АБС; тормозные механизмы передних колес - дисковые, задних - барабанные (для 2?NFU? - дисковые)
- запасная каждый контур рабочей тормозной системы
- стояночная механический (тросовый) привод тормозных механизмов задних колес

<u>Шины</u>	Марка	Размер	Индекс несущей способности	Категория скорости
для мод. 2?NFU?	—	185/65 R14	86	H
		185/55 R15	82	V
		195/55 R15	85	H
		205/45 R16	83	W
для мод. 2?KFW?, 2?HFХ?	—	175/65 R14	82	H
		165/70 R13	79	T

Дополнительное оборудование транспортного средства

подушки безопасности, навигационная система, дисплей, вентиляционный люк с электроприводом, электрические стеклоподъемники, кондиционер (хладагент R134A), автомагнитола, CD-проигрыватель

PEUGEOT 206

(2CNFUA, 2ANFUA, 2HNFUA, 2DNFUA, 2KNFUA, 2JNFUA, 2CNFUR, 2ANFUR, 2HNFUR, 2DNFUR, 2KNFUR, 2JNFUR, 2CHFХF, 2AHFХF, 2EHFХF, 2CKFWF, 2AKFWF, 2EKFWF, 2CKFWR, 2AKFWR)

Описание маркировки транспортного средства приведено в приложении № 2.
Общие виды транспортного средства на 5 листах приведены в приложении № 3.

Руководитель органа по сертификации

Б.В. Кисуленко

подпись

инициалы, фамилия

С.В. Пугачев

Действует с " 27 " июня 2005 г.

РОСС FR.MT02.E02066ПЗ

Приложение № 2 к "одобрению типа транспортного средства"

ОПИСАНИЕ МАРКИРОВКИ ТРАНСПОРТНОГО СРЕДСТВА

1. Место расположения и форма знака соответствия:

На наклейке, расположенной в на центральной стойке кузова у фиксатора замка в проеме левой передней двери.

Знак соответствия выполнен по ГОСТ Р 50460-92 с указанием номера данного "одобрения типа транспортного средства".

2. Место расположения таблички изготовителя:

В багажном отделении, на задней поперечине или на правой панели в моторном отсеке.

3. Место расположения идентификационного номера (VIN):

3.1. На табличке изготовителя.

3.2. В багажном отделении, на задней поперечине или в моторном отсеке, на чашке правого амортизатора.

4. Структура и содержание идентификационного номера транспортного средства:

1	2	3	4	5	6	7	8	9	10	11	12	13	14	15	16	17
V	F	3	2	?	?	?	?	?	?	?	?	?	?	?	?	?

поз. 1 - 3: Международный идентификационный код изготовителя (WMI):
VF3 – Automobiles Peugeot, Франция.

поз. 4: Обозначение модели: 2 - Peugeot 206.

поз. 5: Обозначение типа кузова транспортного средства:

А - пятидверный хэтчбек,
С - трехдверный хэтчбек,
D - купе / кабриолет,
Н - трехдверный хэтчбек (спорт),
Е - универсал,
J - пятидверный хэтчбек (спорт),
К - универсал (спорт).

поз. 6 - 8: Тип двигателя: HFX, KFW, NFU.

поз. 9: Обозначение типа трансмиссии:
А, F - механическая трансмиссия,
R - гидромеханическая трансмиссия.

поз. 10 - 17: Производственный номер транспортного средства.

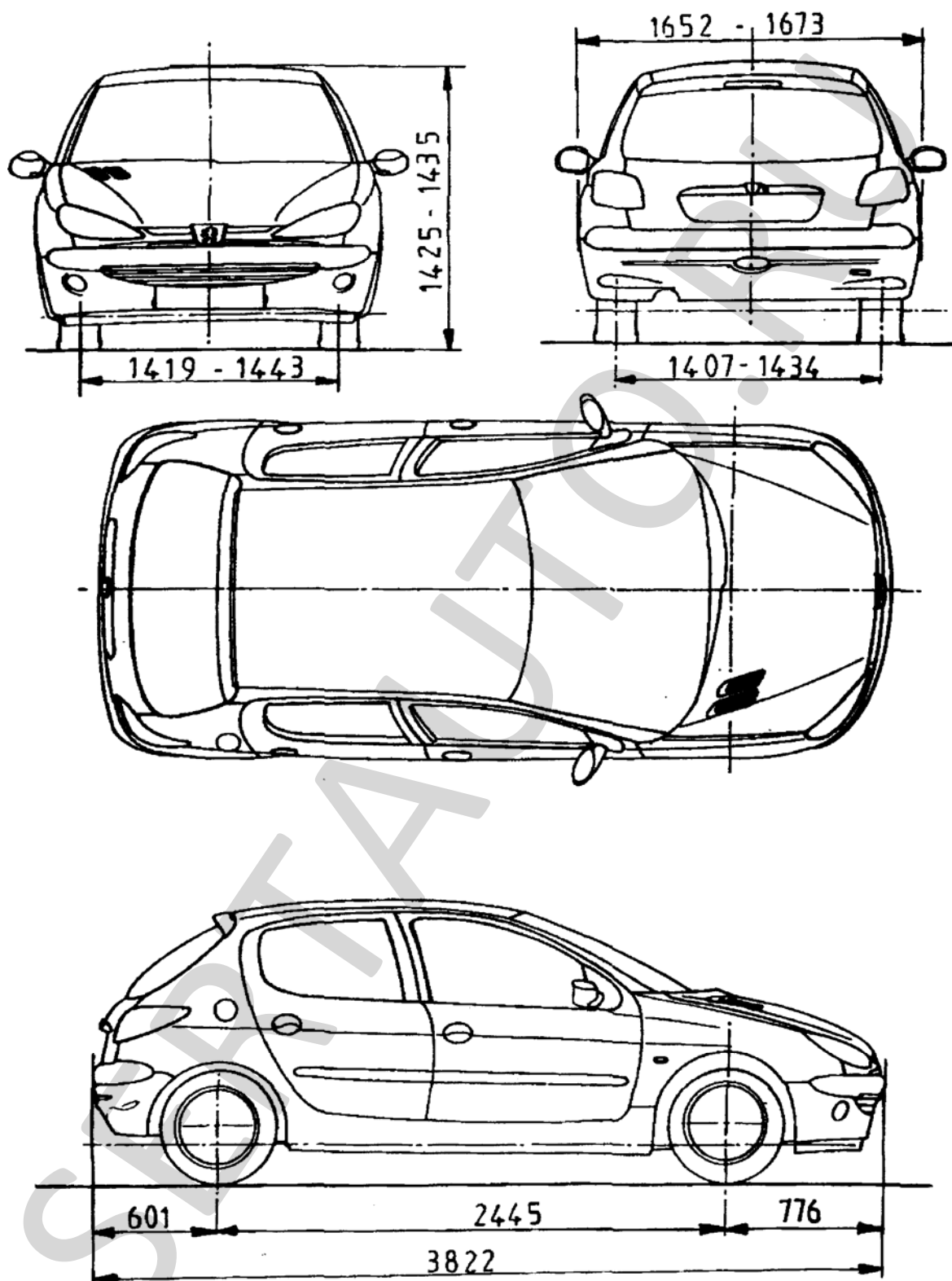

PEUGEOT 206 (2A..., 2J...)

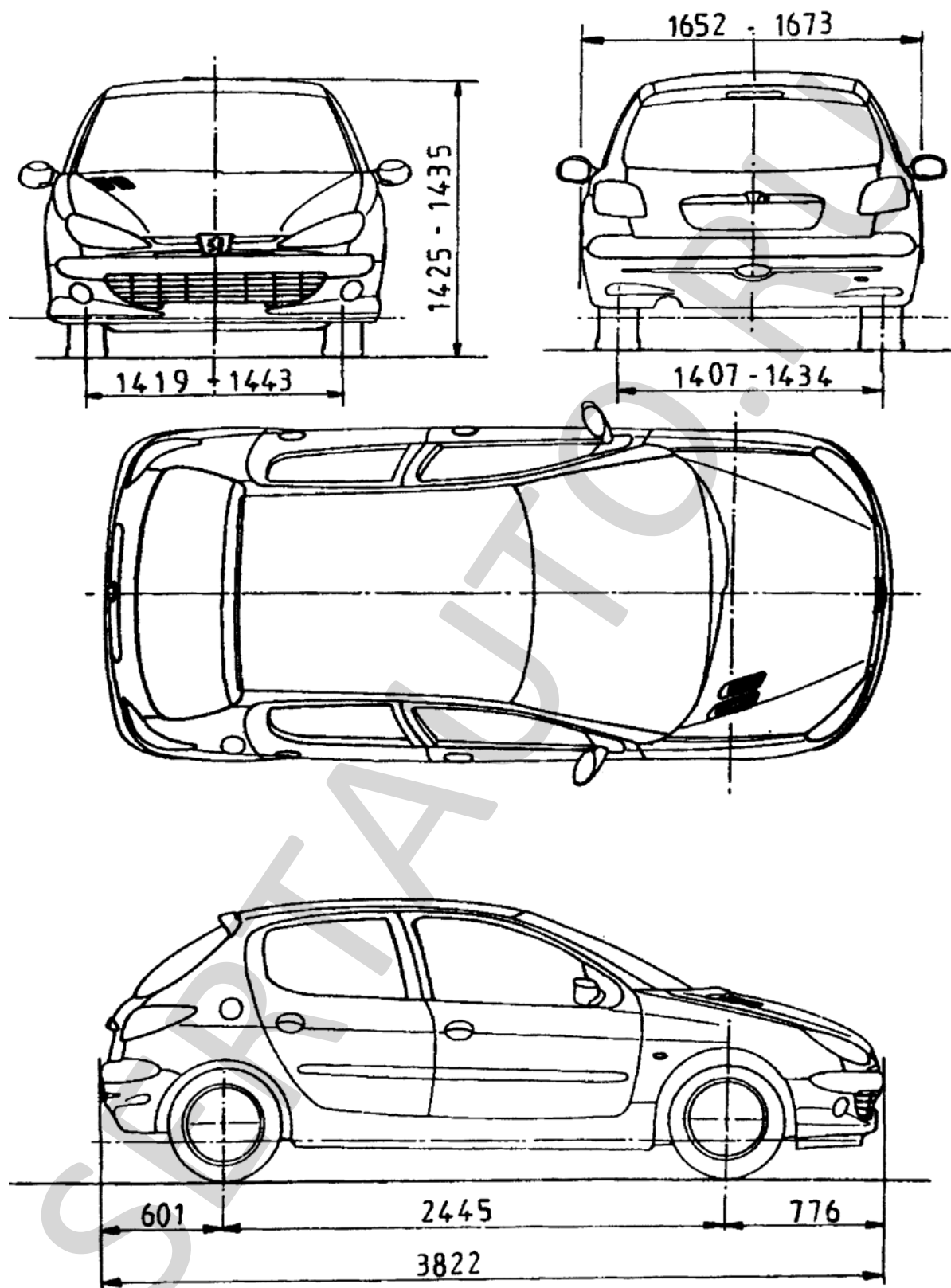

PEUGEOT 206 (2A..., 2J...)

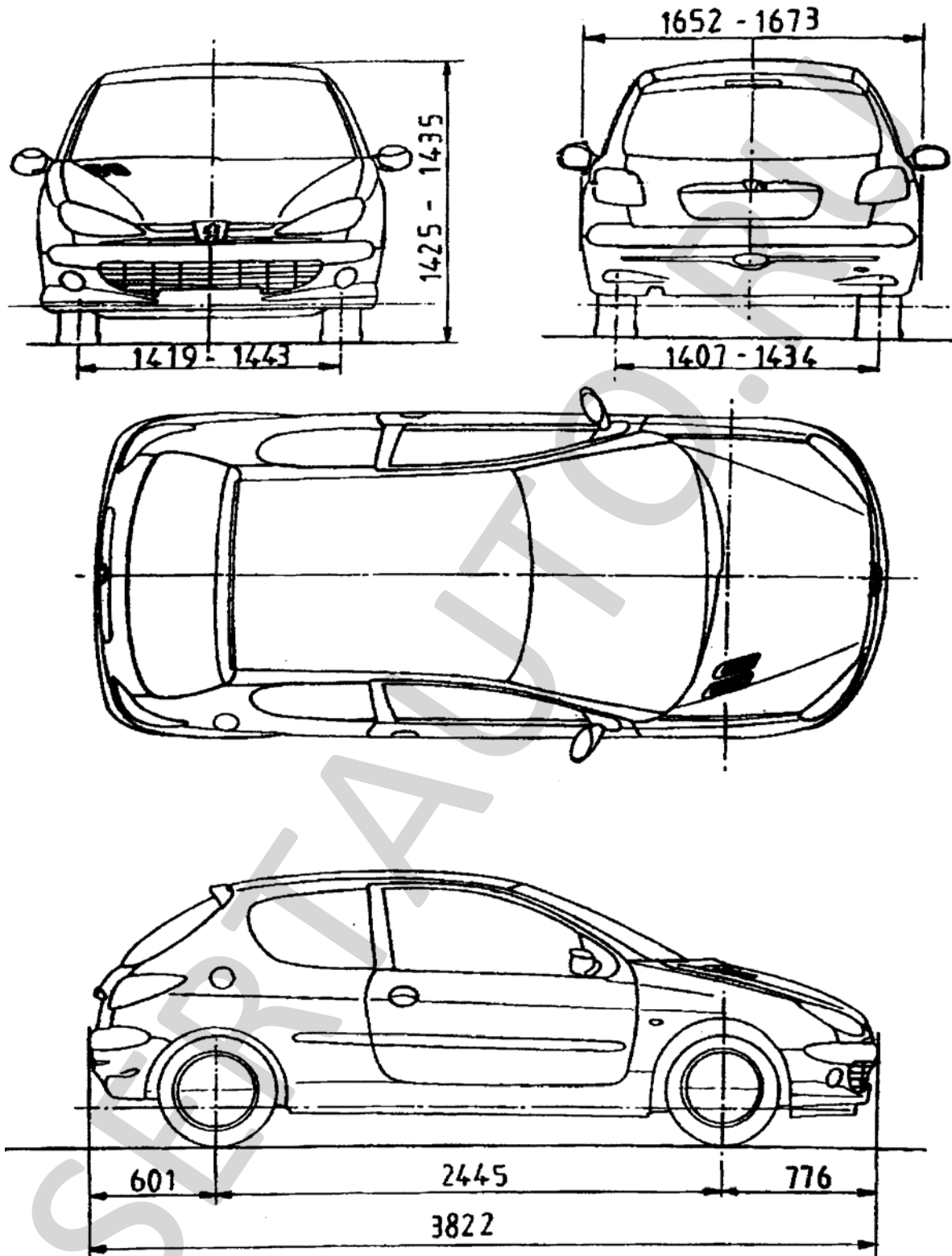

PEUGEOT 206 (2C..., 2H...)

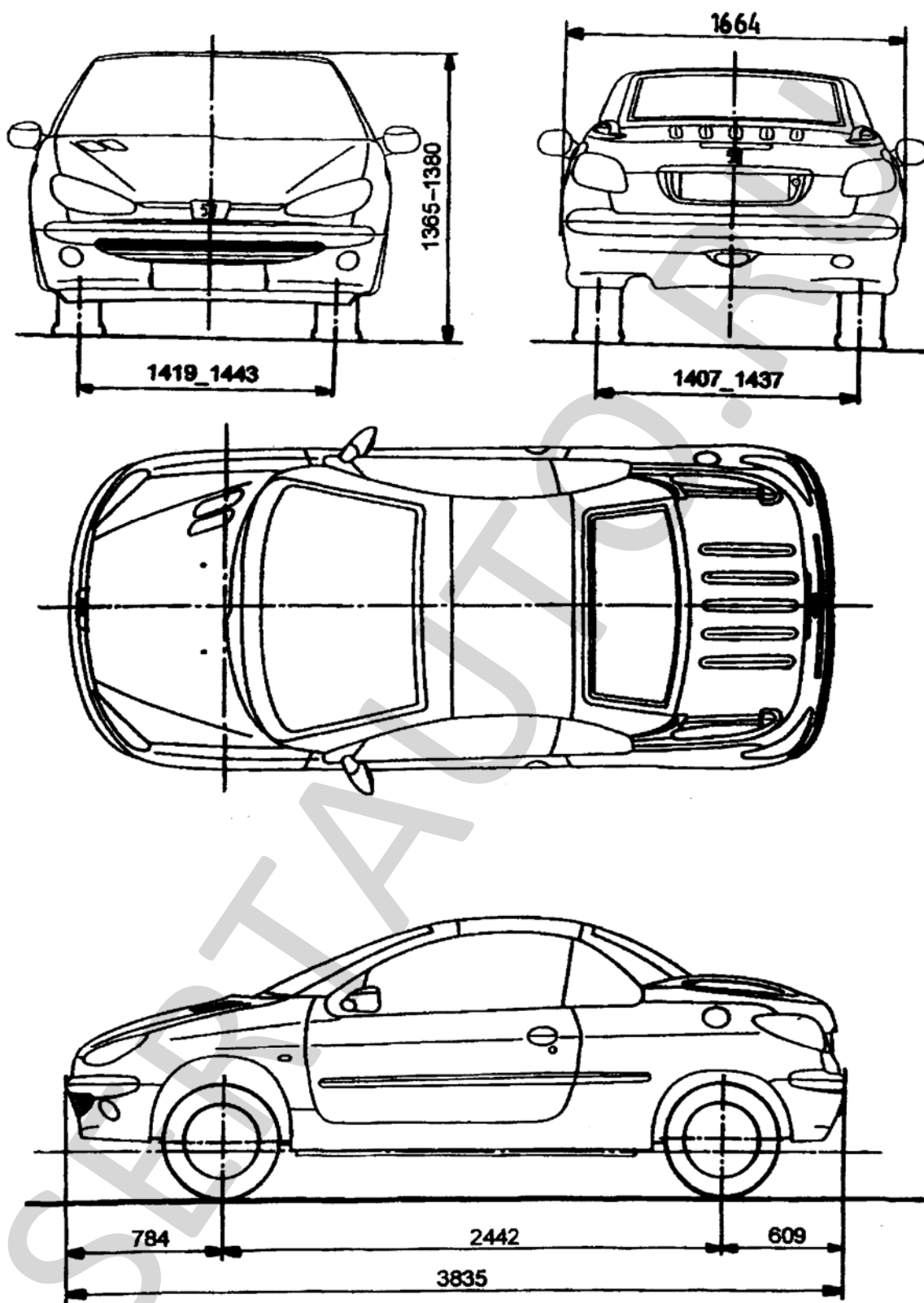

PEUGEOT 206 (2D...)

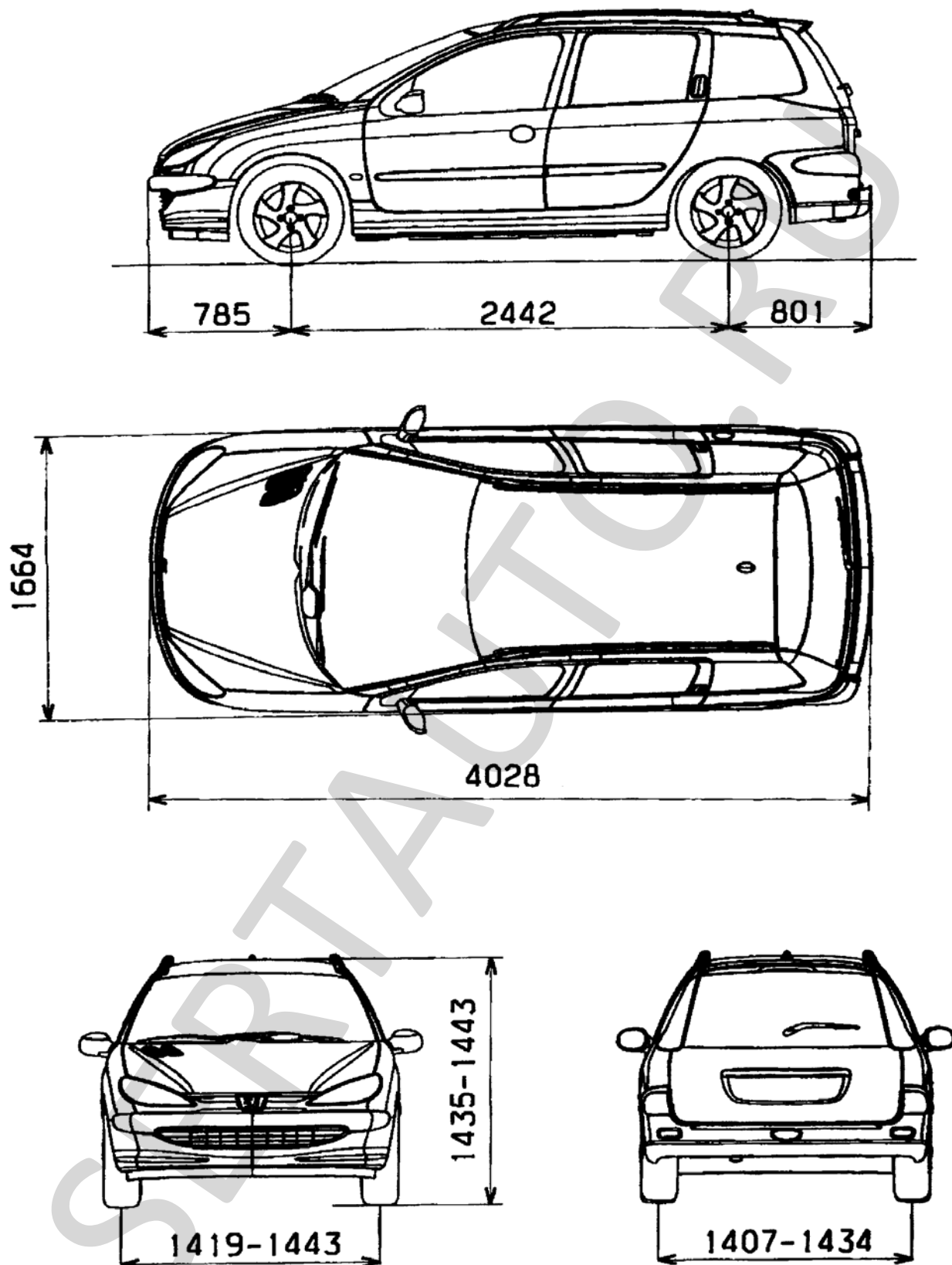

PEUGEOT 206 (2E..., 2K...)