

**ОРГАН ПО СЕРТИФИКАЦИИ**  
**Межотраслевой фонд "Сертификация автотранспорта САТР" ("САТР-ФОНД")**  
 № РОСС RU.0001.11MT02 от 10.06.2003 г.  
 125480, г. Москва, ул. Героев Панфиловцев, 24 (Тел. 454-42-27)

**РОСС FR.MT02.E02974П2P1**

25 марта

2008

Марка транспортного средства

**PEUGEOT**

Тип транспортного средства

**307 (3ARFNF/IF, 3ARFNE, 3ARFNC/IF, 3CRFNF/IF, 3CRFNE, 3CRFNC/IF, 3BRFNF/IF, 3HRFNE, 3HRFNC/IF, 3HRFNF/IF, 3ARFNB, 3BRFNC/IF, 3CRFNB, 3AKFUB, 3CKFUB, 3EKFUB, 3ANFUE, 3ANFUB, 3ANFUK, 3ANFUC, 3CNFUE, 3CNFUB, 3CNFUK, 3CNFUC, 3ENFUE, 3ENFUB, 3HNFUE, 3HNFUB, 3BNFUC, 3AKFUC/IF, 3CKFUC/IF, 3EKFUC/IF, 3ANFUF, 3CNFUF, 3ENFUC, 3ENFUF, 3HNFUC, 3HNFUF, 3ARFJC, 3ARFJF, 3CRFJC, 3CRFJF, 3HRFJC, 3HRFJF, 3BRFJC, 3BRFJF, 3BRFKC/IF, 3ERFJC, 3ERFJF, 3ARFKC, 3CRFKC, 3BRFKC, 3ANFUL, 3CNFUL)**

Категория транспортного средства

**M<sub>1</sub>**

Для модификаций:	<b>3?KFU...</b>	<b>3?NFU... , 3?RFN..., 3?RFJ... , 3?RFK...</b>
Код ТН ВЭД	<b>8703 22</b>	<b>8703 23</b>

Код VIN

**VF33?????...**

Заявитель и его адрес

**ООО "ПЕЖО РУС АВТО"**  
**101000, г. Москва, Чистопрудный бульвар, 17, стр. 1,**  
**Российская Федерация**

Изготовитель и его адрес

**Automobiles Peugeot,**  
**75, Avenue de la Grande Armée, 75116 Paris, France**

POCC FR.MT02.E02974П2P1

Сборочные заводы

Centre de production de Milhouse,  
Route de Chalampé, Ile Napoléon, B.P. 1403,  
68701 Milhouse, France  
Centre de production de Sochaux,  
57, Avenue du Général Leclerc,  
25600 Sochaux, France

### ОБЩИЕ ХАРАКТЕРИСТИКИ ТРАНСПОРТНОГО СРЕДСТВА

Колесная формула / ведущие колеса 4 × 2 / передние  
 Схема компоновки транспортного средства переднеприводная;  
 расположение двигателя - переднее поперечное

Для модификаций:	3А...	3С...	3Е...	3Н...	3В...
Тип кузова / количество дверей	хэтчбек / 3	хэтчбек / 5	универсал / 5		купе/кабриолет / 2
Количество мест спереди / сзади	2 / 3		2 / 3 / 2		2 / 2
Габаритные размеры, мм					
– длина	4202 - 4211		4419 - 4428		4349 - 4357
– ширина	1746 - 1762		1757 - 1762		1759
– высота	1457 - 1530		1533 - 1580		1417 - 1440
База, мм	2608		2708		2605
Колея передних / задних колес, мм	1497 - 1505 / 1492 - 1500		1497 - 1505 / 1502 - 1510		1497 / 1506

Модификация	Масса снаряженного транспортного средства (по ГОСТ Р 52051-2003), кг	Полная масса транспортного средства, кг	Максимальная допустимая масса, приходящаяся		Допустимая полная масса прицепа	
			на переднюю ось, кг	на заднюю ось, кг	прицеп без тормозов, кг	прицеп с тормозами, кг
3ARFNF/IF, 3ARFNE	1313	1738	922	816	656	1300
3CRFNF/IF, 3CRFNE	1330	1755	931	824	640	1300
3BRFNF/IF	1563	1870	967	903	730	1300
3HRFNF/IF, 3HRFJF	1466	2037	970	1067	730	1500
3AKFUB, 3AKFUC/IF	1228 - 1310	1620 - 1650	840 - 851	780 - 799	615	1200
3CKFUB, 3CKFUC/IF	1245 - 1339	1639 - 1650	850 - 862	788 - 789	620	1200
3ЕКFUB, 3ЕКFUC/IF	1302 - 1382	1694 - 1700	861 - 874	826 - 833	650	1200
3ENFUB, 3ENFUE	1344	1850	901	949	670	1100
3HNFUB, 3HNFUE	1399	1923	925	998	695	1100
3ARFNC/IF	1277	1702	891	811	638	1300
3CRFNC/IF	1294	1719	900	819	625	1300

## РОСС FR.MT02.E02974П2P1

Модификация	Масса снаряженного транспортного средства (по ГОСТ Р 52051-2003), кг	Полная масса транспортного средства, кг	Максимальная допустимая масса, приходящаяся		Допустимая полная масса прицепа	
			на переднюю ось, кг	на заднюю ось, кг	прицеп без тормозов, кг	прицеп с тормозами, кг
3HRFNC/IF	1430	1941	936	1005	715	1500
3BRFNC/IF	1563	1830	938	892	730	1300
3ARFNБ	1277	1702	890	812	638	1300
3CRFNБ	1294	1719	899	820	625	1300
3CNFUK	1693	1850	1000	850	610	1200
3ANFUK	1676	1850	1000	850	625	1200
3HRFNE	1466	1977	970	1007	730	1500
3ANFUB	1251	1676	876	800	625	1200
3CNFUB	1268	1693	885	808	610	1200
3ANFUE	1287	1712	911	801	643	1200
3CNFUE	1304	1729	920	809	630	1200
3ARFJC	1315 - 1368	1700 - 1740	895 - 896	804 - 845	655	1500
3CRFJC	1325 - 1388	1720 - 1750	905 - 906	814 - 845	670	1500
3ERFJC	1386 - 1435	1810	919	891	690	1500
3HRFJC	1466 - 1497	1950 - 1970	942 - 951	1008 - 1019	730	1500
3BRFJC	1540 - 1575	1880	944 - 946	934 - 936	750	1320
3ANFUF	1289 - 1381	1670 - 1700	912 - 930	758 - 770	650	1200
3CNFUF	1306 - 1402	1680 - 1725	921 - 941	759 - 784	650	1200
3ENFUF	1362 - 1447	1820	930 - 941	879 - 890	680	1200
3HNFUF	1447 - 1505	1950 - 1980	958 - 962	992 - 1018	730	1200
3ARFJF	1313 - 1396	1730 - 1738	922 - 925	805 - 816	670	1470
3CRFJF	1330 - 1421	1750 - 1755	931 - 939	811 - 824	680	1470
3ERFJF	1413 - 1462	1850	947	903	705	1500
3HRFJF	1493 - 1523	1985	974	1011	745	1500
3BRFJF	1563 - 1605	1870 - 1900	967 - 968	903 - 932	750	1300
3BRFKC/IF	1565	1870	965	905	730	1300
3ANFUC, 3ANFUL	1251 - 1347	1676 - 1700	876 - 893	800 - 807	630	1200
3CNFUC, 3CNFUL	1268 - 1368	1693 - 1700	885 - 905	795 - 808	635	1200
3BNFUC	1515 - 1528	1850	935 - 937	913 - 915	750	1200
3ENFUC	1329 - 1330	1790 - 1800	904 - 907	886 - 893	665	1200
3HNFUC	1415 - 1435	1930 - 1940	923 - 932	998 - 1017	715	1200
3ARFKC	1361 - 1401	1725	920	805	680	1000
3CRFKC	1380 - 1419	1740	930	810	690	1000
3BRFKC	1588 - 1614	1860	1050	950	750	1000

## РОСС FR.MT02.E02974П2P1

Для модификаций:	3?RFN...	3?KFU...	3?NFU...	3?RFJ...	3?RFK...
<b>Двигатель</b> (марка, тип)	PSA, RFN	PSA, KFU	PSA, NFU	PSA, RFJ	PSA, RFK
	четырёхтактный, бензиновый				
	4, рядное				
- количество и расположение цилиндров	1997	1360	1587	1997	1997
- рабочий объем, см <sup>3</sup>	10.8	11.2	11.0	11.0	11.0
- степень сжатия	100 (6000)	65 (5250)	80 (5800)	103 (6000)	130 (7000)
- максимальная мощность, кВт (мин <sup>-1</sup> )	190 (4100)	133 (3250)	147 (4000)	200 (4000)	202 (4750)
- максимальный крутящий момент, Нм (мин <sup>-1</sup> )					
Топливо	бензин с октановым числом не менее 95				
<b>Система питания</b>	распределенный впрыск топлива				
Система впрыска (марка, тип)	MMDCM 48P	MM 965 1439499	Bosch, M7.4 или 0.261.206.943	MMDCM 48P или Siemens	Bosch, EV6 или MMDCM 6LPA
Воздушный фильтр (марка, тип)	PSA, 7900 + 4015	PSA, 7913	PSA, 7900 + 4014; PSA, 7900 + 4027; PSA, 7916 + 4014 или PSA, 7916	PSA, 7918	PSA, 7896
<b>Система зажигания</b>	электронная				
Катушка зажигания (марка, тип)	BBC2.2 NDE	BBC4.1 ET	BBC2.2	JCAE	BBC4.1
Свечи зажигания (марка, тип)	Bosch, FR8ME; Euyquem, RFM42HZ	Bosch, VR8SE	Euyquem, FR7ME	Champion	Bosch, <b>FR7ME</b> или FR8ME; Euyquem, RFM42HZ
<b>Система выпуска и нейтрализации отработавших газов</b>	два глушителя и каталитический нейтрализатор				
Основной глушитель (марка, тип)	PSA, 3052	PSA, 3072	PSA, 3050 или 3077	PSA, 3079	PSA, 3052 или <b>3065</b>
Дополнительные глушители (марка, тип)	PSA, 3053	PSA, 3074	PSA, 3049 или 3078	PSA, 4156 или <b>3080</b>	PSA, 3053, <b>3066</b> или 3067
Нейтрализатор (марка, тип)	TR PSA, K189 или K229	TR PSA, K267 или K268	TR PSA, K181 или K235	TR PSA, K320 или K331	TR PSA, <b>K232</b> , K282 или K283

## РОСС FR.MT02.E02974П2Р1

Для модификаций:	3????В, 3????С, 3????К, 3????L		3????Е, 3????F		
<b>Трансмиссия</b>	механическая		гидромеханическая		
<b>Сцепление</b> (марка, тип)	Peugeot, сухое, однодисковое		—		
Для модификаций:	3ANFUE, 3CNFUE	3?NFUF	3?RFNE, 3?RFJF, 3?RFNF/IF	3ENFUE, 3HNFUE	
<b>Коробка передач</b> (марка, тип)	Peugeot, AL4			Peugeot, BVA4	
	с автоматическим управлением вперед – 4 / назад - 1				
- число передач					
- передаточные числа	I -	3.511	2.724	2.724	
	II -	1.932	1.499	1.499	
	III -	1.288	1.000	1.000	
	IV -	0.916	0.710	0.710	
	3.X. -	3.166	2.457	3.166	
<b>Главная передача</b> (марка, тип)	Peugeot, цилиндрическая, косозубая				
- передаточное число	3.650		3.476		
Для модификаций:	3?NFUC	3?NFUK	3ENFUB, 3HNFUB	3?RFJC, 3?RFNC/ IF	3ARFNB, 3CRFNB
<b>Коробка передач</b> (марка, тип)	Peugeot				
	BE4/5J/02	BE4/5J	BVM5	BE4/5S/01	BE4/5S
	с ручным управлением вперед – 5 / назад - 1				
- число передач					
- передаточные числа	I -	3.454	3.454	3.454	3.454
	II -	1.867	1.867	1.867	1.870
	III -	1.290	1.280	1.367	1.360
	IV -	0.951	0.951	1.051	1.051
	V -	0.795	0.795	0.860	0.860
	3.X. -	3.333	3.333	3.333	3.333
<b>Главная передача</b> (марка, тип)	Peugeot, цилиндрическая, косозубая				
- передаточное число	4.529		4.052		

## РОСС FR.MT02.E02974П2Р1

Для модификаций:	3?KFUC/IF 3?KFUB	3ANFUB, 3CNFUB, 3?NFUL	3?NFUL	3?RFKC	
<b>Коробка передач</b> (марка, тип)	Peugeot				
	MA/5L	MA/5N	BE4/5N/01	BE4/5S BE4/5T/01	
- число передач	с ручным управлением вперед – 5 / назад - 1				
- передаточные числа	I -	3.636	3.417	3.454	2.923
	II -	1.950	1.810	1.867	1.867
	III -	1.281	1.281	1.323	1.367
	IV -	0.975	0.975	0.951	1.051
	V -	0.767	0.767	0.795	0.860
	З.Х. -	3.583	3.583	3.333	3.333
<b>Главная передача</b> (марка, тип)	Peugeot, цилиндрическая, косозубая				
- передаточное число	4.538	4.692	4.529	4.294	

**Подвеска**

- передняя независимая, пружинная, типа McPherson, со стабилизатором поперечной устойчивости
- задняя полузависимая, пружинная, с гидравлическими телескопическими амортизаторами

**Рулевое управление** (марка, тип)

PSA, рулевой механизм типа “шестерня - рейка”, рулевой привод с гидроусилителем

**Тормозные системы**

- рабочая гидравлическая, двухконтурная, с диагональным разделением на контуры, с вакуумным усилителем, возможна установка АБС; тормозные механизмы передних и задних колес - дисковые
- запасная каждый контур рабочей тормозной системы
- стояночная механический (тросовый) привод к тормозным механизмам задних колес

<b>Шины</b>	Размер	Индекс несущей способности	Категория скорости
Michelin, Kleber, Pirelli, Continental, Dunlop	195/65 R15	91	H
	205/55 R16	91	V
	205/50 R17	89, 93	W

РОСС FR.MT02.E02974П2P1

Дополнительное оборудование  
транспортного средства

центральный замок с дистанционным управлением, регулируемые по высоте передние сиденья, подушки безопасности, зеркала заднего вида с электроприводом и электроподогревом, электрические стеклоподъемники, бортовой компьютер, система динамической стабилизации, противобуксовочная система, кондиционер (хладагент R134A), автомагнитола, CD-проигрыватель, передние противотуманные фары

**PEUGEOT 307**

(3ARFNF/IF, 3ARFNE, 3ARFNC/IF, 3CRFNF/IF, 3CRFNE, 3CRFNC/IF, 3BRFNF/IF, 3HRFNE, 3HRFNC/IF, 3HRFNF/IF, 3ARFNB, 3BRFNC/IF, 3CRFNB, 3AKFUB, 3CKFUB, 3EKFUB, 3ANFUE, 3ANFUB, 3ANFUK, 3ANFUC, 3CNFUE, 3CNFUB, 3CNFUK, 3CNFUC, 3ENFUE, 3ENFUB, 3HNFUE, 3HNFUB, 3BNFUC, 3AKFUC/IF, 3CKFUC/IF, 3EKFUC/IF, 3ANFUF, 3CNFUF, 3ENFUC, 3ENFUF, 3HNFUC, 3HNFUF, 3ARFJC, 3ARFJF, 3CRFJC, 3CRFJF, 3HRFJC, 3HRFJF, 3BRFJC, 3BRFJF, 3BRFKC/IF, **3ERFJC, 3ERFJF, 3ARFKC, 3CRFKC, 3BRFKC, 3ANFUL, 3CNFUL**)

Описание маркировки транспортного средства приведено в приложении № 2.

Общие виды транспортных средств на 4 листах приведены в приложении. № 3.

Руководитель органа по сертификации

**Б.В. Кисуленко**

подпись

инициалы, фамилия

**С.В. Пугачев**

Действует с " 08 " июля 2005 г.

РОСС FR.MT02.E02974П2Р1

Приложение № 2 к "одобрению типа транспортного средства"

**ОПИСАНИЕ МАРКИРОВКИ ТРАНСПОРТНОГО СРЕДСТВА**

1. Место расположения и форма знака соответствия:  
На наклейке, расположенной в моторном отсеке.  
Знак соответствия выполнен по ГОСТ Р 50460-92 с указанием номера "одобрения типа транспортного средства".
2. Место расположения таблички изготовителя:  
В правой части моторного отсека.
3. Место расположения идентификационного номера (VIN):
  - 3.1. На табличке изготовителя.
  - 3.2. В моторном отсеке, на верхней опоре правой стойки передней подвески.
4. Структура и содержание идентификационного номера транспортного средства:

1	2	3	4	5	6	7	8	9	10	11	12	13	14	15	16	17
V	F	3	3	?	?	?	?	?	?	?	?	?	?	?	?	?

- поз. 1 - 3: Международный код изготовителя: VF3 - Automobiles Peugeot (Франция).
- поз. 4: Обозначение типа транспортного средства: 3 - 307.
- поз. 5: Обозначение типа кузова транспортного средства:  
А - трехдверный хэтчбек;  
В – купе/кабриолет;  
С - пятидверный хэтчбек;  
Е – пятидверный универсал (5 мест);  
Н – пятидверный универсал (7 мест).
- поз. 6 - 8: Тип двигателя: RFN, NFU, KFU, RFJ, RFK.
- поз. 9: Обозначение типа трансмиссии:  
В, С, К, L - механическая пятиступенчатая;  
Е, F - гидромеханическая четырехступенчатая.
- поз. 10 - 17: Производственный номер транспортного средства.



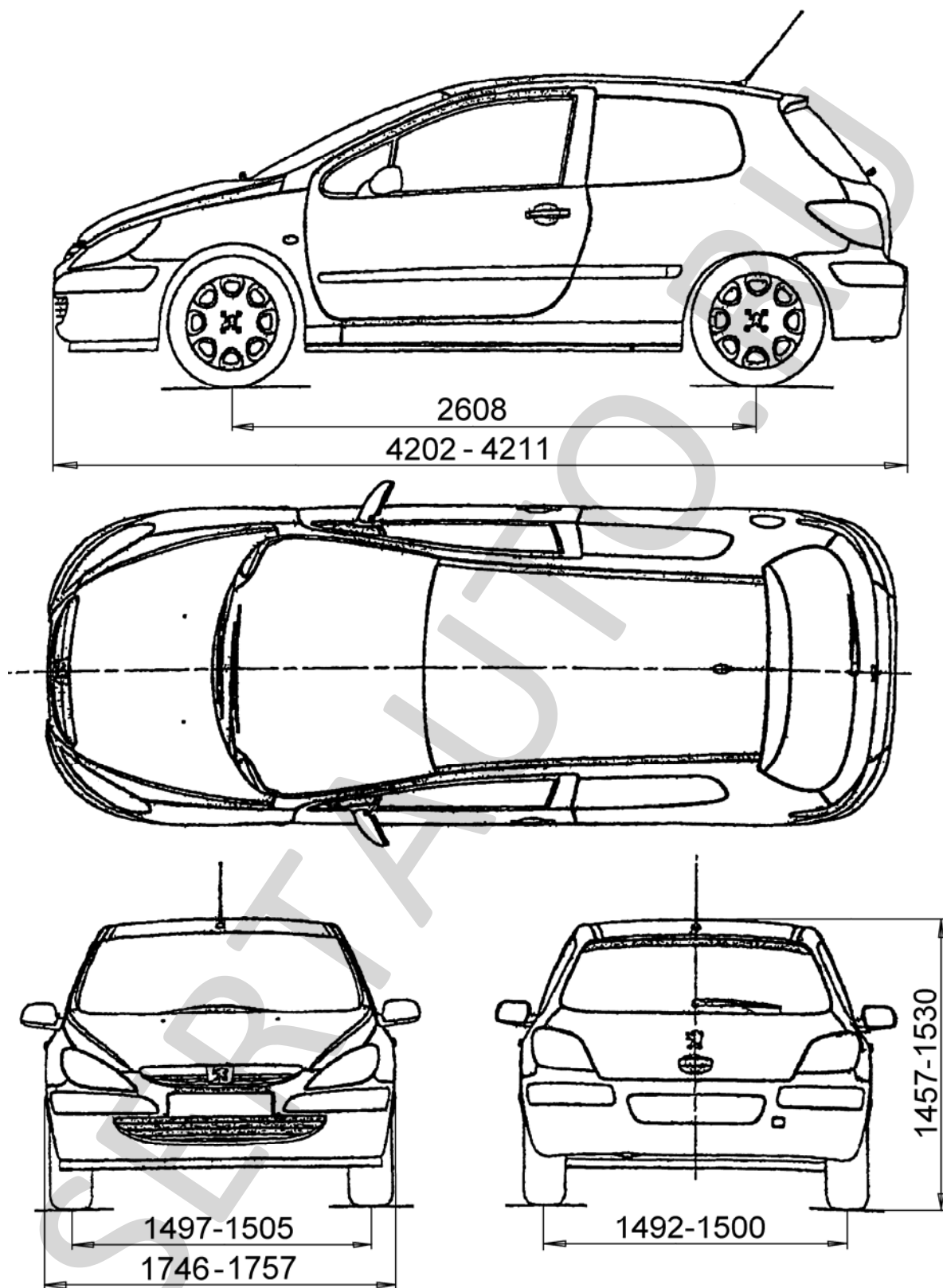

Peugeot 307 (3A...)

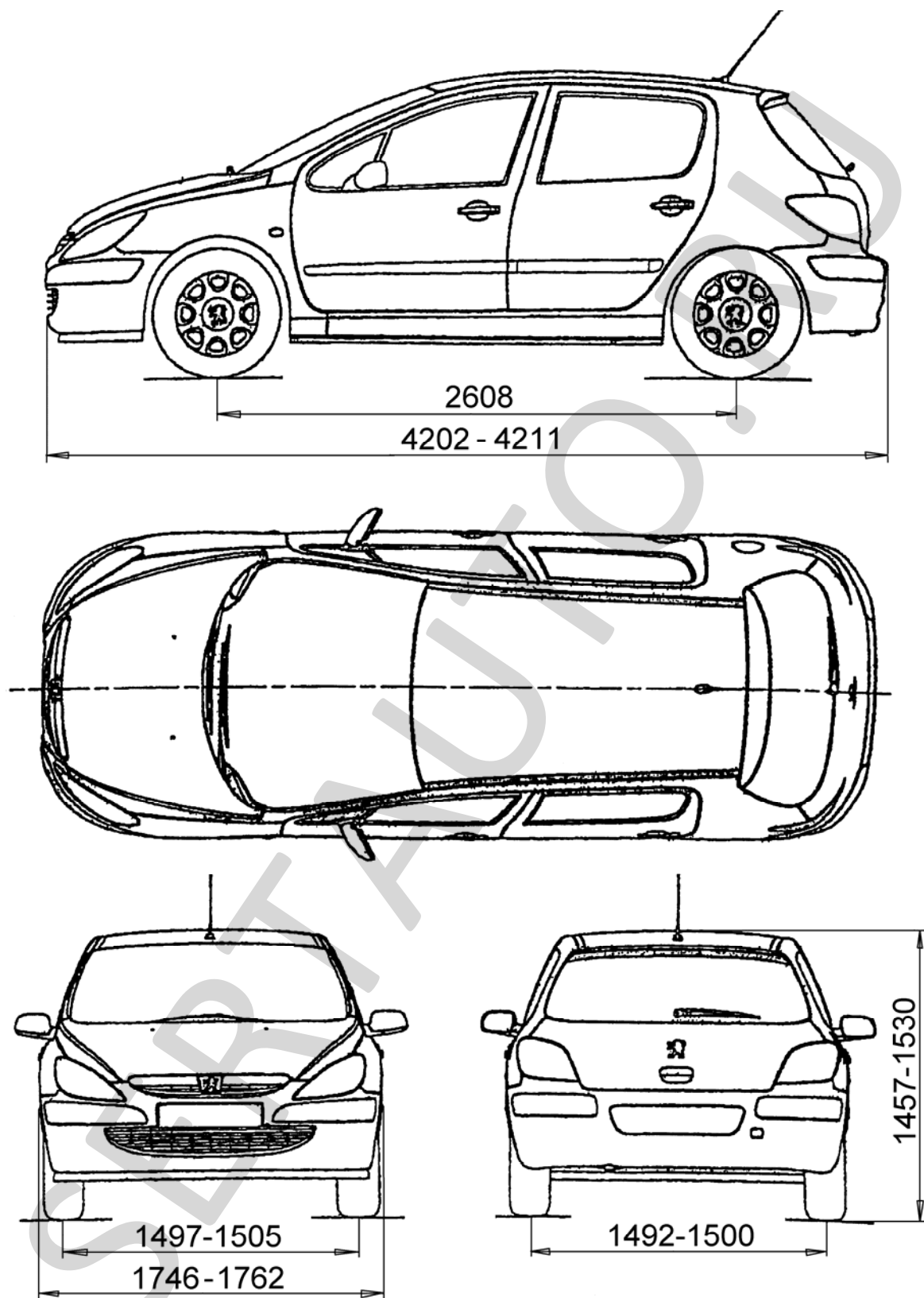

Peugeot 307 (3C...)

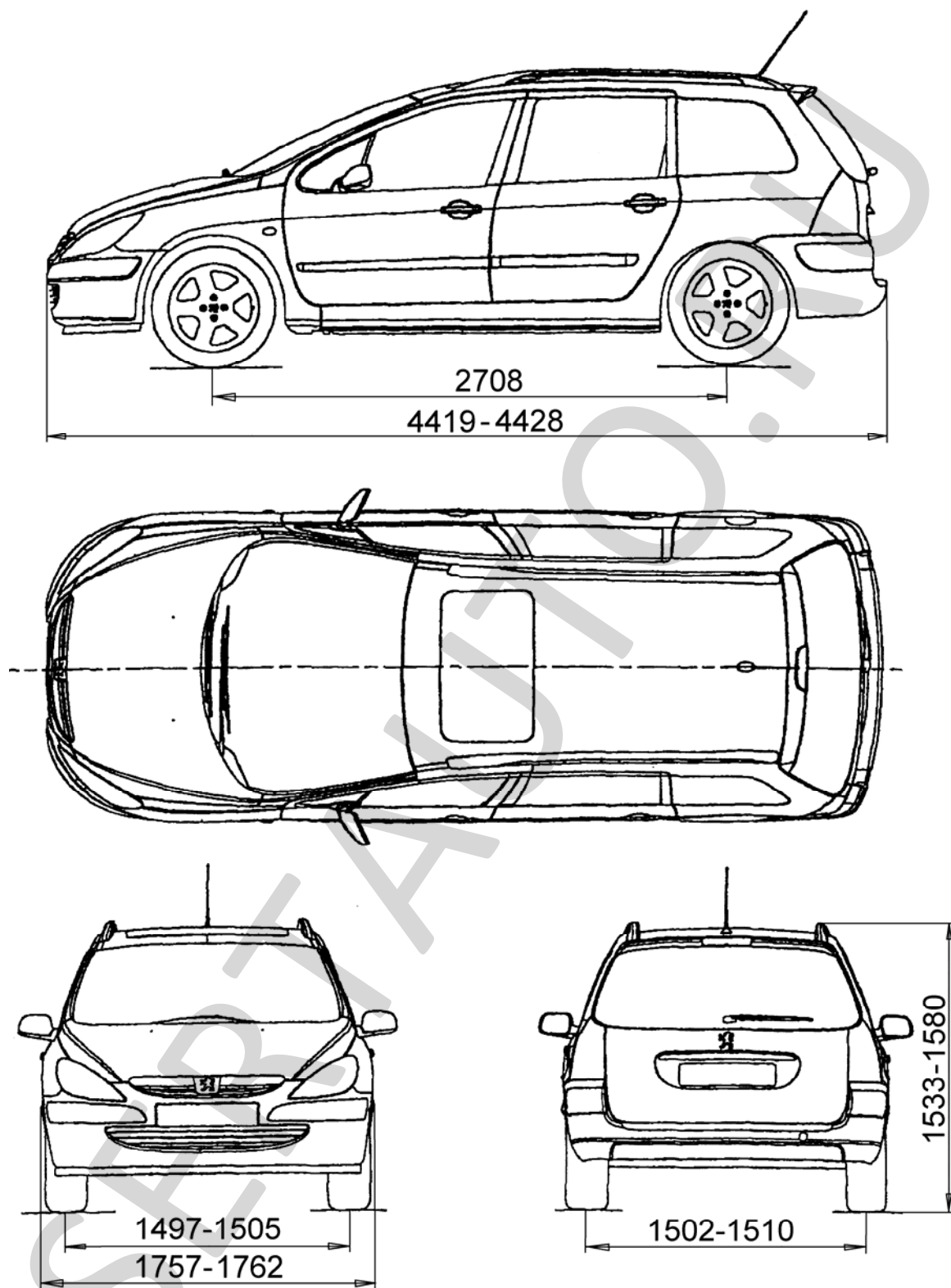

*Peugeot 307 (3E..., 3H...)*

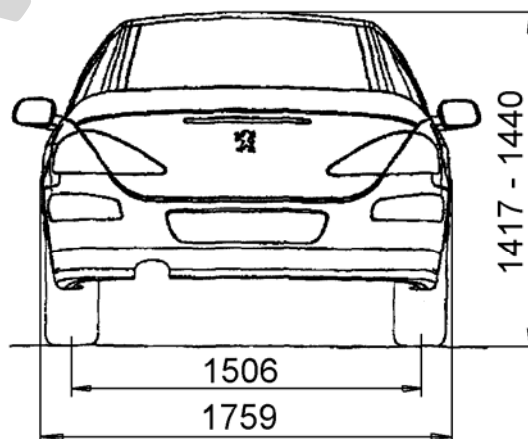
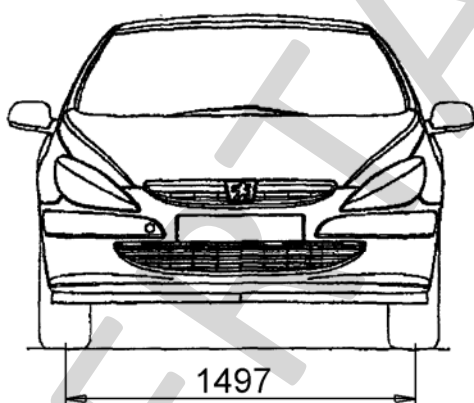
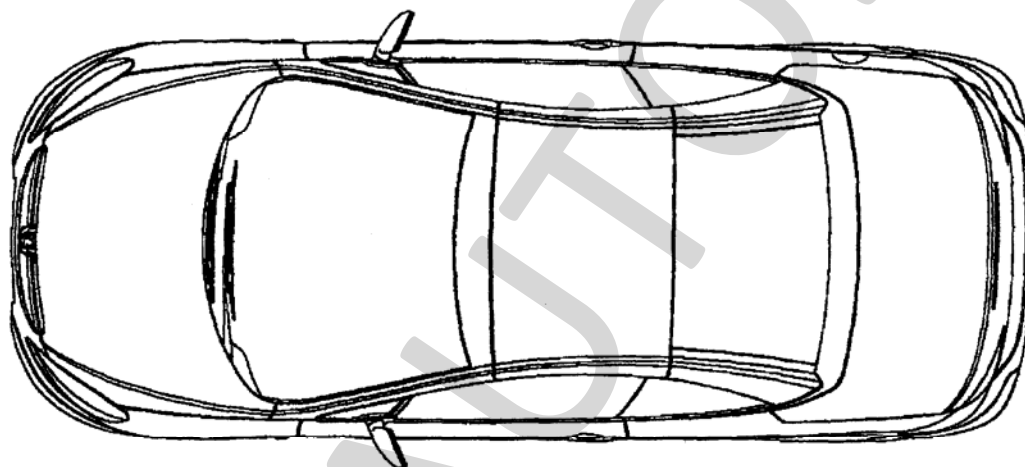
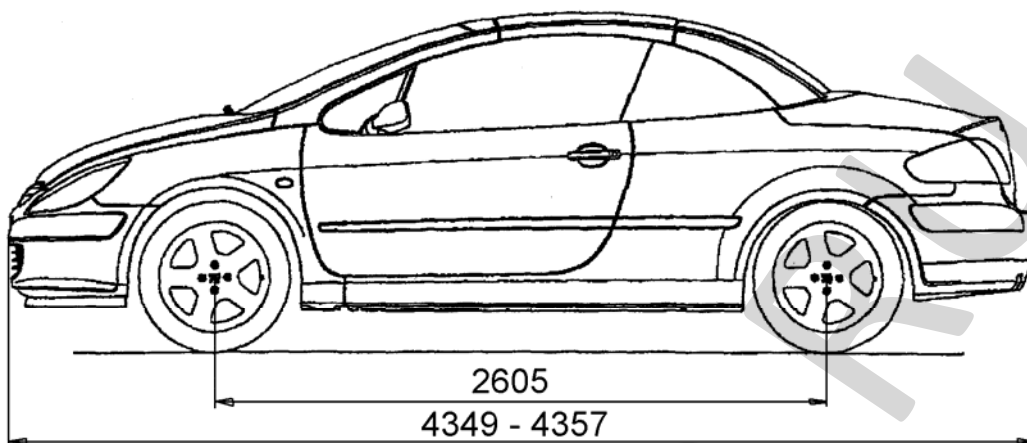

Peugeot 307 (3B...)