

ОРГАН ПО СЕРТИФИКАЦИИ
Межотраслевой фонд "Сертификация автотранспорта САТР" ("САТР-ФОНД")
№ РОСС RU.0001.11MT02 от 10.06.2003 г.
125480, г. Москва, ул. Героев Панфиловцев, 24 (Тел. 454-42-27)

РОСС FR.MT02.E04677

29 июня 7

Марка транспортного средства	PEUGEOT		
Тип транспортного средства	207 (WA5FWC, WC5FWC, WA5FXC, WAKFUC, WCKFUC, WAKFUC/P, WCKFUC/P, WAKFVC, WCKFVC, WANFUC, WCNFUC)		
Категория транспортного средства	M₁		
	Для модификаций:	W?KFU?, W?KFVC	W?5FWC, W?5FXC, W?NFUC
Код ТН ВЭД	8703 22	8703 23	
Код VIN	VF3W?????...		
Экологический класс	4		
Заявитель и его адрес	ООО "ПЕЖО РУС АВТО" 101000, г. Москва, Чистопрудный бульвар, 17, стр. 1, Российская Федерация		
Предприятие-изготовитель и его адрес	Automobiles Peugeot, 75, Avenue de la Grande Armée, 75116 Paris, France		
Сборочные заводы	Centre de production de Poissy, 45, Rue Jean Pierre Timbaud, 78300, Poissy, France Cr Villaverde, km 7,500, 28041, Madrid, Espagne Centre de production de Trnava, Zavarská cesta stavensko PSA Peugeot Citroën, 919 26 Zavar, Slovenská Republika		

РОСС FR.MT02.E04677

ОБЩИЕ ХАРАКТЕРИСТИКИ ТРАНСПОРТНОГО СРЕДСТВА

Колесная формула / ведущие колеса 4 × 2 / передние
 Схема компоновки транспортного средства переднеприводная;
 расположение двигателя - переднее поперечное

Для модификаций:	WA...	WC...
Тип кузова / количество дверей	хэтчбек / 3	хэтчбек / 5
Количество мест спереди / сзади	2 / 3	
Габаритные размеры, мм		
– длина	4030	
– ширина	1748	
– высота	1470 - 1502	1479 - 1502

База, мм 2540

Колея передних / задних колес, мм 1467 - 1475 / 1468 - 1476

Для модификаций:	WA 5FXC	WA KFUC	WA KFUC/P	WC KFUC	WC KFUC/P
Масса снаряженного транспортного средства (по ГОСТ Р 52051- 2003), кг	1356	1214	1231	1224	1241
Полная масса транспортного средства, кг	1700	1620	1630	1640	1650
Масса, приходящаяся:					
– на переднюю ось, кг	944	870	874	876	883
– на заднюю ось, кг	756	750	756	764	767
Допустимая полная масса прицепа:					
– прицеп без тормозов, кг	600				
– прицеп с тормозами, кг	1150				

Для модификаций:	WA KFUC	WC KFUC	WA NFUC	WC NFUC	WA 5FWC	WC 5FWC
Масса снаряженного транспортного средства (по ГОСТ Р 52051- 2003), кг	1213	1223	1288	1300	1275	1275
Полная масса транспортного средства, кг	1580	1620	1670	1680	1640	1650
Масса, приходящаяся:						
– на переднюю ось, кг	842	864	912	916	896	900
– на заднюю ось, кг	738	756	758	764	744	750
Допустимая полная масса прицепа:						
– прицеп без тормозов, кг	600			600		
– прицеп с тормозами, кг	950			1150		

РОСС FR.MT02.E04677

Для модификаций:	W?KFVC	W?KFU?	W?NFUC	W?5FWC	W?5FXC
Двигатель (марка, тип)	PSA, KFV	PSA, KFU	PSA, NFU	PSA, 5FW	PSA, 5FX
	четырёхтактный, бензиновый				
	4, рядное				
- количество и расположение цилиндров	1360	1360	1587	1598	1598
- рабочий объем, см ³	10.0	10.0	11.0	10.0	10.0
- степень сжатия	54 (5400)	65 (5250)	80 (5800)	88 (6000)	110 (5800)
- максимальная мощность, кВт (мин ⁻¹)	118 (3300)	133 (3250)	147 (4000)	160 (4250)	240 (4400)
- максимальный крутящий момент, Нм (мин ⁻¹)					
Топливо	бензин с октановым числом не менее 95				
Система питания	распределенное впрыскивание топлива				
Система впрыскивания (марка, тип)	Sagem, S2000P или JCAE, J34P	Magneti Marelli, 96514 394 99	Siemens, V7 52 81 76 80	Bosch, V7528351 80	
Турбокомпрессор (марка, тип)	—	—	—	—	KKK, K03
Воздушный фильтр (марка, тип)	PSA, с сухим бумажным элементом				
	4166, 4183 или 4237	4199 или 7913	4283	4237	
Система зажигания	электронная				
Катушка зажигания (марка, тип)	BBC 2.2 NDT	BBC41ET	Bosch, V7 562 744 80	Delphi, BBC41	
Свечи зажигания (марка, тип)	Eyquem, FR7ME или RFN58LZ	Bosch, VR8SE или другие, рекомен- дованные PSA	Beru, 12 ZR	NGK, T20070E	
Система выпуска и нейтрализации отработавших газов	два глушителя и каталитический нейтрализатор				
Основной глушитель (марка, тип)	PSA, 4175, 4245 или 4250	PSA, 3072, 4245 или 4175	PSA, 4259	PSA, 4255	
Дополнительный глушитель (марка, тип)	PSA, 4174, 4275 или 4246	PSA, 4174, 4275 или 4246	PSA, 4260	PSA, 4256	
Нейтрализатор (марка, тип)	TR PSA, K208, K303, K343 или K342	TR PSA, K308, K268, K280 или K341	TR PSA, K387	TR PSA, K365	

РОСС FR.MT02.E04677

Для модификаций:	WA5FXC	W?5FWC	W?KFUC, W?NFUC, W?KFVC	W?KFUC/P
Трансмиссия	механическая			
Сцепление (марка, тип)	PSA, сухое, однодисковое			
Коробка передач (марка, тип)	PSA, BE4/5S/02	PSA, MA/5S/01	PSA, MA/5N/02	PSA, MA/5N/02
	с ручным управлением			с ручным или автоматическим управлением
- число передач	вперед – 5 / назад - 1			
- передаточные числа				
I -	3.454	3.417	3.417	3.417
II -	1.867	1.950	1.810	1.810
III -	1.347	1.366	1.281	1.281
IV -	1.054	1.054	0.975	0.975
V -	0.860	0.854	0.767	0.767
3.X. -	3.333	3.583	3.583	3.583
Главная передача (марка, тип)	Peugeot, цилиндрическая, косозубая			
- передаточное число	3.789	3.938	4.538; 4.286 (для W?KFVC)	4.538

Подвеска

- передняя независимая, пружинная, типа McPherson, со стабилизатором поперечной устойчивости
- задняя полузависимая, пружинная, с гидравлическими телескопическими амортизаторами и стабилизатором поперечной устойчивости

Рулевое управление (марка, тип)

PSA, рулевой механизм типа “шестерня - рейка”, рулевой привод с электроусилителем

Тормозные системы

- рабочая гидравлическая, двухконтурная, с диагональным разделением на контуры, с вакуумным усилителем и АБС, тормозные механизмы передних колес дисковые, задних - барабанные (для мод. W?NFUC, W?5FWC, W?5FXC – дисковые)
- запасная каждый контур рабочей тормозной системы
- стояночная механический (тросовый) привод к тормозным механизмам задних колес

РОСС FR.MT02.E04677

<u>Шины</u>	Марка	Размер	Индекс несущей способности	Категория скорости
для WA5FXC	Michelin,	195/55 R16	91	V
для W?NFUC, W?5FWC		195/55 R16	87	V
для WA5FXC, W?5FWC	Pirelli,	205/45 R17	88	V, W
для W?KFU?, W?KFVC, W?NFUC, W?5FWC	Continental, Goodyear	185/65 R15	88	T, H

Дополнительное оборудование транспортного средства

система динамической стабилизации (ESP), круиз-контроль, парктроник, система контроля давления в шинах, охранная сигнализация, кондиционер (хладагент R134A), двухзонный климат-контроль, навигационная система, люк в крыше с электроприводом, панорамная стеклянная крыша "Cielo", наружные зеркала заднего вида с электроприводом и подогревом, система включения дополнительного света фар на повороте, автомагнитола, CD-проигрыватель, система автоматического включения стеклоочистителей и фар "Pack Visi", боковые и оконные подушки безопасности

PEUGEOT 207 (WA5FWC, WC5FWC, WA5FXC, WAKFUC, WCKFUC, WAKFUC/P, WCKFUC/P, WAKFVC, WCKFVC, WANFUC, WCNFUC)

Описание маркировки транспортного средства приведено в приложении № 2.
Общие виды транспортных средств на 2 листах приведены в приложении № 3.

Б.В. Кисуленко

С.В. Пугачев

Действует с " 29 " июня 2006 г.

РОСС FR.MT02.E04677

Приложение № 2 к "одобрению типа
транспортного средства"**ОПИСАНИЕ МАРКИРОВКИ ТРАНСПОРТНОГО СРЕДСТВА**

1. Место расположения и форма знака соответствия:
На наклейке, расположенной в проеме левой передней двери, под фиксатором замка.
Знак соответствия выполнен по ГОСТ Р 50460-92 с указанием номера "одобрения типа транспортного средства".
2. Место расположения таблички изготовителя:
 - 2.1. В проеме левой передней двери, под фиксатором замка (для WA...).
 - 2.2. В проеме левой передней двери, у основания центральной стойки (для WC...).
3. Место расположения идентификационного номера (VIN):
 - 3.1. На табличке изготовителя.
 - 3.2. В моторном отсеке, на поперечине, отделяющей моторный отсек от салона, с правой стороны.
4. Структура и содержание идентификационного номера транспортного средства:

1	2	3	4	5	6	7	8	9	10	11	12	13	14	15	16	17
V	F	3	W	?	?	?	?	?	?	?	?	?	?	?	?	?

- поз. 1 - 3: Международный код изготовителя: VF3 - Automobiles Peugeot (Франция).
- поз. 4: Обозначение типа транспортного средства: W - 207.
- поз. 5: Обозначение типа кузова транспортного средства:
A - трехдверный хэтчбек;
C - пятидверный хэтчбек.
- поз. 6 - 8: Тип двигателя: 5FX, KFU, NFU, 5FW, KFV.
- поз. 9: Обозначение типа трансмиссии: C - механическая пятиступенчатая.
- поз. 10 - 17: Производственный номер транспортного средства.

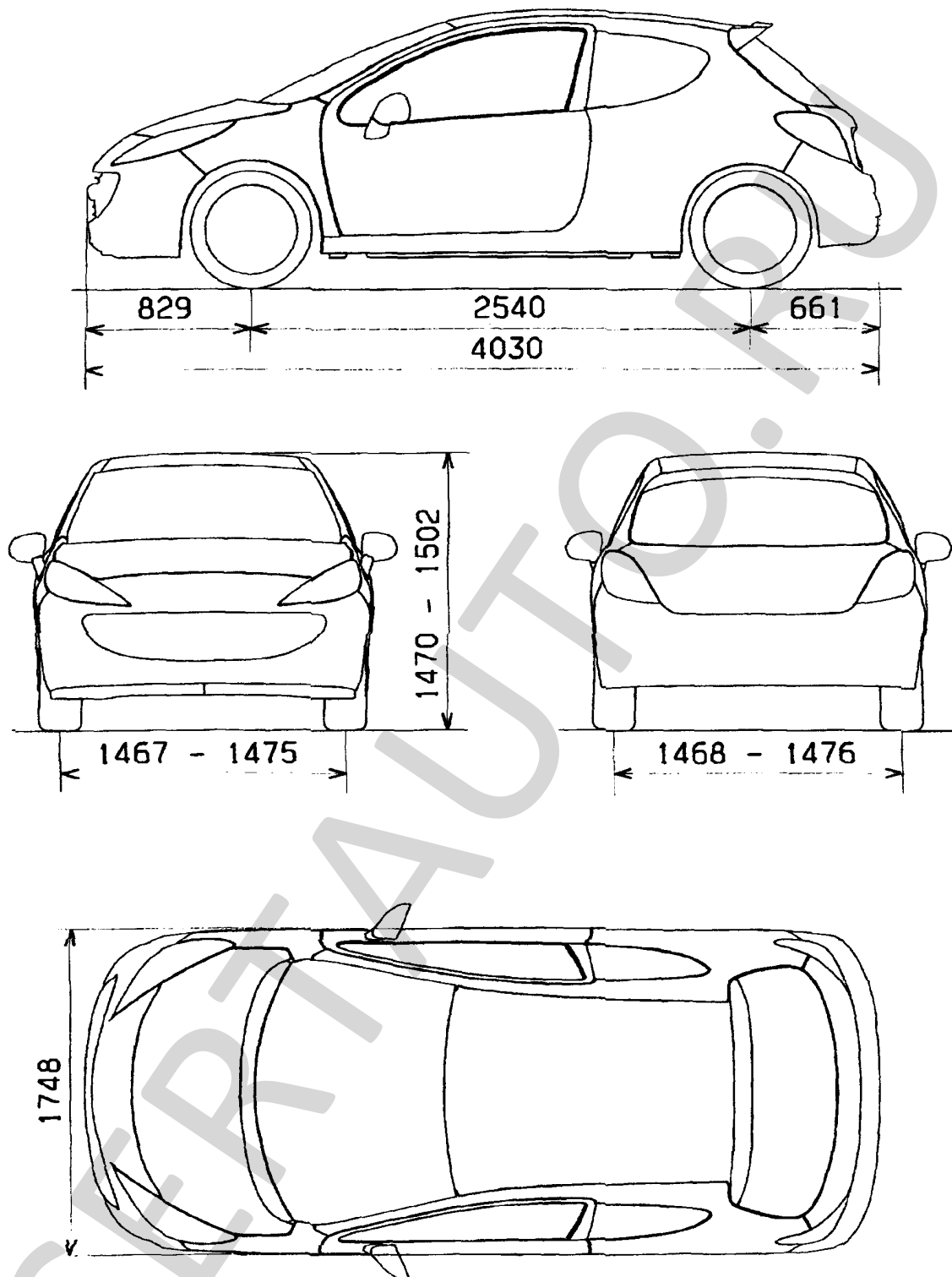

PEUGEOT 207 (WA...)

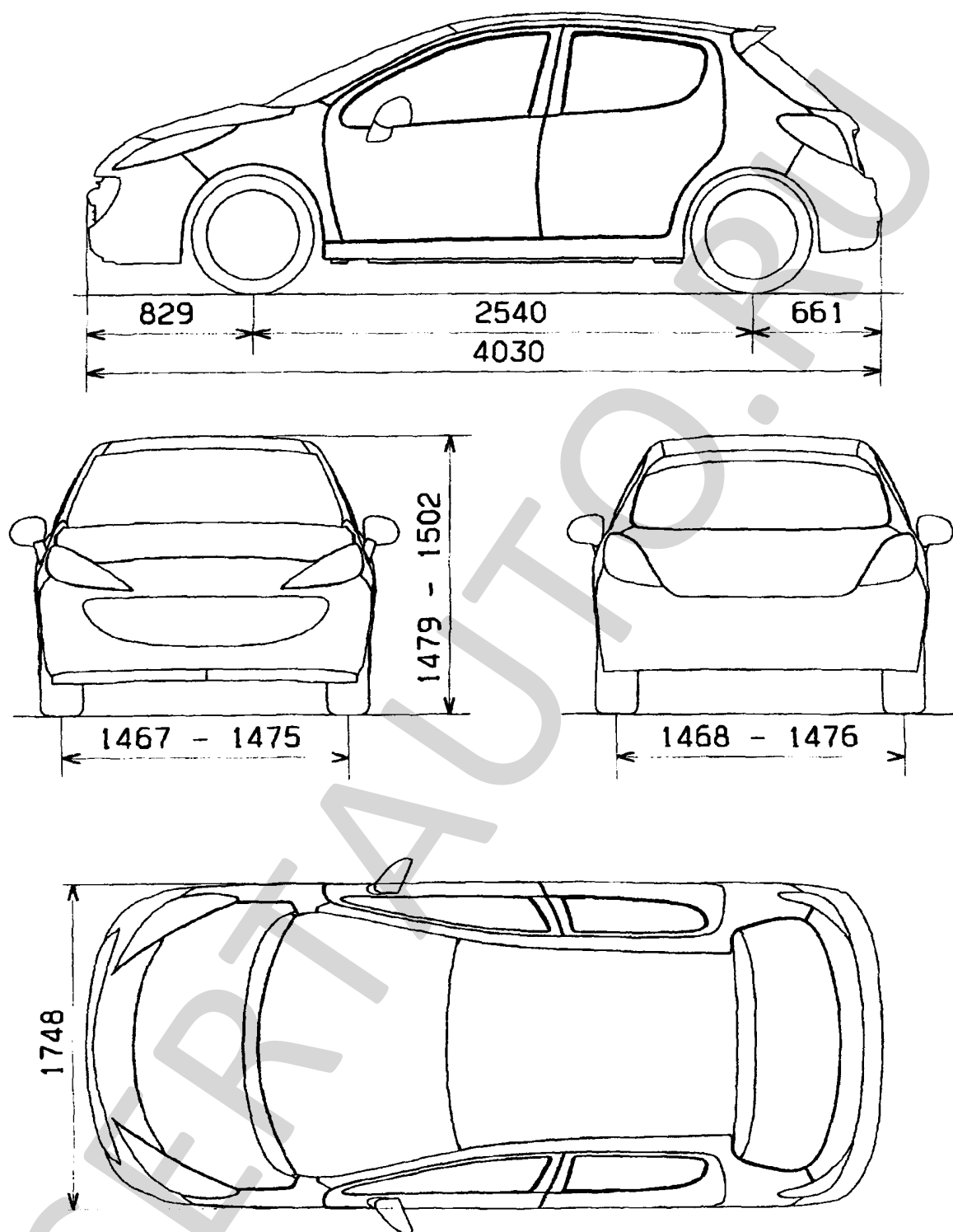

PEIGEOT 207 (WC...)