

ОРГАН ПО СЕРТИФИКАЦИИ
Межотраслевой фонд "Сертификация автотранспорта САТР" ("САТР-ФОНД")
№ РОСС RU.0001.11MT02 от 06.06.2006 г.
125480, г. Москва, ул. Героев Панфиловцев, 24 (Тел. 454-42-27)

РОСС FR.MT02.E04677P1

29 июня 7

Марка транспортного средства

PEUGEOT

Тип транспортного средства

207 (WA5FWC, WC5FWC, WA5FXC, WAKFUC, WCKFUC, WAKFUC/P, WCKFUC/P, WAKFVC, WCKFVC, WANFUC, WCNFUC, WB5FXC, WB5FWC, WA5FWF, WC5FWF)

Категория транспортного средства

M₁

| Для модификаций: | W?KFU?, W?KFVC | W?5FW?, W?5FXC, W?NFUC |
|------------------|-----------------------|-------------------------------|
| Код ТН ВЭД | 8703 22 | 8703 23 |

Код VIN

VF3W?????...

Экологический класс

4

Заявитель и его адрес

ООО "ПЕЖО РУС АВТО"
101000, г. Москва, Чистопрудный бульвар, 17, стр. 1,
Российская Федерация

Предприятие-изготовитель и его адрес

Automobiles Peugeot,
75, Avenue de la Grande Armée, 75116 Paris, France

Сборочные заводы

Centre de production de Poissy,
45, Rue Jean Pierre Timbaud, 78300, Poissy, France
Cr Villaverde, km 7,500,
28041, Madrid, Espagne
Centre de production de Trnava,
Zavarská cesta stavensko PSA Peugeot Citroën,
919 26 Zavar, Slovenská Republika

РОСС FR.MT02.E04677P1

ОБЩИЕ ХАРАКТЕРИСТИКИ ТРАНСПОРТНОГО СРЕДСТВА

Колесная формула / ведущие колеса 4 × 2 / передние
 Схема компоновки транспортного средства переднеприводная;
 расположение двигателя - переднее поперечное

| Для модификаций: | WA... | WC... | WB... |
|---------------------------------|-------------|-------------|------------------------|
| Тип кузова / количество дверей | хэтчбек / 3 | хэтчбек / 5 | купе или кабриолет / 2 |
| Количество мест спереди / сзади | 2 / 3 | | 2 / 2 |
| Габаритные размеры, мм | | | |
| – длина | 4030 | | 4037 |
| – ширина | 1748 | | 1750 |
| – высота | 1470 - 1502 | 1479 - 1502 | 1393 - 1397 |

База, мм 2540

Колея передних / задних колес, мм 1467 - 1475 / 1468 – 1476

| Для модификаций: | WA 5FVC | WA KFVC | WA KFUC/P | WC KFVC | WC KFUC/P |
|---|------------|------------|--------------|------------|--------------|
| Масса снаряженного транспортного средства (по ГОСТ Р 52051- 2003), кг | 1356 | 1214 | 1231 | 1224 | 1241 |
| Полная масса транспортного средства, кг | 1700 | 1620 | 1630 | 1640 | 1650 |
| Масса, приходящаяся: | | | | | |
| – на переднюю ось, кг | 944 | 870 | 874 | 876 | 883 |
| – на заднюю ось, кг | 756 | 750 | 756 | 764 | 767 |
| Допустимая полная масса прицепа: | | | | | |
| – прицеп без тормозов, кг | 600 | | | | |
| – прицеп с тормозами, кг | 1150 | | | | |

| Для модификаций: | WA KFVC | WC KFVC | WA NFUC | WC NFUC | WA 5FWC | WC 5FWC |
|---|------------|------------|------------|------------|------------|------------|
| Масса снаряженного транспортного средства (по ГОСТ Р 52051- 2003), кг | 1213 | 1223 | 1288 | 1300 | 1275 | 1275 |
| Полная масса транспортного средства, кг | 1580 | 1620 | 1670 | 1680 | 1640 | 1650 |
| Масса, приходящаяся: | | | | | | |
| – на переднюю ось, кг | 842 | 864 | 912 | 916 | 896 | 900 |
| – на заднюю ось, кг | 738 | 756 | 758 | 764 | 744 | 750 |
| Допустимая полная масса прицепа: | | | | | | |
| – прицеп без тормозов, кг | 600 | | | 600 | | |
| – прицеп с тормозами, кг | 950 | | | 1150 | | |

РОСС FR.MT02.E04677P1

| Для модификаций: | WA5FWF | WC5FWF | WB5FWC | WB5FXC |
|---|--------|--------|--------|--------|
| Масса снаряженного транспортного средства (по ГОСТ Р 52051- 2003), кг | 1312 | 1321 | 1427 | 1493 |
| Полная масса транспортного средства, кг | 1678 | 1695 | 1720 | 1760 |
| Масса, приходящаяся: | | | | |
| - на переднюю ось, кг | 930 | 935 | 942 | 972 |
| - на заднюю ось, кг | 748 | 760 | 778 | 788 |
| Допустимая полная масса прицепа: | | | | |
| - прицеп без тормозов, кг | | | 600 | |
| - прицеп с тормозами, кг | 1150 | | 1040 | 1070 |

| Для модификаций: | W?KFVC | W?KFU? | W?NFUC | W?5FW? | W?5FXC |
|---|--|--|-------------------------|----------------------|---------------|
| Двигатель (марка, тип) | PSA, KFV | PSA, KFU | PSA, NFU | PSA, 5FW | PSA, 5FX |
| | четырёхтактный, бензиновый | | | | |
| | 4, рядное | | | | |
| - количество и расположение цилиндров | 1360 | 1360 | 1587 | 1598 | 1598 |
| - рабочий объем, см ³ | 10.0 | 10.0 | 11.0 | 10.0 | 10.0 |
| - степень сжатия | 54 (5400) | 65 (5250) | 80 (5800) | 88 (6000) | 110 (5800) |
| - максимальная мощность, кВт (мин ⁻¹) | 118 (3300) | 133 (3250) | 147 (4000) | 160 (4250) | 240 (4400) |
| - максимальный крутящий момент, Нм (мин ⁻¹) | | | | | |
| Топливо | бензин с октановым числом не менее 95 | | | | |
| Система питания | распределенное впрыскивание топлива | | | | |
| Система впрыскивания (марка, тип) | Sagem, S2000P или JCAE, J34P | Magneti Marelli, 96514 394 99 | Siemens, V7 52 81 76 80 | Bosch, V7528351 80 | |
| Турбокомпрессор (марка, тип) | — | — | — | — | KKK, K03 |
| Воздушный фильтр (марка, тип) | PSA, с сухим бумажным элементом | | | | |
| | 4166, 4183 или 4237 | 4199 или 7913 | | 4283 | 4237 |
| Система зажигания | электронная | | | | |
| Катушка зажигания (марка, тип) | BBC 2.2 NDT | BBC41ET | | Bosch, V7 562 744 80 | Delphi, BBC41 |
| Свечи зажигания (марка, тип) | Eyquem, FR7ME или RFN58LZ | Bosch, VR8SE или другие, рекомендованные PSA | | Beru, 12 ZR | NGK, T20070E |
| Система выпуска и нейтрализации отработавших газов | два глушителя и каталитический нейтрализатор | | | | |

POCC FR.MT02.E04677P1

| Для модификаций: | W?KFVC | W?KFU? | W?NFUC | W?5FW? | W?5FXC |
|---------------------------------------|------------------------------------|--|-------------------------------|---|------------------------------|
| Основной глушитель (марка, тип) | PSA, 4175, 4245 или 4250 | PSA, 3072, 4245 или 4175 | | PSA, 4259 | PSA, 4255 |
| Дополнительный глушитель (марка, тип) | PSA, 4174, 4275 или 4246 | PSA, 4174, 4275 или 4246 | | PSA, 4260 | PSA, 4256 |
| Нейтрализатор (марка, тип) | TR PSA, K208, K303, K343 или K342 | TR PSA, K308, K268, K280 или K341 | | TR PSA, K387 | TR PSA, K365 |
| Для модификаций: | WA5FXC, WB5FXC | WA5FWC, WC5FWC, WB5FWC | W?KFUC, W?NFUC, W?KFVC | W?KFUC/ P | WA5FWF, WC5FWF |
| Трансмиссия | механическая | | | | гидромеханическая |
| Сцепление (марка, тип) | PSA, сухое, однодисковое | | | | — |
| Коробка передач (марка, тип) | PSA, BE4/5S/02 | PSA, MA/5S/01 | PSA, MA/5N/02 | PSA, MA/5N/02 | PSA, AL4 |
| | с ручным управлением | | | с ручным или автоматическим управлением | с автоматическим управлением |
| - число передач | вперед – 5 / назад - 1 | | | | вперед – 4 / назад - 1 |
| - передаточные числа | | | | | |
| I - | 3.455 | 3.417 | 3.417 | 3.417 | 2.725 |
| II - | 1.867 | 1.950 | 1.810 | 1.810 | 1.499 |
| III - | 1.367 | 1.367 | 1.281 | 1.281 | 1.000 |
| IV - | 1.054 | 1.054 | 0.975 | 0.975 | 0.711 |
| V - | 0.860 | 0.854 | 0.767 | 0.767 | — |
| 3.X. - | 3.333 | 3.583 | 3.583 | 3.583 | 2.457 |
| Главная передача (марка, тип) | Peugeot, цилиндрическая, косозубая | | | | |
| - передаточное число | 3.789 | 3.983 (для WA5FWC, WC5FWC) 4.063 (для WB5FWC) | 4.538; 4.286 (для W?KFVC) | 4.538 | 3.650 |

POCC FR.MT02.E04677P1**Подвеска**

- передняя независимая, пружинная, типа McPherson, со стабилизатором поперечной устойчивости
- задняя полузависимая, пружинная, с гидравлическими телескопическими амортизаторами и стабилизатором поперечной устойчивости

Рулевое управление (марка, тип)

PSA, рулевой механизм типа “шестерня - рейка”, рулевой привод с электроусилителем

Тормозные системы

- рабочая гидравлическая, двухконтурная, с диагональным разделением на контуры, с вакуумным усилителем и АБС, тормозные механизмы передних колес дисковые, задних - барабанные (для мод. W?NFUC, W?5FWC, W?5FXC, W?5FXF – дисковые)
- запасная каждый контур рабочей тормозной системы
- стояночная механический (тросовый) привод к тормозным механизмам задних колес

| <u>Шины</u> | Марка | Размер | Индекс несущей способности | Категория скорости |
|--|---|------------|----------------------------|--------------------|
| для WA5FXC, WB5FWC, WB5FXC | Michelin, Pirelli, Continental, Goodyear | 195/55 R16 | 91 | V |
| для W?NFUC, WA5FW?, WC5FW?, WB5FWC, WB5FXC | | 195/55 R16 | 87 | V |
| для WA5FXC, WA5FW?, WC5FW?, WB5FWC, WB5FXC | | 205/45 R17 | 88 | V, W |
| для W?KFU?, W?KFVC, W?NFUC, WA5FW?, WC5FW? | | 185/65 R15 | 88 | T, H |

Дополнительное оборудование транспортного средства

система динамической стабилизации (ESP), круиз-контроль, парктроник, система контроля давления в шинах, охранная сигнализация, кондиционер (хладагент R134A), двухзонный климат-контроль, навигационная система, люк в крыше с электроприводом, панорамная стеклянная крыша “Cielo”, наружные зеркала заднего вида с электроприводом и подогревом, система включения дополнительного света фар на повороте, автомагнитола, CD-проигрыватель, система автоматического включения стеклоочистителей и фар “Pack Visi”, боковые и оконные подушки безопасности

РОСС FR.MT02.E04677P1

PEUGEOT 207 (WA5FWC, WC5FWC, WA5FXC, WAKFUC,
WCKFUC, WAKFUC/P, WCKFUC/P,
WAKFVC, WCKFVC, WANFUC, WCNFUC,
WA5FWF, WC5FWF, WB5FWC, WB5FXC)

Описание маркировки транспортного средства приведено в приложении № 2.
Общие виды транспортных средств на 3 листах приведены в приложении № 3.

Б.В. Кисуленко

С.В. Пугачев

Действует с " 18 " сентября 2006 г.

РОСС FR.MT02.E04677P1

Приложение № 2 к "одобрению типа
транспортного средства"**ОПИСАНИЕ МАРКИРОВКИ ТРАНСПОРТНОГО СРЕДСТВА**

1. Место расположения и форма знака соответствия:
На наклейке, расположенной в проеме левой передней двери, под фиксатором замка.
Знак соответствия выполнен по ГОСТ Р 50460-92 с указанием номера "одобрения типа транспортного средства".
2. Место расположения таблички изготовителя:
В проеме левой передней двери
3. Место расположения идентификационного номера (VIN):
 - 3.1. На табличке изготовителя.
 - 3.2. В моторном отсеке, на поперечине, отделяющей моторный отсек от салона, с правой стороны.
4. Структура и содержание идентификационного номера транспортного средства:

| | | | | | | | | | | | | | | | | |
|---|---|---|---|---|---|---|---|---|----|----|----|----|----|----|----|----|
| 1 | 2 | 3 | 4 | 5 | 6 | 7 | 8 | 9 | 10 | 11 | 12 | 13 | 14 | 15 | 16 | 17 |
| V | F | 3 | W | ? | ? | ? | ? | ? | ? | ? | ? | ? | ? | ? | ? | ? |

поз. 1 - 3: Международный код изготовителя: VF3 - Automobiles Peugeot (Франция).

поз. 4: Обозначение типа транспортного средства: W - 207.

поз. 5: Обозначение типа кузова транспортного средства:

A - трехдверный хэтчбек;

B - купе или кабриолет;

C - пятидверный хэтчбек.

поз. 6 - 8: Тип двигателя: 5FX, KFU, NFU, 5FW, KFV.

поз. 9: Обозначение типа трансмиссии:

C - механическая пятиступенчатая;

F - гидромеханическая четырехступенчатая.

поз. 10 - 17: Производственный номер транспортного средства.

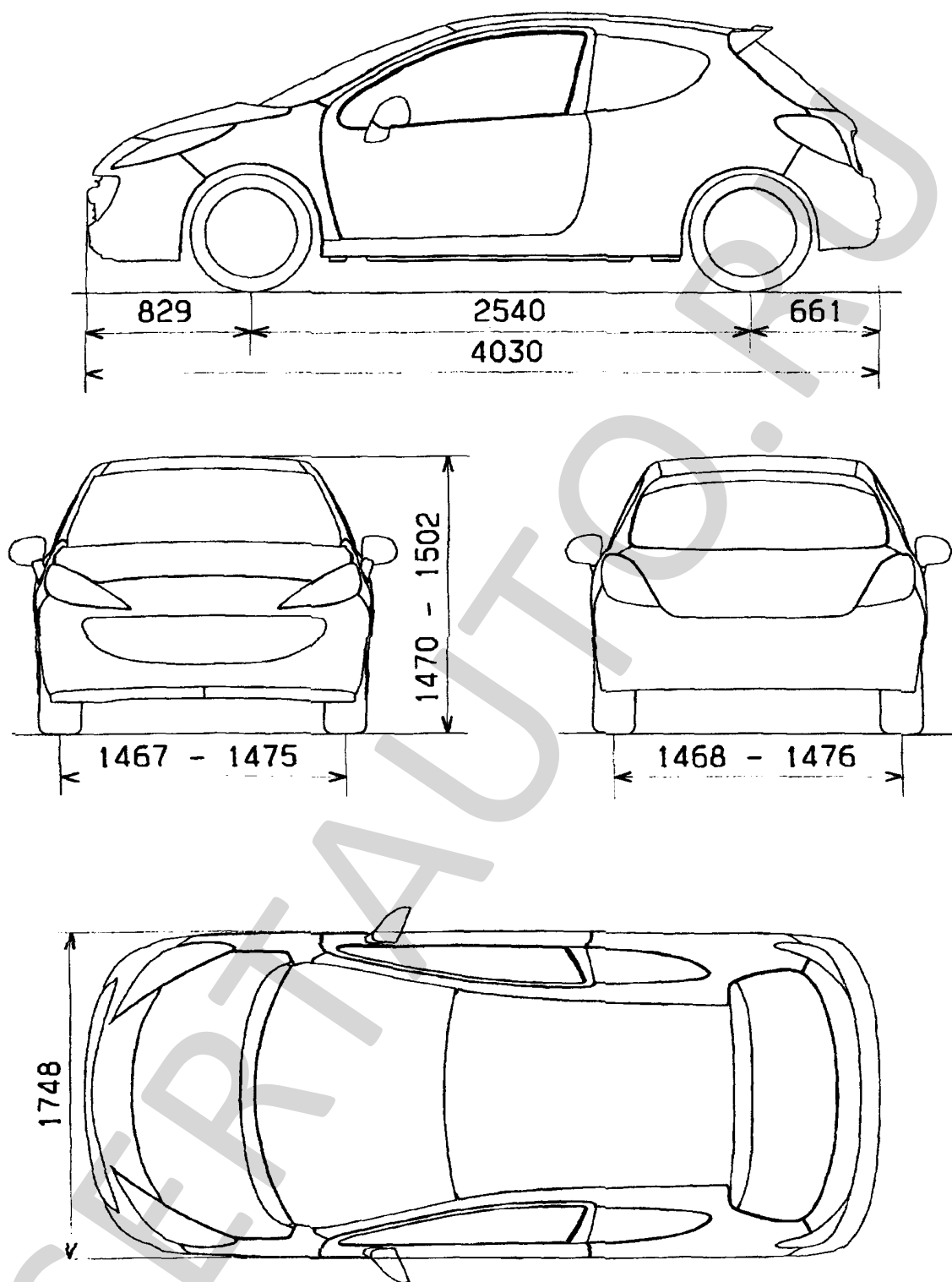

PEUGEOT 207 (WA...)

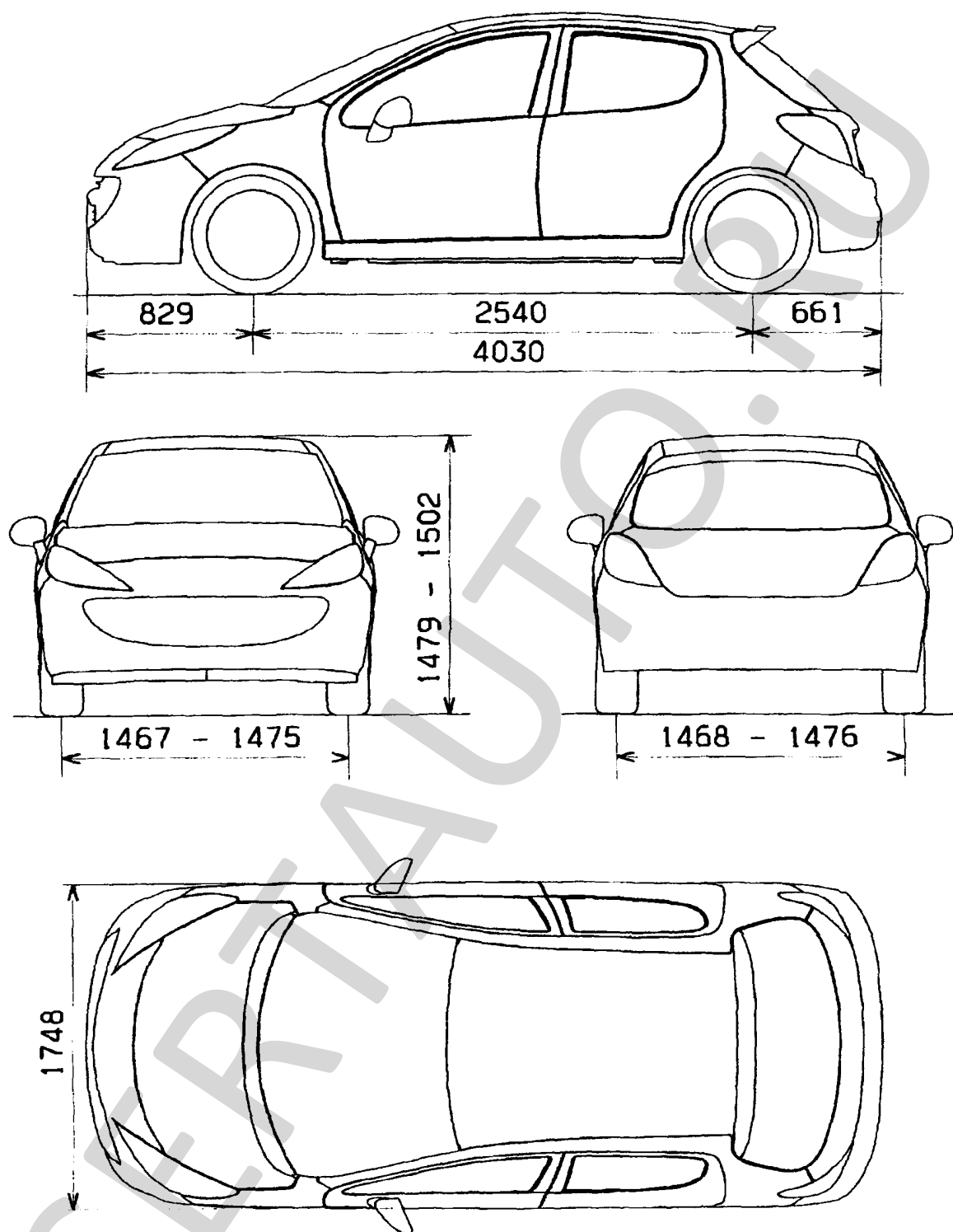

PEUGEOT 207 (WC...)

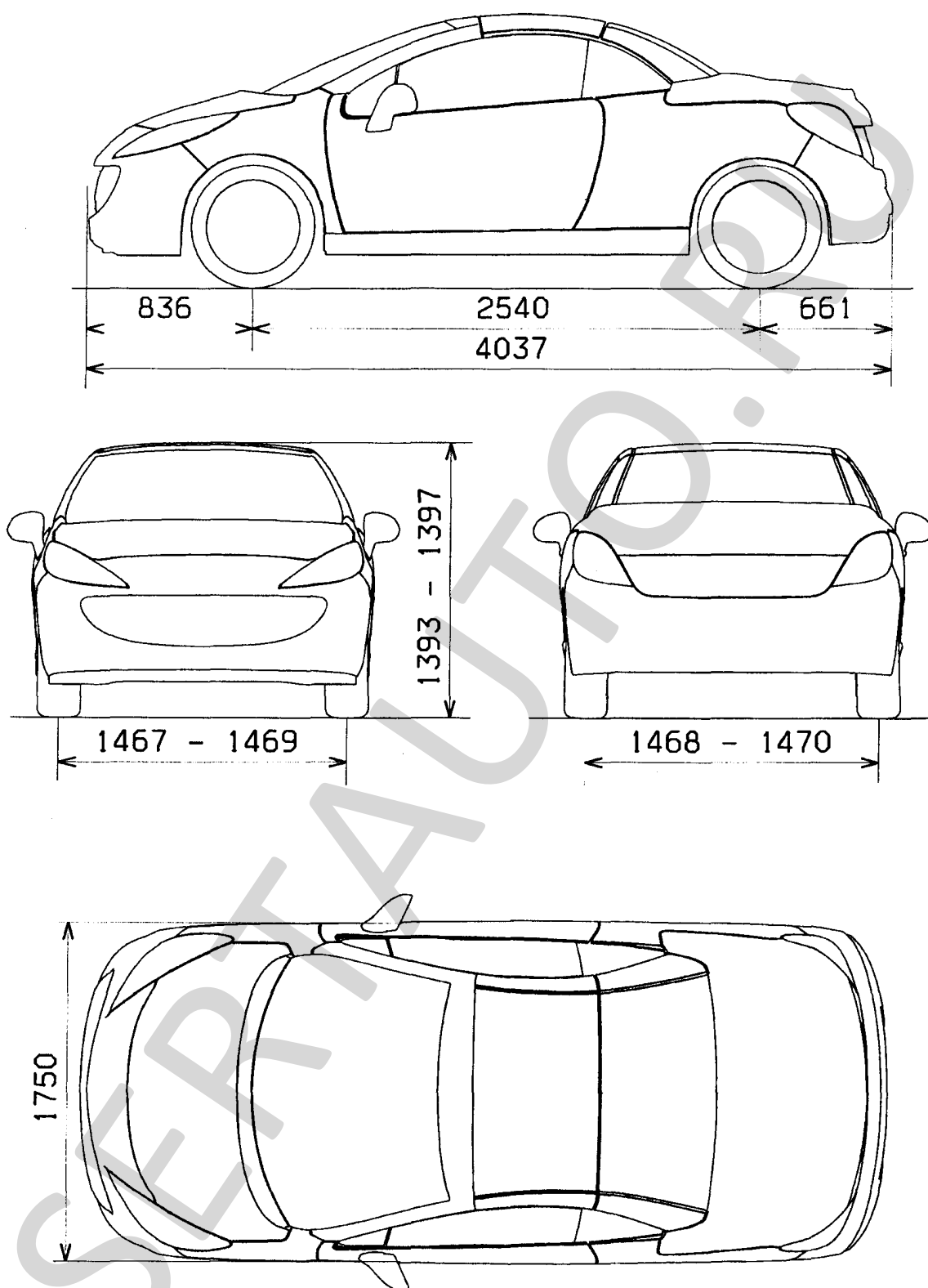

PEUGEOT 207 (WB...)