

**ОРГАН ПО СЕРТИФИКАЦИИ**  
**Межотраслевой фонд "Сертификация автотранспорта САТР" ("САТР-ФОНД")**  
№ РОСС RU.0001.11MT02 от 10.06.2003 г.  
125480, г. Москва, ул. Героев Панфиловцев, 24 (Тел. 454-42-27)

**РОСС FR.MT02.E03843П1Р3**

26 мая \_\_\_\_\_  
2008

Марка транспортного средства	<b>PEUGEOT</b>
Тип транспортного средства	<b>407 (6D6FZM, 6E6FZM, 6DRFNB, 6ERFNB, 6DRFNC/IF, 6ERFNC/IF, 6DRFNF, 6ERFNF, 6D3FZH, 6E3FZH, 6D3FZF/IF, 6E3FZF/IF, 6DXFVJ, 6EXFVJ, 6DRFNE, 6ERFNE, 6D6FHYC, 6E6FYC, 6D3FYF, 6E3FYF, 6D3FYH, 6E3FYH, 6J3FYH, 6DRFJC, 6ERFJC, 6DRFJF, 6ERFJF, 6JXFVH, 6JXFVJ)</b>
Категория транспортного средства	<b>M<sub>1</sub></b>
Код ТН ВЭД	<b>8703 23</b>
Код VIN	<b>VF36?????...</b>
Заявитель и его адрес	<b>ООО "ПЕЖО РУС АВТО"</b> <b>101000, г. Москва, Чистопрудный бульвар, 17, стр. 1,</b> <b>Российская Федерация</b>
Предприятие-изготовитель и его адрес	<b>Automobiles Peugeot,</b> <b>75, Avenue de la Grande Armée, 75116 Paris, France</b>
Сборочный завод и его адрес	<b>Centre de production de Rennes,</b> <b>Route de Nantes,</b> <b>35177 Chartres de Bretagne Cedex, France</b>

**ОБЩИЕ ХАРАКТЕРИСТИКИ ТРАНСПОРТНОГО СРЕДСТВА**

Колесная формула / ведущие колеса	4 × 2 / передние
Схема компоновки транспортного средства	переднеприводная; расположение двигателя - переднее поперечное

## РОСС FR.MT02.E03843П1Р3

Для модификаций:	6D...	6E...	6J...
Тип кузова / количество дверей	седан / 4	универсал / 5	купе / 2
Количество мест спереди / сзади	2 / 3		2 / 2
Габаритные размеры, мм			
– длина	4676	4763	4815
– ширина	1811		1868
– высота	1447 - 1455	1486 - 1494	1395 - 1399
База, мм	2725		2724
Колея передних / задних колес, мм	1552 - 1560 / 1518 - 1526	1554 - 1560 / 1510 - 1526	1571 - 1579 / 1567 - 1575

Модификация	Масса снаряженного транспортного средства (по ГОСТ Р 52051-2003), кг	Полная масса транспортного средства, кг	Масса, приходящаяся		Допустимая полная масса прицепа	
			на переднюю ось, кг	на заднюю ось, кг	прицеп без тормозов, кг	прицеп с тормозами, кг
6D3FZH, 6D3FYH	1555	2040	1072	968	750	1500
6E3FZH, 6E3FYH	1610	2155	1057	1098	750	1500
6D3FZF/IF	1591	2075	1108	967	750	1500
6E3FZF/IF	1646	2195	1093	1102	750	1500
6D6FZM	1475	1980	1011	969	735	1300
6E6FZM	1530	2090	996	1094	750	1300
6DRFNB, 6DRFNC/IF	1490	1995	1030	965	745	1500
6ERFNB, 6ERFNC/IF	1545	2105	1016	1089	750	1500
6DRFNF	1521	2020	1062	958	750	1500
6ERFNF	1576	2136	1047	1089	750	1500
6DXFVJ	1660	2140	1177	963	750	1600
6EXFVJ	1715	2260	1162	1098	750	1500
6DRFNE	1521	2020	1062	958	750	1500
6ERFNE	1576	2136	1047	1089	750	1500
6DRFJF	1521	2020	1061	959	750	1800
6ERFJF	1576	2136	1046	1090	750	1500
6DRFJC	1490	2040	1030	1010	745	1800
6ERFJC	1545	2105	1015	1090	750	1500
6D6FYC	1475	1980	1010	970	735	1600
6E6FYC	1530	2090	995	1095	750	1300
6D3FYF	1591	2075	1107	968	750	1800
6E3FYF	1646	2195	1092	1103	750	1500
6J3FYH	1600	1940	1082	858	750	1390
6JXFVH	1687	2020	1167	853	750	1490
6JXFVJ	1712	2060	1192	868	750	1510

## РОСС FR.MT02.E03843П1P3

Для модификаций:	6?3FZH	6?3FZF/ IF	6?6FZM	6?RFNB 6?RFNC/ IF	6?RFNF 6?RFNE	6?XFV?
<b>Двигатель</b> (марка, тип)	PSA, 3FZ		PSA, 6FZ	PSA, RFN		PSA, XFV
	четырёхтактный, бензиновый					
- количество и расположение цилиндров	4, рядное					6, V-обр.
- рабочий объем, см <sup>3</sup>	2230		1749	1997		2946
- степень сжатия	10.8		10.8	10.8		10.9
- максимальная мощность, кВт (мин <sup>-1</sup> )	116 (5650)		85 (5500)	100 (6000)		155 (6000)
- максимальный крутящий момент, Нм (мин <sup>-1</sup> )	217 (3900)		160 (4000)	190 (4100)		290 (3750)
Топливо	бензин с октановым числом не менее 95					
<b>Система питания</b>	распределенный впрыск топлива с электронным управлением					
Блок управления (марка, тип)	MM 6LP3.10	MM 6LP3.11	MM 6LP3.10	MMDCM 6LP1.45	MMDCM 6LP1.13	Bosch ME 7.4.7
Воздушный фильтр (марка, тип)	PSA, 4201					PSA, 4188
	с сухим бумажным элементом					
<b>Система зажигания</b>	электронная					
Катушка зажигания (марка, тип)	SAGEM BBC.4.1		SAGEM BBC.4.1	BBC.2.2 NDE		BAC.1
Свечи зажигания (марка, тип)	EYQUEM, RFN 52HZ		Bosch, FR8ME			Bosch, FGR8M QPE
<b>Система выпуска и нейтрализации отработавших газов</b>	два или три глушителя, система нейтрализации отработавших газов					
Основной глушитель (марка, тип)	PSA, 4215		PSA, 4213	PSA, 4214		PSA, 4212 или 4247
Дополнительные глушители (марка, тип)	PSA, 4210		PSA, 4207	PSA, 4206		PSA, 4211+ 4208 или PSA 4280
Нейтрализатор (марка, тип)	TR PSA, K291		TR PSA, K288	TR PSA, K289	TRPSA, K289 + K290	TR PSA, K272(2)+ TR PSA, K273

## РОСС FR.MT02.E03843П1P3

Для модификаций:	6?3FY?	6?6FY?	6?RFJ?			
<b>Двигатель</b> (марка, тип)	PSA, 3FY	PSA, 6FY	PSA, RFJ			
	четырёхтактный, бензиновый					
	4, рядное					
- количество и расположение цилиндров	2230	1749	1997			
- рабочий объем, см <sup>3</sup>	10.0	11.0	11.0			
- степень сжатия	120 (5875)	92 (6000)	103 (6000)			
- максимальная мощность, кВт (мин <sup>-1</sup> )	220 (4150)	170 (3750)	200 (4000)			
- максимальный крутящий момент, Нм (мин <sup>-1</sup> )	бензин с октановым числом не менее 95					
Топливо	распределенный впрыск топлива с электронным управлением					
<b>Система питания</b>	MM 6LP3.10 или 6LP3.11	MM 6LP3.10	MMDCM 6LPB			
Блок управления (марка, тип)	PSA, 4201	PSA, 4201 или 4217				
Воздушный фильтр (марка, тип)	с сухим бумажным элементом					
<b>Система зажигания</b>	Электронная					
Катушка зажигания (марка, тип)	SAGEM, BBC.4.1 или JCAE		BBC.2.2 NDE			
Свечи зажигания (марка, тип)	EYQUEM, RFN 52HZ	Champion, REC9HCLX	Bosch, FR8ME			
<b>Система выпуска и нейтрализации отработавших газов</b>	два глушителя, система нейтрализации отработавших газов					
Основной глушитель (марка, тип)	PSA, 4215 или 4205	PSA, 4269	PSA, 4214 или 4270			
Дополнительные глушители (марка, тип)	PSA, 4210	PSA, 4272	PSA, 4206			
Нейтрализатор (марка, тип)	TR PSA, K291	TR PSA, K358	TR PSA, K289 или K359			
Для модификаций:	6?3FZH 6?3FYH 6JXFVH	6?6FZM 6?6FYC	6?RFNB 6?RFNC /LF 6?RFJC	6?3FZF /LF, 6?3FYF	6?RFNF 6?RFNE 6?RFJF	6?XFVJ
<b>Трансмиссия</b>	механическая		Гидромеханическая			
<b>Сцепление</b> (марка, тип)	Peugeot, сухое, однодисковое		—			

## РОСС FR.MT02.E03843П1Р3

Для модификаций:	6?3FZH 6?3FYH 6JXFVH	6?6FZM 6?6FYC	6?RFNB 6?RFNC /LF 6?RFJC	6?3FZF /LF, 6?3FYF	6?RFNF 6?RFNE 6?RFJF	6?XFVJ	
<b>Коробка передач</b> (марка, тип)	Peugeot						
	BVM6, ML6CJ/ 00	BE 4/5V	BVM5, BE 4/5V	4HP20	AL4	BVA6	
	с ручным управлением			Автоматическая			
- число передач	6	5	5	4	4	6	
вперед -	1	1	1	1	1	1	
назад -							
- передаточные числа	I -	3.077	3.454	3.454	2.717	2.725	4.149
	II -	1.782	1.869	1.869	1.481	1.499	2.369
	III -	1.193	1.360	1.360	1.000	1.000	1.555
	IV -	0.902	1.051	1.051	0.719	0.711	1.155
	V -	0.733	0.795	0.795	—	—	0.859
	VI -	0.647	—	—	—	—	0.686
	3.X. -	3.154	3.154	3.333	2.567	2.457	3.401
<b>Главная передача</b> (марка, тип)	Peugeot, цилиндрическая, косозубая						
- передаточное число	4.928	4.294	4.294	3.450	3.650	3.533	
	(6?3FZH 6?3FYH) 4.786 (6JXFVH)						

**Подвеска**

- передняя независимая, пружинная, типа McPherson, со стабилизатором поперечной устойчивости
- задняя независимая, рычажная, пружинная, с телескопическими амортизаторами и стабилизатором поперечной устойчивости.

**Рулевое управление** (марка, тип)

PSA, рулевой механизм типа “шестерня - рейка”, рулевой привод с гидроусилителем ZF, CP14, FP14 или KOYO, HP

**Тормозные системы**

- рабочая гидравлическая, двухконтурная, с диагональным разделением на контуры, с вакуумным усилителем, возможна установка АБС; тормозные механизмы всех колес – дисковые
- запасная каждый контур рабочей тормозной системы
- стояночная механический (тросовый) привод к тормозным механизмам задних колес

## РОСС FR.MT02.E03843П1Р3

<u>Шины</u>	Марка	Размер	Индекс несущей способности	Категория скорости
	Michelin, Pirelli,	205/60 R16	92	V, H
	Continental, Goodyear	215/55 R17	94	W
		235/45 R18	98	W

Дополнительное оборудование  
транспортного средства

центральный замок с дистанционным управлением, регулируемые по высоте передние сиденья, фронтальные и боковые подушки безопасности, зеркала заднего вида с электроприводом и электроподогревом, электрические стеклоподъемники, бортовой компьютер, система динамической стабилизации, противобуксовочная система, кондиционер (хладагент R134A), автомагнитола, CD-проигрыватель, навигационная система, передние противотуманные фары

**PEUGEOT 407 (6D6FZM, 6E6FZM, 6DRFNB, 6ERFNB, 6DRFNC/IF, 6ERFNC/IF, 6DRFNF, 6ERFNF, 6D3FZH, 6E3FZH, 6D3FZF/IF, 6E3FZF/IF, 6DXFVJ, 6EXFVJ, 6DRFNE, 6ERFNE, 6D6FYC, 6E6FYC, 6D3FYF, 6E3FYF, 6D3FYH, 6E3FYH, 6J3FYH, 6DRFJC, 6ERFJC, 6DRFJF, 6ERFJF, 6JXFVH, 6JXFVJ)**

Описание маркировки транспортного средства приведено в приложении № 2.  
Общие виды транспортного средства на 3 листах приведены в приложении. № 3.

Руководитель органа по сертификации

**Б.В. Кисуленко**

подпись

инициалы, фамилия

**С.В. Пугачев**

Действует с " 20 " января 2006 г.

**РОСС FR.MT02.E03843П1Р3**

Приложение № 2 к "одобрению типа транспортного средства"

**ОПИСАНИЕ МАРКИРОВКИ ТРАНСПОРТНОГО СРЕДСТВА**

1. Место расположения и форма знака соответствия:  
На наклейке, расположенной рядом с табличкой изготовителя.  
Знак соответствия выполнен по ГОСТ Р 50460-92 с указанием номера "одобрения типа транспортного средства".
2. Место расположения таблички изготовителя:  
На центральной стойке, в нижней части проема левой передней двери.
3. Место расположения идентификационного номера (VIN):
  - 3.1. На табличке изготовителя.
  - 3.2. В моторном отсеке, на верхнем фланце брызговика правого переднего колеса.
4. Структура и содержание идентификационного номера транспортного средства:

1	2	3	4	5	6	7	8	9	10	11	12	13	14	15	16	17
V	F	3	6	?	?	?	?	?	?	?	?	?	?	?	?	?

- поз. 1 - 3: Международный код изготовителя: VF3 - Automobiles Peugeot (Франция).
- поз. 4: Обозначение типа транспортного средства: 6 - 407.
- поз. 5: Обозначение типа кузова транспортного средства:  
D - седан;  
E - универсал;  
J - купе.
- поз. 6 - 8: Тип двигателя:  
3FZ, 3FY - бензиновый, 2230 см<sup>3</sup>;  
6FZ, 6FY - бензиновый, 1749 см<sup>3</sup>;  
RFN, RFJ - бензиновый, 1997 см<sup>3</sup>;  
XFV - бензиновый, 2946 см<sup>3</sup>.
- поз. 9: Обозначение типа трансмиссии:  
B, C, M - механическая пятиступенчатая;  
H - механическая шестиступенчатая;  
E, F - гидромеханическая четырехступенчатая;  
J - гидромеханическая шестиступенчатая.
- поз. 10 - 17: Производственный номер транспортного средства.

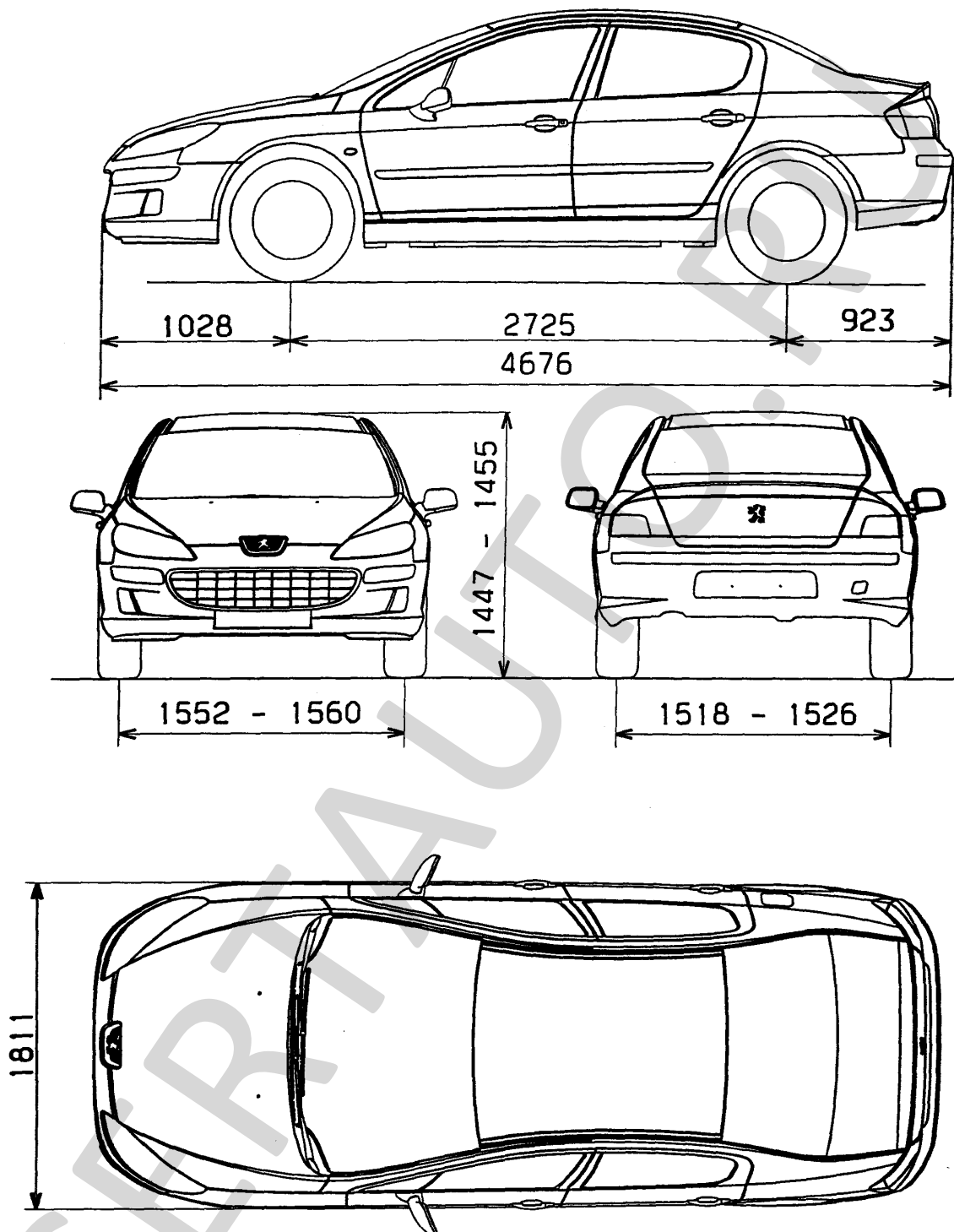

PEUGEOT 407 (седан)



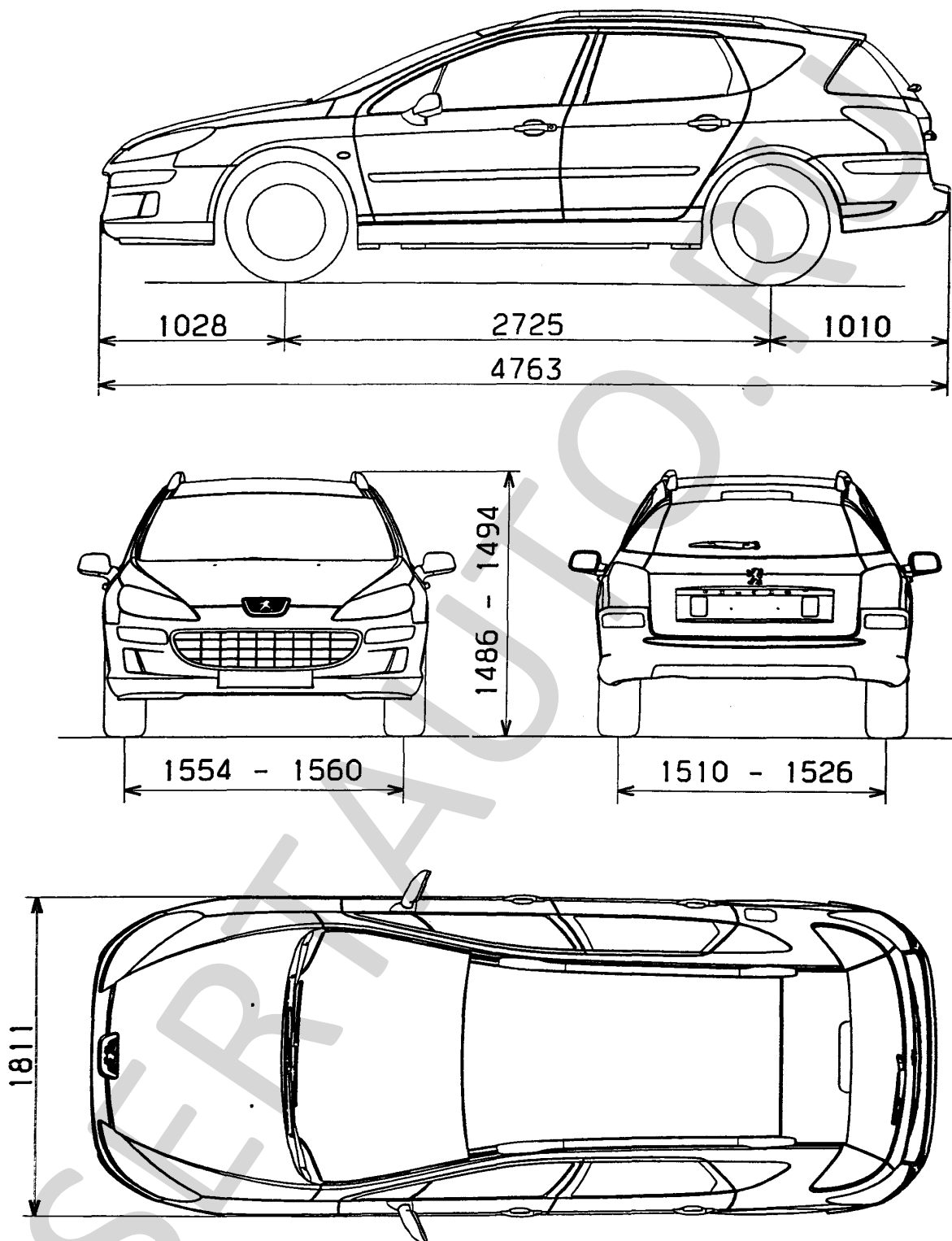

PEUGEOT 407 (универсал)

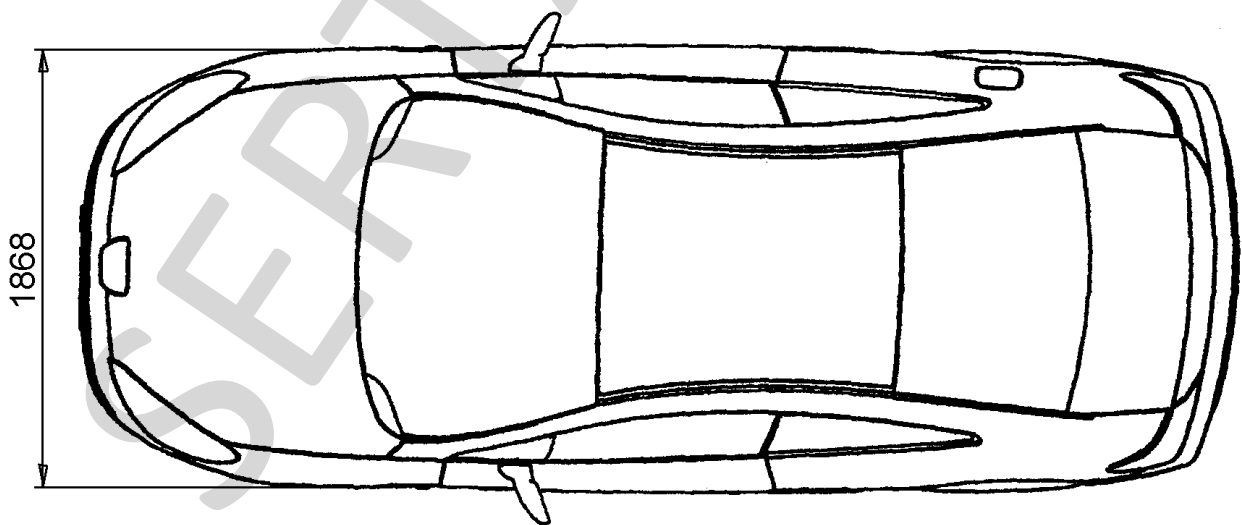
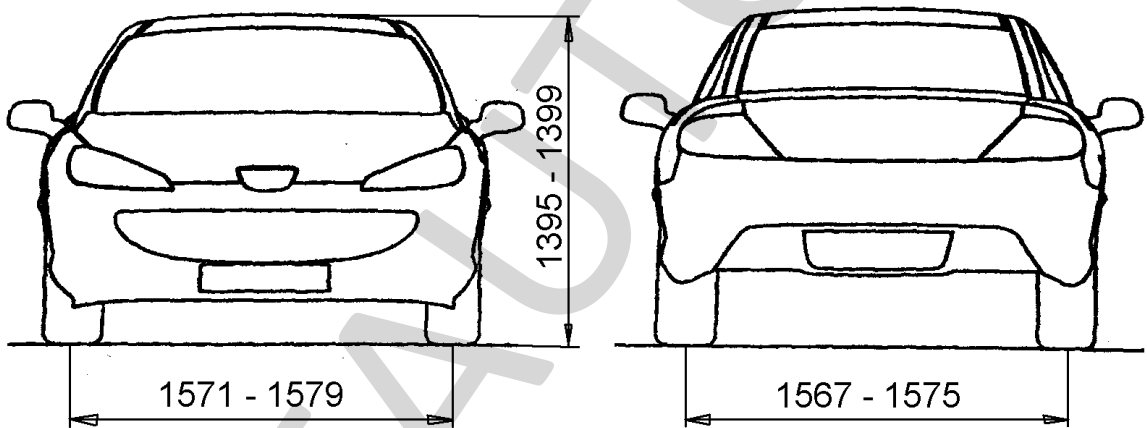
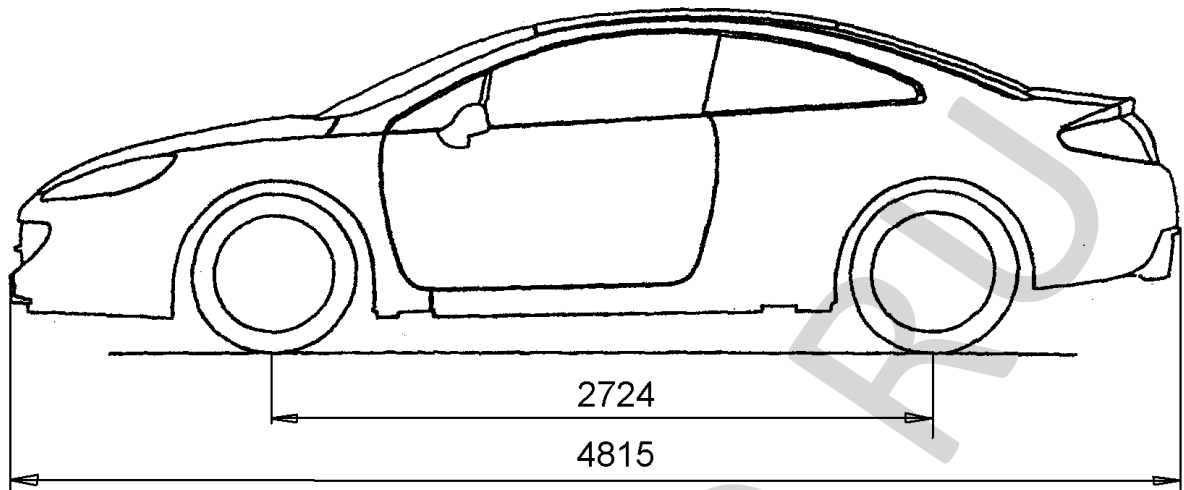

PEUGEOT 407 (купе)