

ОРГАН ПО СЕРТИФИКАЦИИ
Межотраслевой фонд "Сертификация автотранспорта САТР" ("САТР-ФОНД")
№ РОСС RU.0001.11MT02 от 10.06.2003 г.
125480, г. Москва, ул. Героев Панфиловцев, 24 (Тел. 454-42-27)

РОСС FR.MT02.E01858ПЗ

24 апреля _____
2008

Марка транспортного средства **PEUGEOT**
Тип транспортного средства **G (GBKFWB, GCKFWB, GBWJYB, GCWJYB, GCWJYB/PLC, GBHFXB, GBRHYB, GCRHYB) ("Partner")**
Категория транспортного средства **N₁**

Для модификаций:	GBKFWB, GCKFWB, GBHFXB	GBWJYB, GCWJYB, GCWJYB/PLC, GBRHYB, GCRHYB
Код ТН ВЭД	8704 31	8704 21

Код VIN **VF3G...**
Заявитель и его адрес **ООО "ПЕЖО РУС АВТО"**
**101000, г. Москва, Чистопрудный бульвар, 17, стр. 1,
Российская Федерация**
Предприятие-изготовитель и его адрес **Automobiles Peugeot,
75, Avenue de la Grande Armée, 75116 Paris, France**
Сборочный завод **Peugeot Citroen Automobiles Espana,
Avenida Citroen N 3 et 5, 36210 Vigo, Spain**

ОБЩИЕ ХАРАКТЕРИСТИКИ ТРАНСПОРТНОГО СРЕДСТВА

Колесная формула / ведущие колеса **4 x 2 / передние**
Схема компоновки транспортного средства **переднеприводная;
расположение двигателя - переднее поперечное**
Исполнение грузочного пространства **цельнометаллический грузовой фургон**
Кабина **двухдверная, двухместная**

РОСС FR.MT02.E01858ПЗ

Габаритные размеры, мм	
- длина	4137
- ширина	1724
- высота	1796 – 1858
База, мм	2693
Колея передних / задних колес, мм	1420 - 1436 / 1440 - 1452

Модификация	Масса снаряженного транспортного средства (по ГОСТ Р 52051-2003), кг	Полная масса транспортного средства, кг	Максимальная допустимая масса, приходящаяся		Допустимая полная масса прицепа	
			на переднюю ось, кг	на заднюю ось, кг	прицеп без тормозов, кг	прицеп с тормозами, кг
GBKFWB	1183	1690	805	885	500	900
GCKFWB	1185	1890	816	1074	500	900
GBWJYB	1238	1755	879	876	500	1100
GCWJYB	1250	1955	892	1063	500	1100
GCWJYB/PLC	1250	1955	896	1059	500	1100
GBHFXB	1183	1690	778	912	500	750
GBRHVB	1286	1842	907	935	500	1100
GCRHVB	1286	1990	916	1074	500	1100

Для модификаций:	GBKFWB, GCKFWB	GBHFXB	GBWJYB, GCWJYB, GCWJYB/ PLC,	GBRHVB, GCRHVB
Двигатель (марка, тип)	PSA, KFW	PSA, HFX	PSA, WJY	PSA, RHY
	четырёхтактный			
	бензиновый		дизель (RHY - с турбонаддувом)	
	4, рядное			
- количество и расположение цилиндров				
- рабочий объем, см ³	1360	1124	1868	1997
- степень сжатия	10.5	10.0	23.0	17.6
- максимальная мощность, кВт (мин ⁻¹)	55 (5500)	44.1 (5500)	51 (4600)	66 (4000)
- максимальный крутящий момент, Нм (мин ⁻¹)	120 (3400)	94 (3300)	125 (2500)	205 (1900)
Топливо	бензин с октановым числом не менее 95		дизельное	
Система питания	распределенный впрыск топлива		впрыск топлива под давлением	
Блок управления (марка, тип)	Sagem, S2000P	MM.48P2 7F	—	
	(совмещен с блоком управления зажиганием)			
ТНВД (марка, тип)	—		Lucas, DWLP12	Siemens, 5WK9 621

POCC FR.MT02.E01858П3

Для модификаций с двигателями:	KFW	HFX	WJY	RHY
Форсунки (марка, тип)	—	—	Lucas, 6903	Siemens, 5WS 40000
Турбокомпрессор (марка, тип)	—	—	—	Garrett, GT15
Воздушный фильтр (марка, тип)	PSA, 4166	—	PSA, 4195	PSA, 4194
Система зажигания	с сухим фильтрующим элементом			
Катушка зажигания (марка, тип)	электронная	—	—	—
Свечи зажигания (марка, тип)	BBC2.2	—	—	—
	Eyquem, RFN58LZ	—	—	—
Система выпуска и нейтрализации отработавших газов	один или два глушителя с системой нейтрализации отработавших газов			
Основной глушитель (марка, тип)	PSA, 3365	—	PSA, 4184	PSA, 4142
Дополнительный глушитель (марка, тип)	PSA, 4115	—	PSA, 4172	—
Нейтрализатор (марка, тип)	TR PSA, K208	TR PSA, K179	TR PSA, K212	TR PSA, K228
Трансмиссия	механическая			
Сцепление (марка, тип)	Peugeot, фрикционное, сухое, однодисковое			
Коробка передач (марка, тип)	Peugeot, с ручным управлением			
	MA/5N	MA/5S	BE4/5N	BE4/5N
- число передач	вперед – 5 / назад - 1			
- передаточные числа				
I -	3.636	3.416	3.454	3.454
II -	1.950	1.869	1.869	1.869
III -	1.281	1.366	1.148	1.148
IV -	0.975	1.054	0.902	0.822
V -	0.767	0.853	0.659	0.659
З.Х. -	3.583	3.583	3.333	3.333
Главная передача (марка, тип)	Peugeot, цилиндрическая косозубая			
- передаточное число	4.538	4.538	4.529	3.684

Подвеска

- передняя

независимая, пружинная, типа McPherson, со стабилизатором поперечной устойчивости

- задняя

независимая, торсионная, рычажная, с гидравлическими телескопическими амортизаторами и стабилизатором поперечной устойчивости

Рулевое управление (марка, тип)

PSA, рулевой механизм типа “шестерня - рейка”; рулевой привод с гидроусилителем

РОСС FR.MT02.E01858ПЗ

Тормозные системы

- рабочая гидравлическая, двухконтурная, с диагональным разделением на контуры, тормозные механизмы передних колес - дисковые, задних - барабанные или дисковые; с АБС или без нее
- запасная каждый из контуров рабочей тормозной системы
- стояночная механическая, с тросовым приводом к тормозным механизмам задних колес

<u>Шины</u>	Марка	Размер	Индекс несущей способности	Категория скорости
	Michelin, Pirelli,	175/65 R14	86	T
	Continental, Dunlop	175/65 R14C	88, 90	T

Дополнительное оборудование транспортного средства

кондиционер (хладагент R134A),
электростеклоподъемники, центральный замок

PEUGEOT G (GBKFWB, GCKFWB, GBWJYB, GCWJYB, GCWJYB/PLC, GBHFXB, GBRHYB, GCRHYB) ("Partner")

Описание маркировки транспортного средства приведено в приложении № 2.

Общие виды транспортного средства на 6 листах приведены в приложении. № 3.

Руководитель органа по сертификации

Б.В. Кисуленко

подпись

инициалы, фамилия

С.В. Пугачев

Действует с " 24 " апреля 2005 г.

21

марта 2005 г.

РОСС FR.MT02.E01858ПЗ

Приложение № 2 к "одобрению типа транспортного средства"

ОПИСАНИЕ МАРКИРОВКИ ТРАНСПОРТНОГО СРЕДСТВА

1. Место расположения и форма знака соответствия:
На наклейке, расположенной в моторном отсеке рядом с табличкой изготовителя. Знак соответствия выполнен по ГОСТ Р 50460-92 и содержит номер "одобрения типа транспортного средства".
2. Место расположения таблички изготовителя:
В моторном отсеке, на брызговике правого переднего колеса.
3. Место расположения идентификационного номера (VIN):
3.1. На табличке изготовителя.
3.2. В моторном отсеке, на опорной чашке правой стойки подвески.
4. Структура и содержание идентификационного номера транспортного средства:

1	2	3	4	5	6	7	8	9	10	11	12	13	14	15	16	17
V	F	3	G	?	?	?	?	?	?	?	?	?	?	?	?	?

- поз. 1 - 3: Международный идентификационный код изготовителя (WMI):
VF3 – Automobiles Peugeot.
- поз. 4: Обозначение модели: G – Partner
- поз. 5: Обозначение типа кузова:
B – фургон грузоподъемностью 600 кг;
C – фургон грузоподъемностью 800 кг.
- поз. 6-8: Обозначение типа двигателя:
RHY, KFW, WJY, HFX.
- поз. 9: Обозначение типа трансмиссии: B - механическая пятиступенчатая.
- поз. 10 - 17: Производственный номер транспортного средства

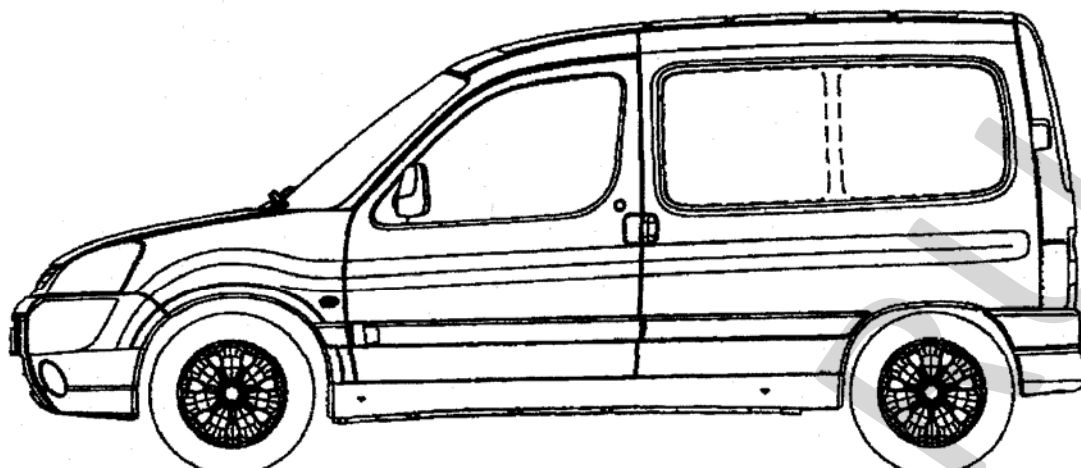

2693

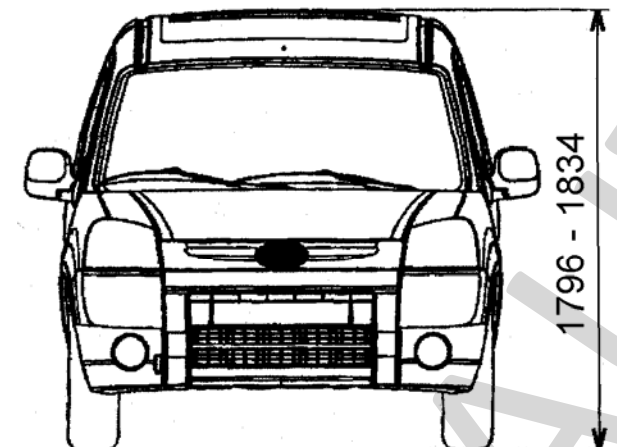

1420

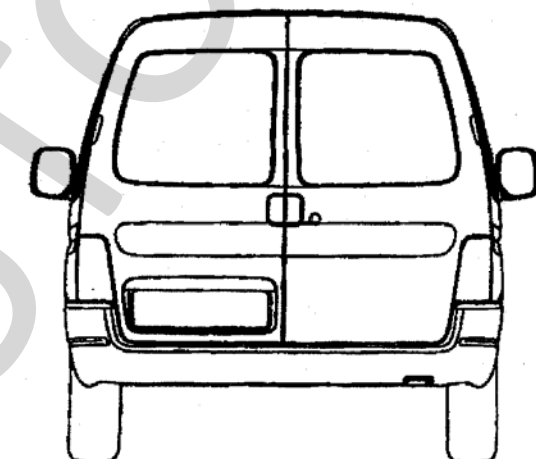

1440

1796 - 1834

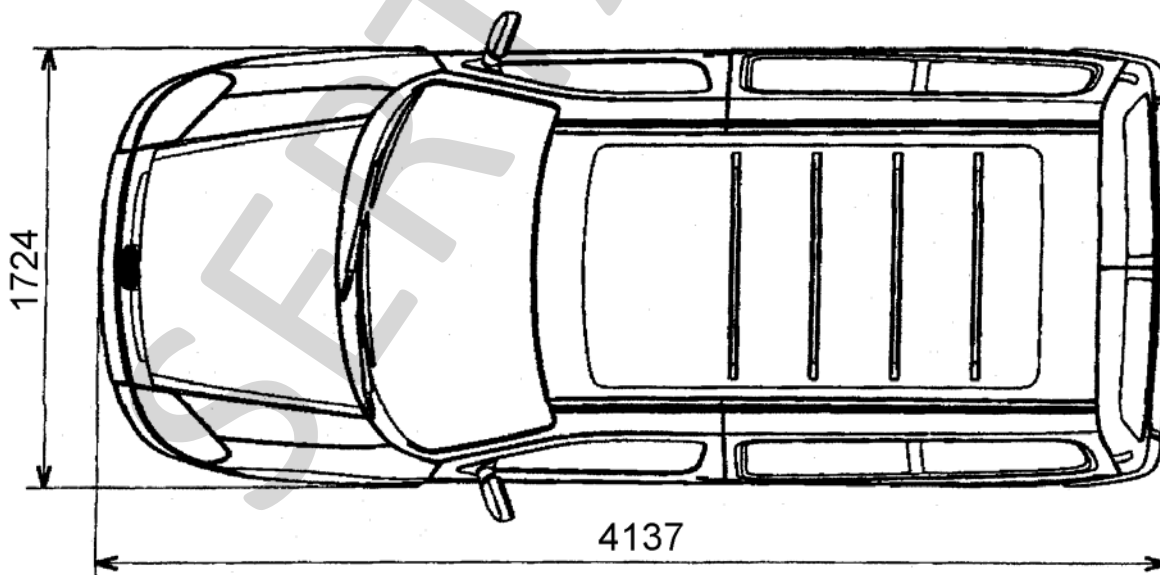

1724

4137

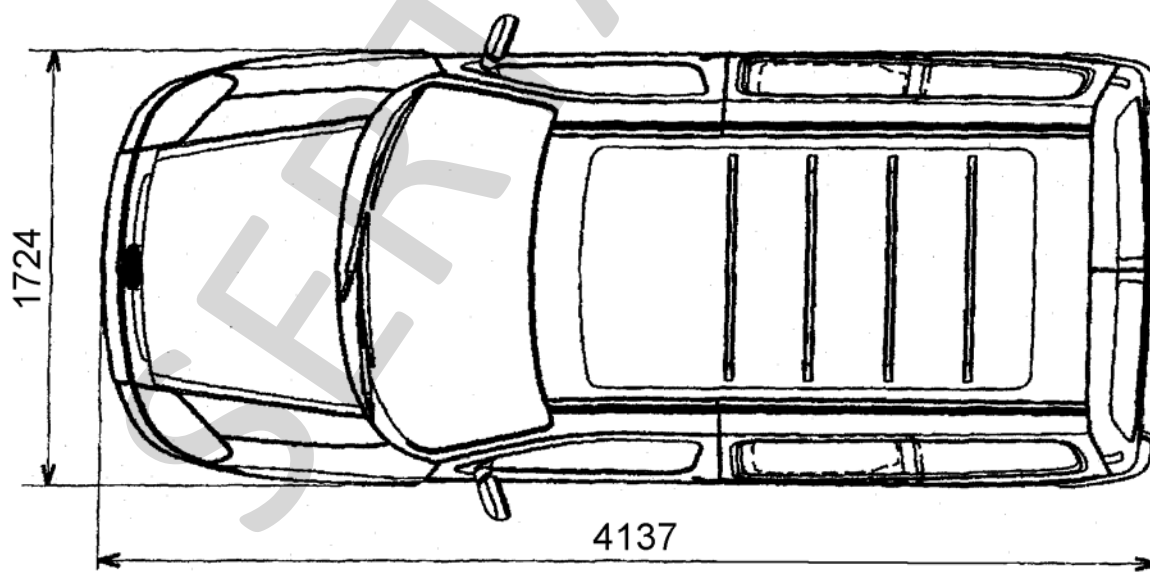
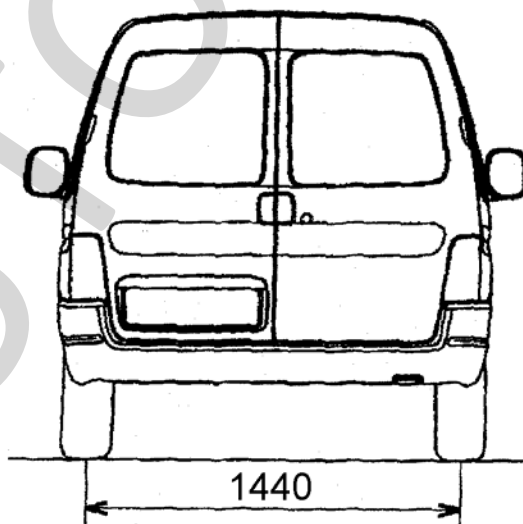
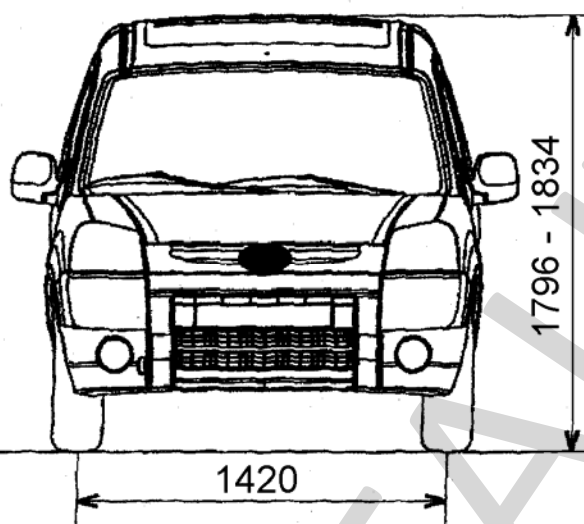
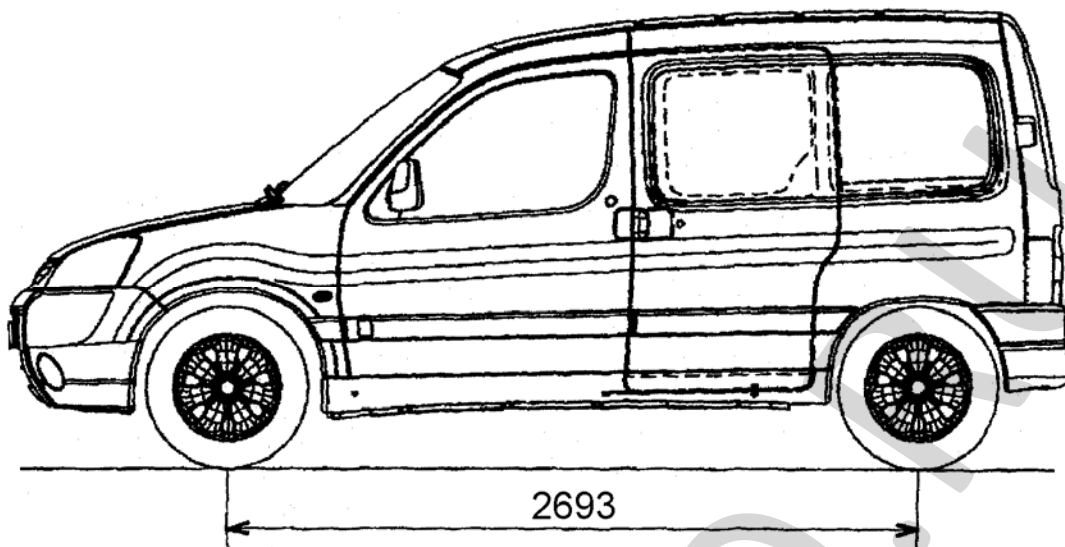

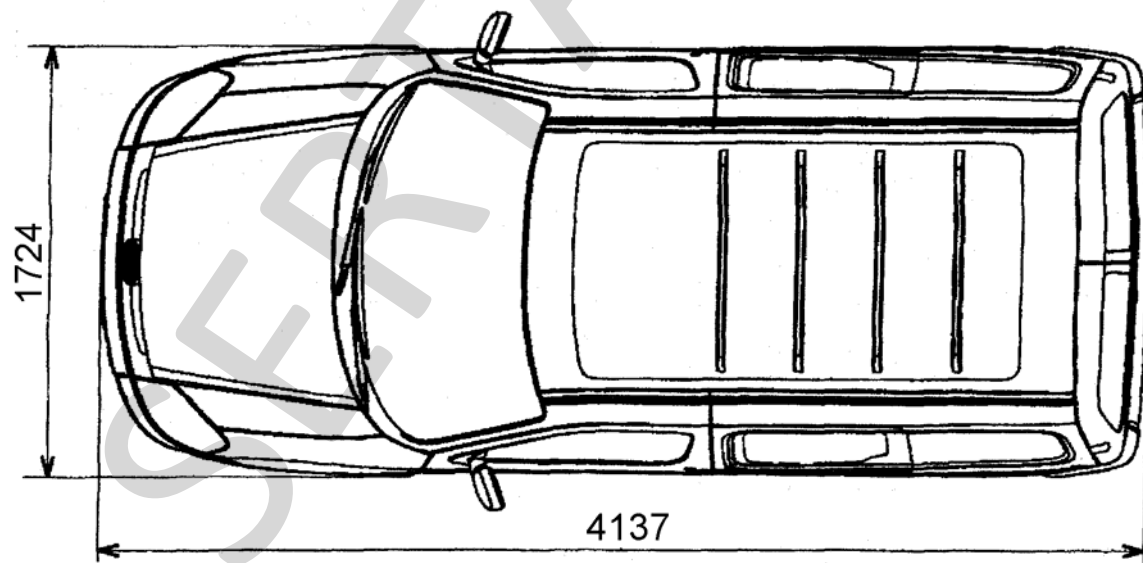
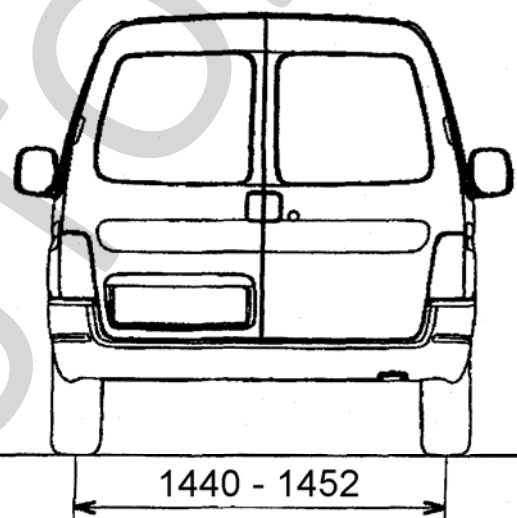
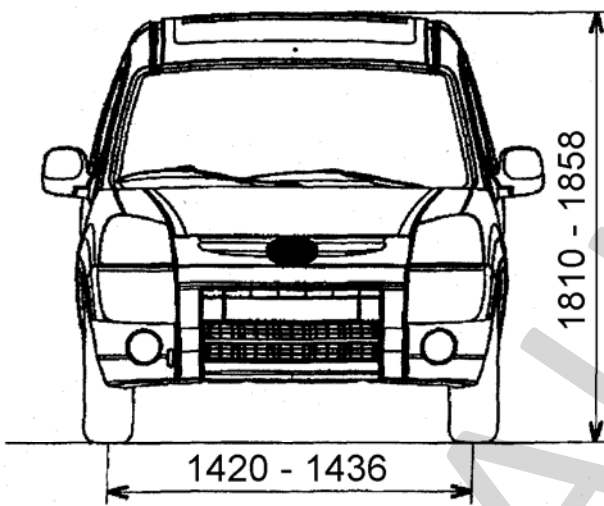
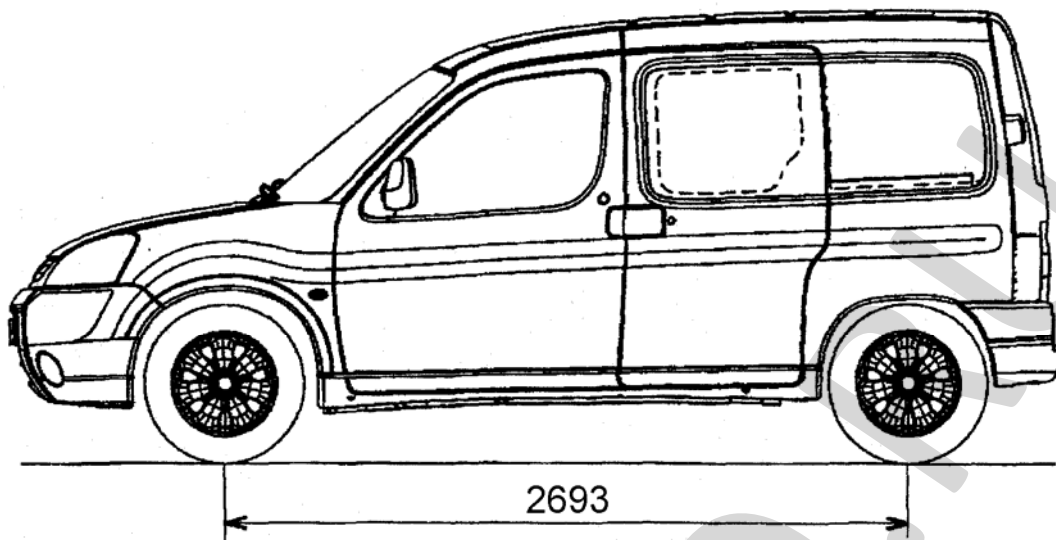

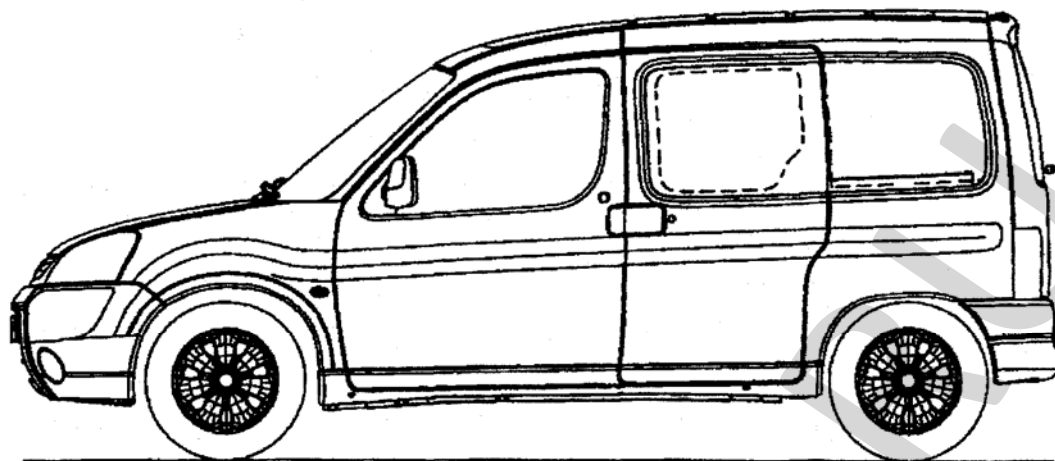

2693

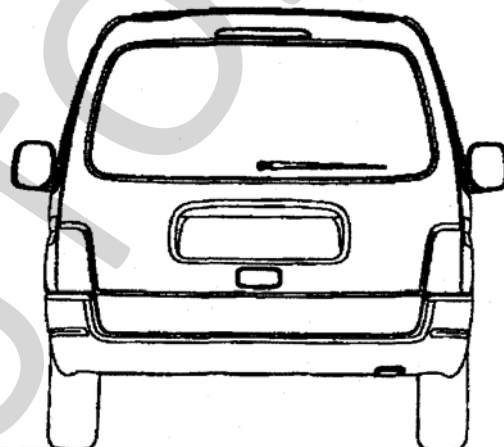
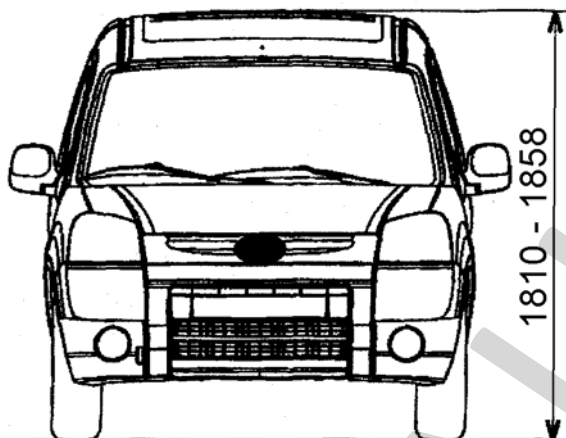

1420 - 1436

1440 - 1452

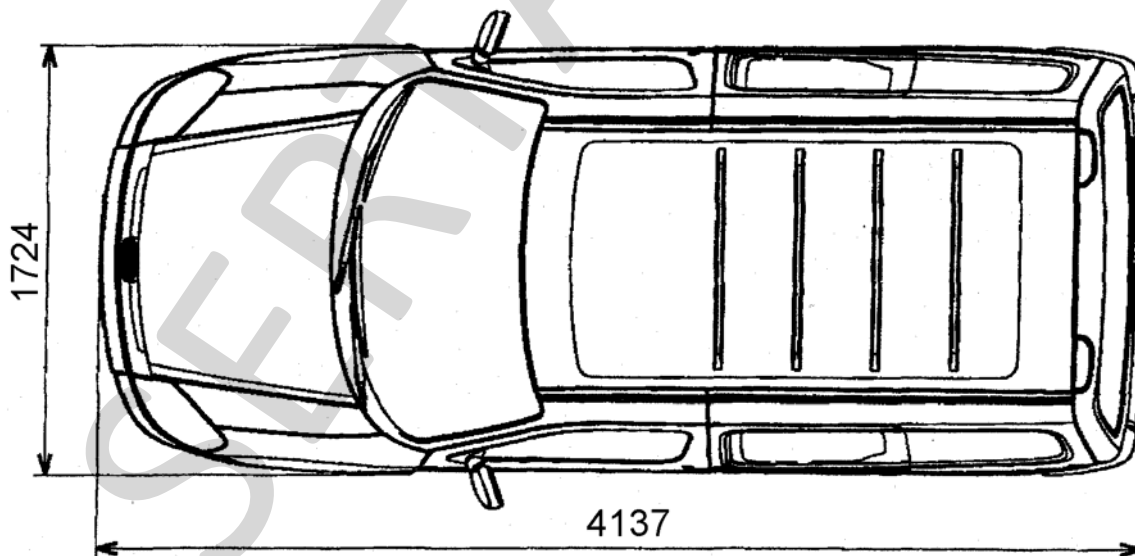

1724

4137

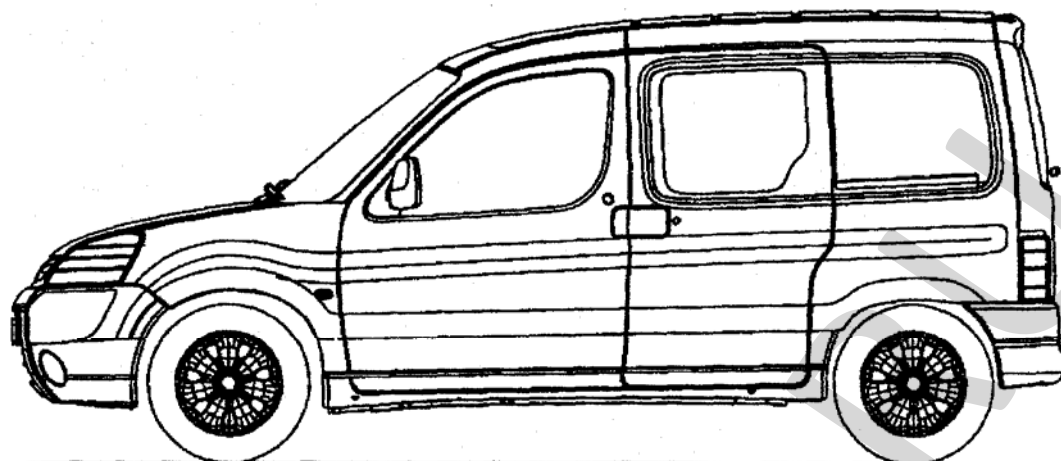

2693

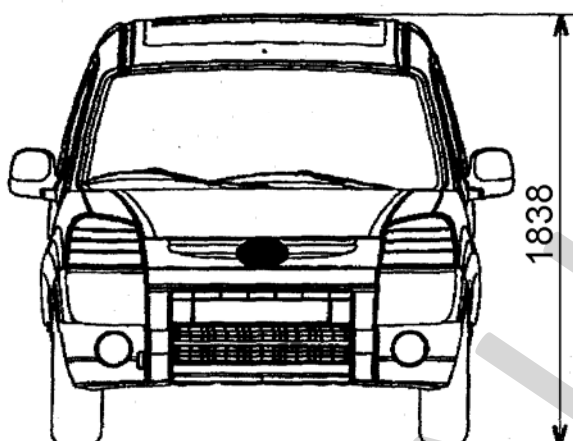

1436

1838

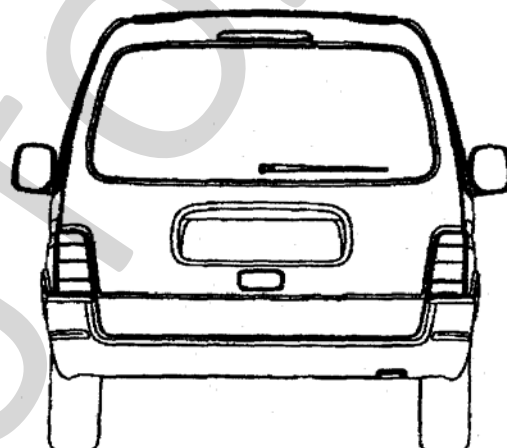

1452

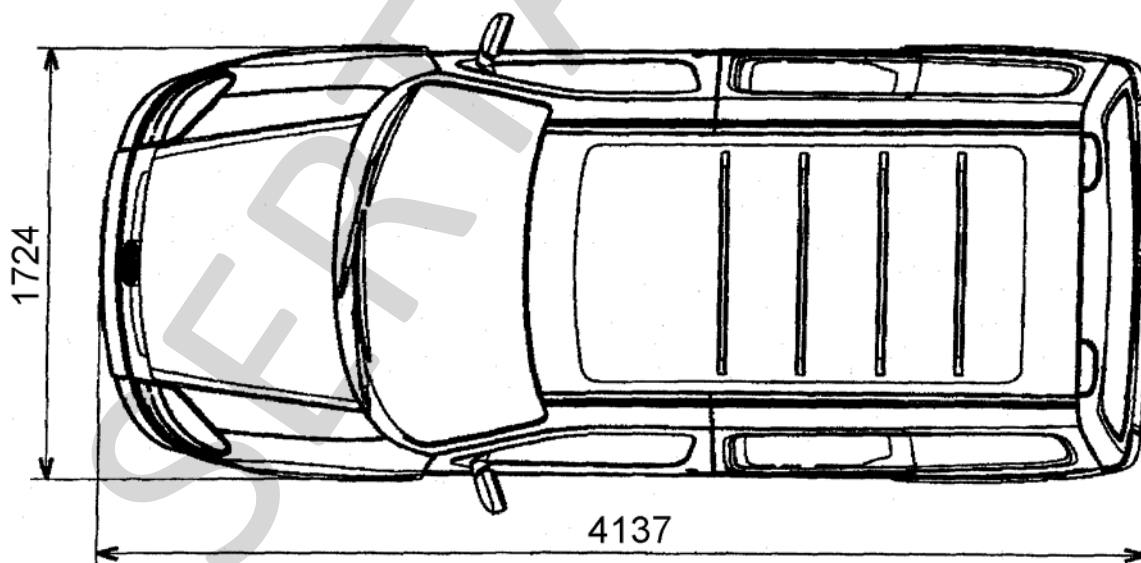

1724

4137

