

**ОРГАН ПО СЕРТИФИКАЦИИ**  
**Межотраслевой фонд "Сертификация автотранспорта САТР" ("САТР-ФОНД")**  
№ РОСС RU.0001.11MT02 от 10.06.2003 г.  
125480, г. Москва, ул. Героев Панфиловцев, 24 (Тел. 454-42-27)

**РОСС FR.MT02.E01857ПЗ**

24      апреля      \_\_\_\_\_  
2008

Марка транспортного средства      **PEUGEOT**  
Тип транспортного средства      **G (GJWJYB, GJWJYB/PMF, GJRHYB, GJRHYK, GJNFUB, GJKFWB) ("Partner")**  
Категория транспортного средства      **M<sub>1</sub>**

	Для модификаций:	<b>GJKFWB</b>	<b>GJNFUB</b>	<b>GJWJYB, GJWJYB/PMF, GJRHYB, GJRHYK</b>
Код ТН ВЭД		<b>8703 22</b>	<b>8703 23</b>	<b>8703 32</b>

Код VIN      **VF3G...**  
Заявитель и его адрес      **ООО "ПЕЖО РУС АВТО"**  
**101000, г. Москва, Чистопрудный бульвар, 17, стр. 1,**  
**Российская Федерация**  
Предприятие-изготовитель и его адрес      **Automobiles Peugeot,**  
**75, Avenue de la Grande Armée, 75116 Paris, France**  
Сборочный завод      **Peugeot Citroen Automobiles Espana,**  
**Avenida Citroen N 3 et 5, 36210 Vigo, Spain**

**ОБЩИЕ ХАРАКТЕРИСТИКИ ТРАНСПОРТНОГО СРЕДСТВА**

Колесная формула / ведущие колеса      4 x 2 / передние  
Схема компоновки транспортного средства      переднеприводная;  
расположение двигателя - переднее поперечное  
Тип кузова / количество дверей      цельнометаллический, несущий, универсал / 3, 4 или 5  
Количество мест спереди / сзади      2 / 3

## POCC FR.MT02.E01857ПЗ

Габаритные размеры, мм	
- длина	4137
- ширина	1724
- высота	1796 – 1858
База, мм	2693
Колея передних / задних колес, мм	1420 - 1436 / 1440 - 1452

Для модификаций:	GJKFWB	GJWJYB	GJWJYB/ PMF	GJRHYB, GJRHYK	GJNFUB
Масса снаряженного транспортного средства (по ГОСТ Р 52051- 2003), кг	1263	1315	1374	1386	1326
Полная масса транспортного средства, кг	1780	1840	1840	1920	1840
Распределение полной массы:					
- на переднюю ось, кг	871	918	943	985	917
- на заднюю ось, кг	909	922	897	935	923
Полная масса буксируемого прицепа, кг:					
- прицеп без тормозов	500	500	500	500	500
- прицеп с тормозами	900	1100	1100	1100	1100

Для модификаций:	GJKFWB	GJNFUB	GJWJYB, GJWJYB/ PMF	GJRHYB, GJRHYK
<b>Двигатель</b> (марка, тип)	PSA, KFW	PSA, NFU	PSA, WJY	PSA, RHY
	четырёхтактный			
	бензиновый		дизель (RHY - с турбонаддувом)	
	4, рядное			
- количество и расположение цилиндров				
- рабочий объем, см <sup>3</sup>	1360	1587	1868	1997
- степень сжатия	10.5	11.0	23.0	17.6
- максимальная мощность, кВт (мин <sup>-1</sup> )	55 (5500)	80 (5800)	51 (4600)	66 (4000)
- максимальный крутящий момент, Нм (мин <sup>-1</sup> )	120 (3400)	147 (4000)	125 (2500)	205 (1900)
Топливо	бензин с октановым числом не менее 95		дизельное	
<b>Система питания</b>	распределенный впрыск топлива		впрыск топлива под давлением	
Блок управления (марка, тип)	Sagem, S2000P	Bosch, M7.4	—	
	(совмещен с блоком управления зажиганием)			
ТНВД (марка, тип)	—		Lucas, DWLP12	Siemens, 5WK9 621

## РОСС FR.MT02.E01857П3

Для модификаций с двигателями:	KFW	NFU	WJY	RHY
Форсунки (марка, тип)	—	—	Lucas, 6903	Siemens, 5WS 40000
Турбокомпрессор (марка, тип)	—	—	—	Garrett, GT15
Воздушный фильтр (марка, тип)	PSA, 4166	PSA, 4197	PSA, 4195	PSA, 4194
с сухим фильтрующим элементом				
<b>Система зажигания</b>	электронная			—
Катушка зажигания (марка, тип)	BBC2.2 NDT			—
Свечи зажигания (марка, тип)	Eyquem, RFN58LZ	Eyquem, RFN58HZ	—	
<b>Система выпуска и нейтрализации отработавших газов</b>	один или два глушителя с системой нейтрализации отработавших газов			
Основной глушитель (марка, тип)	PSA, 3365	PSA, 3023	PSA, 4184	PSA, 4142
Дополнительный глушитель (марка, тип)	PSA, 4115	PSA, 4115	PSA, 4172	—
Нейтрализатор (марка, тип)	TR PSA, K208	TR PSA, K181	TR PSA, K212	TR PSA, K228
<b>Трансмиссия</b>	механическая			
Сцепление (марка, тип)	Peugeot, фрикционное, сухое, однодисковое			
Коробка передач (марка, тип)	Peugeot, с ручным управлением			
	MA/5L	BE4/5J	BE4/5N	BE4/5N
- число передач	вперед – 5 / назад - 1			
- передаточные числа				
I -	3.636	3.454	3.454	3.454
II -	1.950	1.869	1.869	1.869
III -	1.281	1.280	1.280	1.148
IV -	0.975	0.951	0.951	0.822
V -	0.767	0.795	0.744	0.659
3.X. -	3.583	3.333	3.333	3.333
<b>Главная передача (марка, тип)</b>	Peugeot, цилиндрическая косозубая			
- передаточное число	4.538	4.052	4.158	3.684 (GJRHYB) 3/789 (GJRHYK)

**Подвеска**

- передняя

независимая, пружинная, типа McPherson, со стабилизатором поперечной устойчивости

- задняя

независимая, торсионная, рычажная, с гидравлическими телескопическими амортизаторами и стабилизатором поперечной устойчивости

## РОСС FR.MT02.E01857ПЗ

**Рулевое управление** (марка, тип)

PSA, рулевой механизм типа "шестерня - рейка"; рулевой привод с гидроусилителем;

**Тормозные системы**

- рабочая

гидравлическая, двухконтурная, с диагональным разделением на контуры, тормозные механизмы передних колес - дисковые, задних - барабанные или дисковые; с АБС или без нее

- запасная

каждый из контуров рабочей тормозной системы

- стояночная

механическая, с тросовым приводом на тормозные механизмы задних колес

<b>Шины</b>	Марка	Размер	Индекс несущей способности	Категория скорости
	Michelin,	165/70 R14	84	T
	Pirelli,	165/65 R14	86	T
	Continental,	175/70 R14	84	T
	Dunlop	175/65 R14	84	T
		175/65 R14	86	T
		185/65 R15	88	T, H

**Дополнительное оборудование транспортного средства**

кондиционер (хладагент R134A), электростеклоподъемники, центральный замок

**PEUGEOT G (GJWJYB, GJWJYB/PMF, GJRHYB, GJRHYK, GJNFUB, GJKFWB) ("Partner")**

Описание маркировки транспортного средства приведено в приложении № 2.

Общие виды транспортного средства на 6 листах приведены в приложении. № 3.

Руководитель органа по сертификации

**Б.В. Кисуленко**

подпись

инициалы, фамилия

**С.В. Пугачев**

Действует с " 24 " апреля 2005 г.

**РОСС FR.MT02.E01857ПЗ**

Приложение № 2 к "одобрению типа транспортного средства"

**ОПИСАНИЕ МАРКИРОВКИ ТРАНСПОРТНОГО СРЕДСТВА**

1. Место расположения и форма знака соответствия:  
На наклейке, расположенной в моторном отсеке рядом с табличкой изготовителя. Знак соответствия выполнен по ГОСТ Р 50460-92 и содержит номер "одобрения типа транспортного средства".
2. Место расположения таблички изготовителя:  
В моторном отсеке, на брызговике правого переднего колеса.
3. Место расположения идентификационного номера (VIN):  
3.1. На табличке изготовителя.  
3.2. В моторном отсеке, на опорной чашке правой стойки передней подвески.
4. Структура и содержание идентификационного номера транспортного средства:

1	2	3	4	5	6	7	8	9	10	11	12	13	14	15	16	17
<b>V</b>	<b>F</b>	<b>3</b>	<b>G</b>	?	?	?	?	?	?	?	?	?	?	?	?	?

- поз. 1 - 3: Международный идентификационный код изготовителя (WMI):  
VF3 – Automobiles Peugeot.
- поз. 4: Обозначение модели: G – Partner
- поз. 5: Обозначение типа кузова: J – универсал
- поз. 6-8: Обозначение типа двигателя: RHY, KFW, WJY, NFU.
- поз. 9: Обозначение типа трансмиссии:  
B, K - механическая пятиступенчатая.
- поз. 10 - 17: Производственный номер транспортного средства

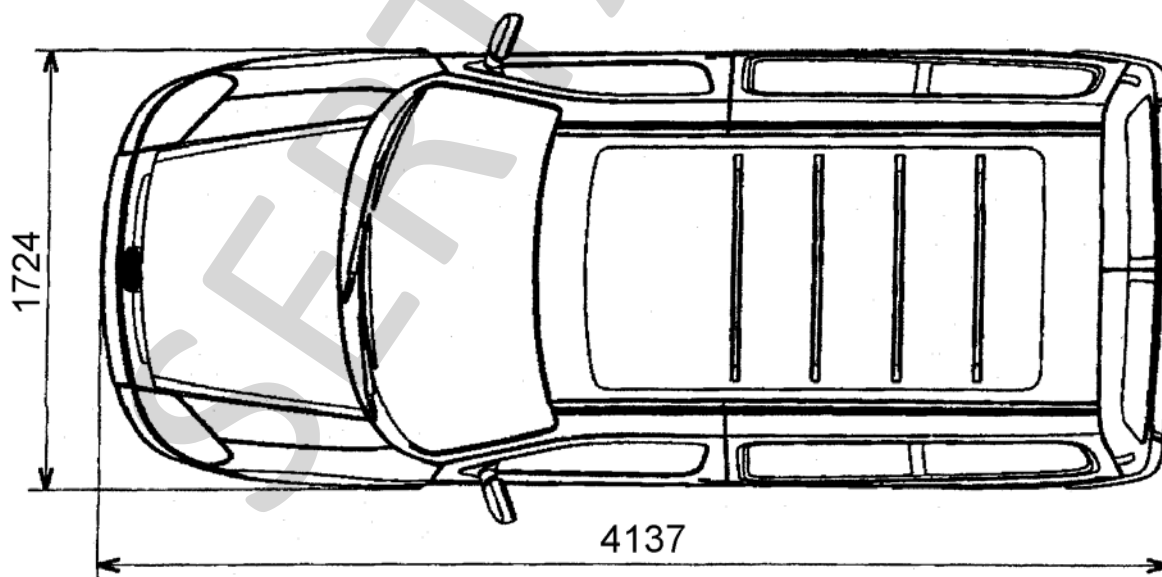
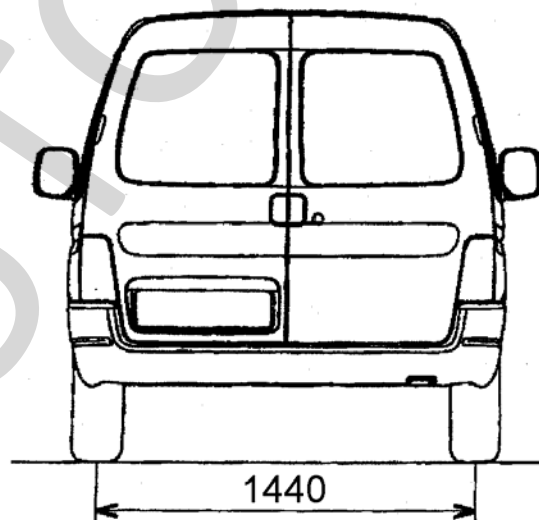
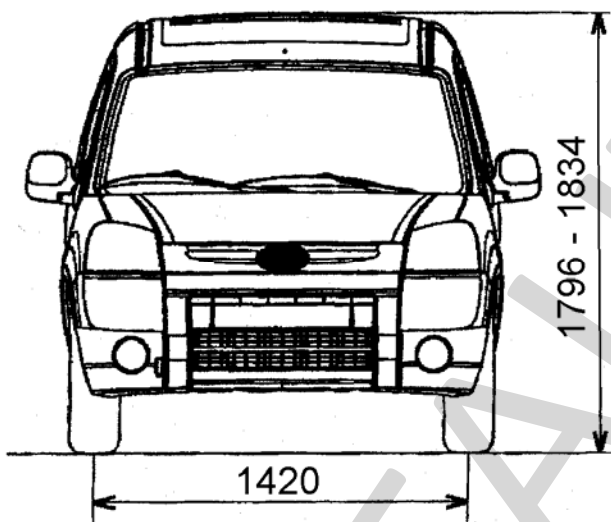
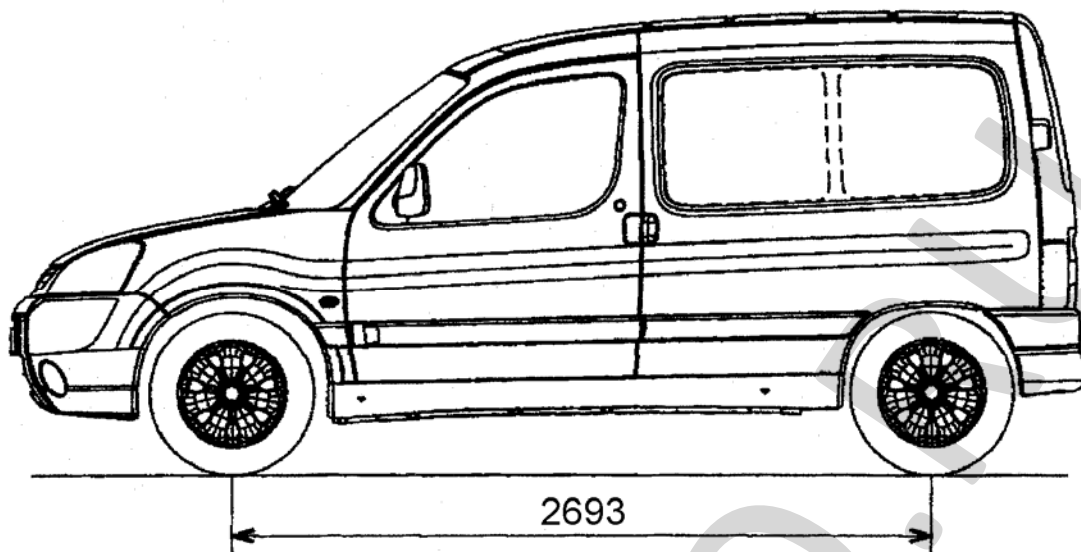

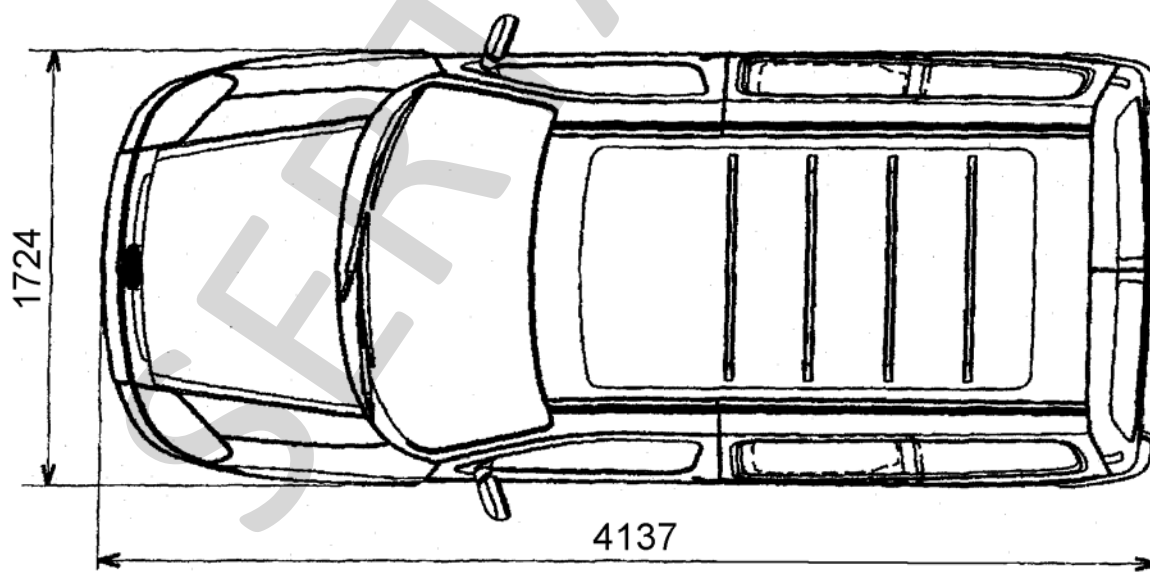
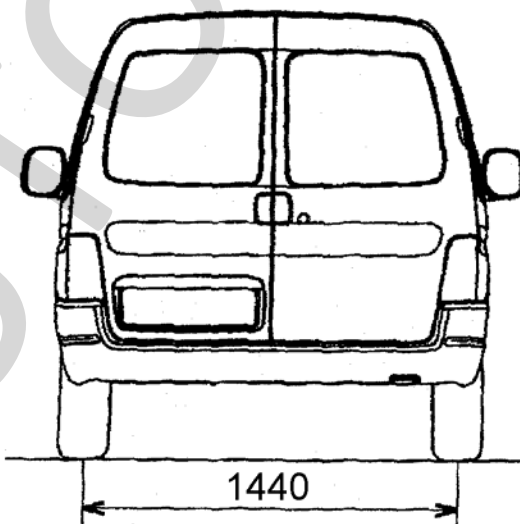
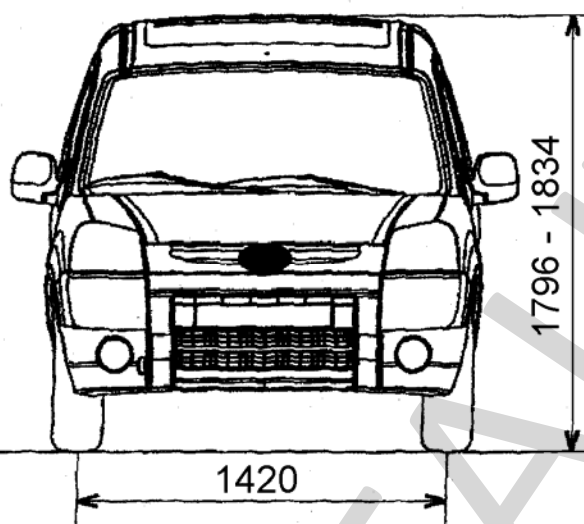
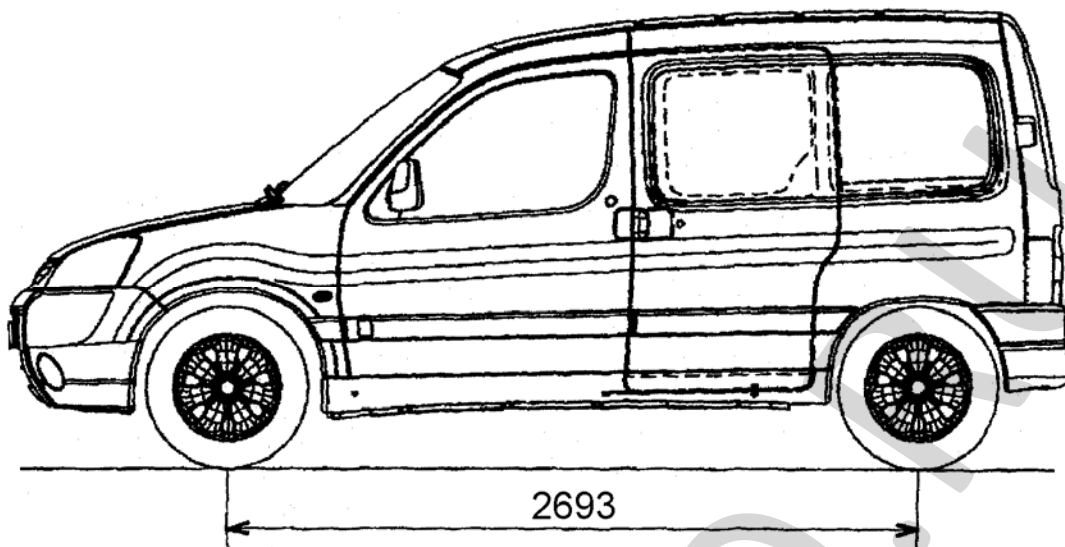

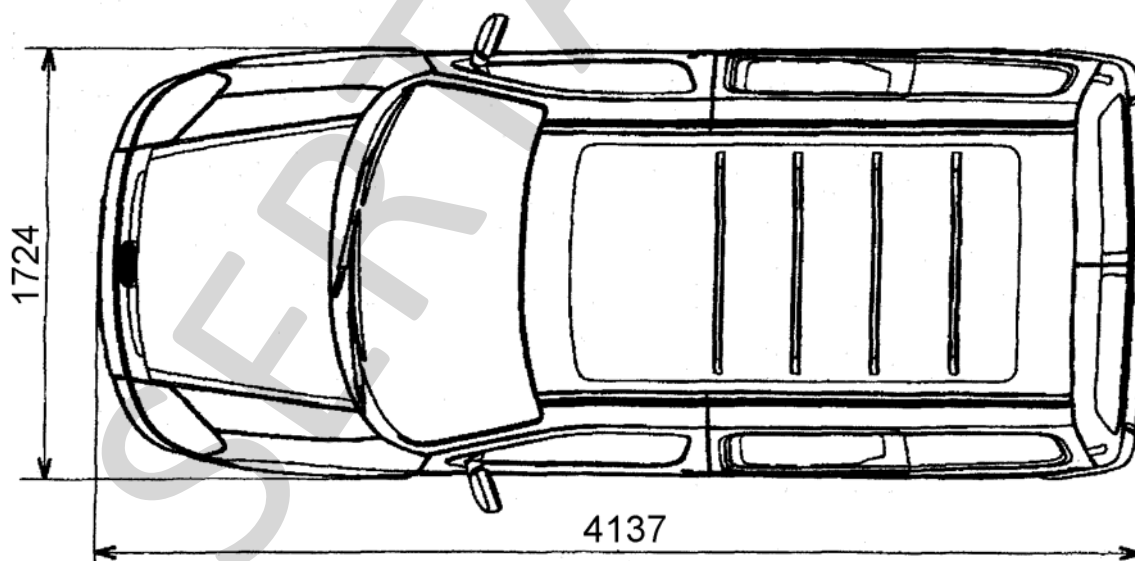
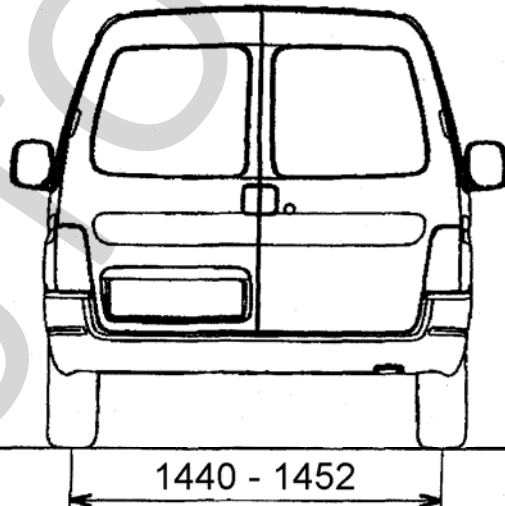
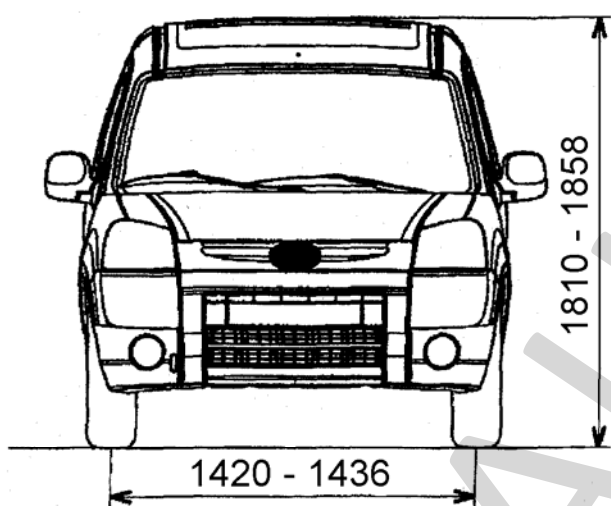
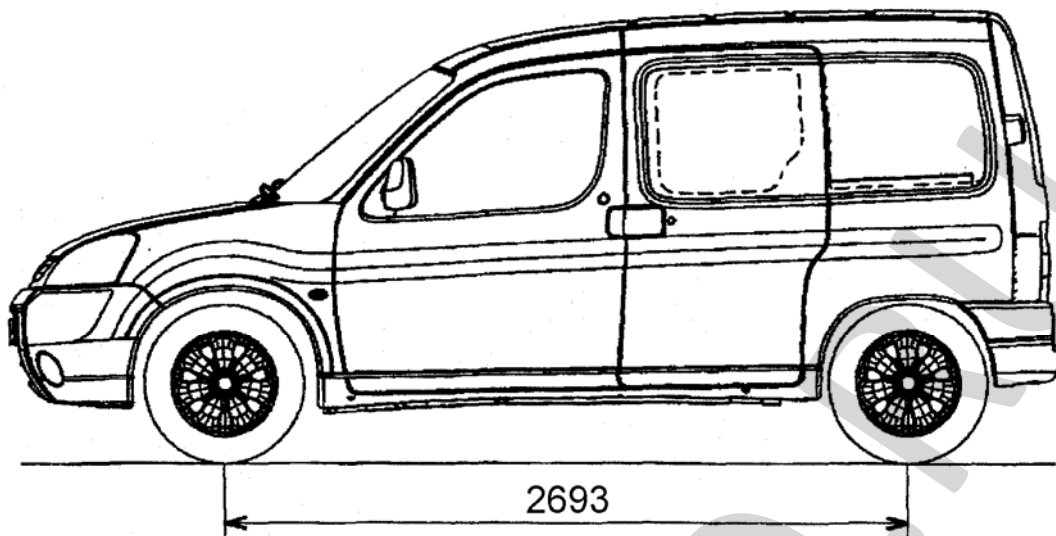



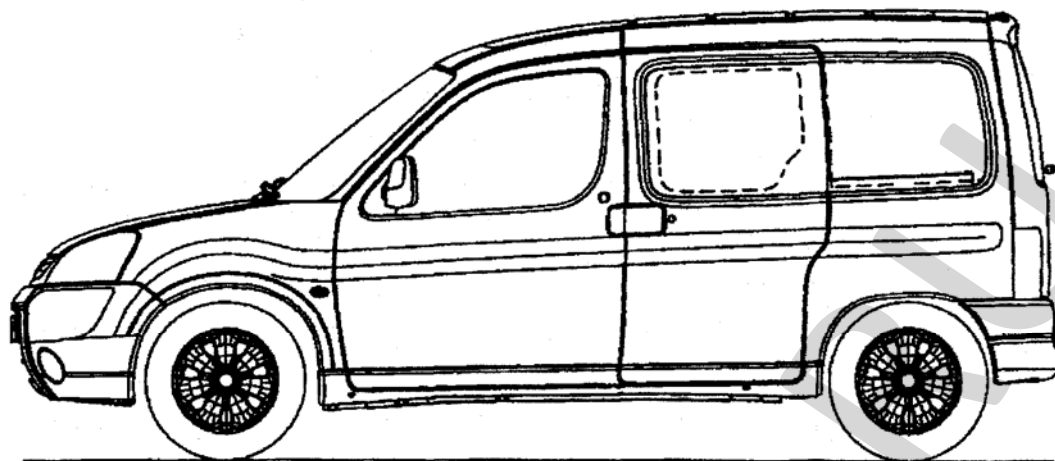

2693

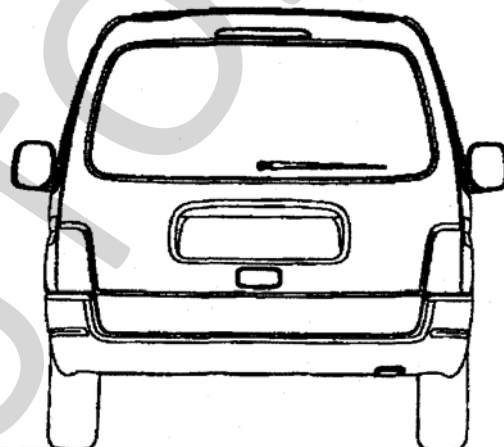
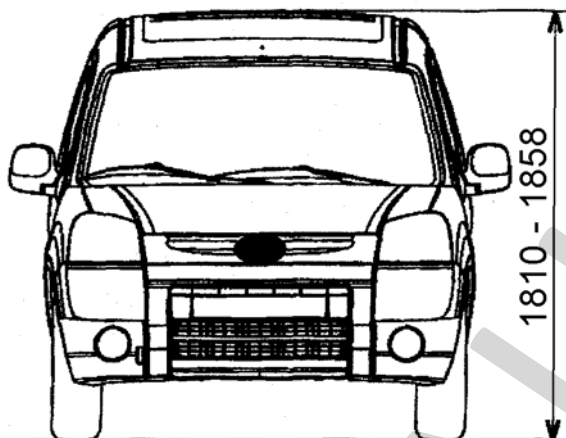

1420 - 1436

1440 - 1452

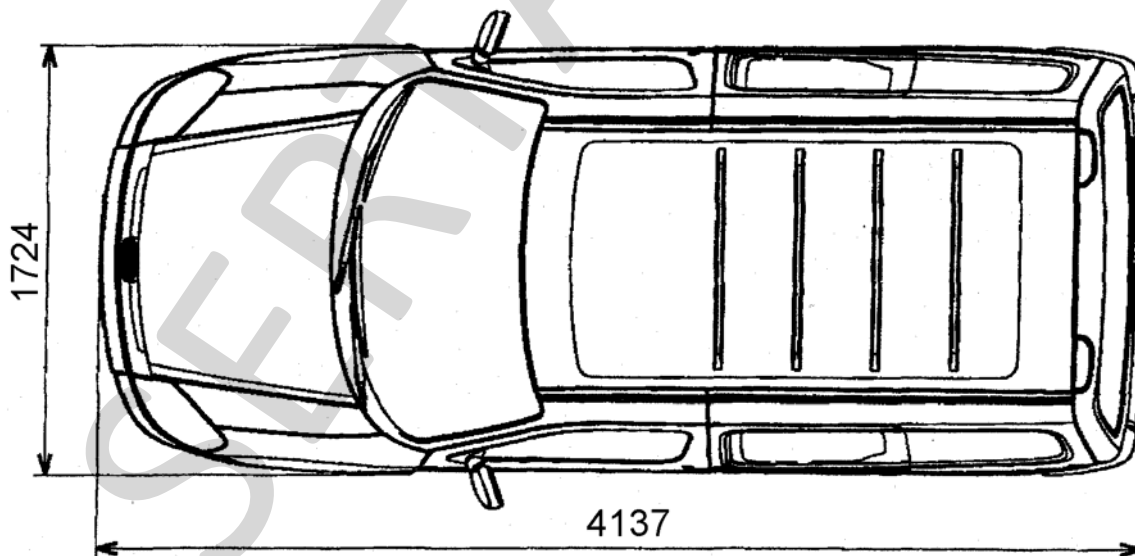

1724

4137

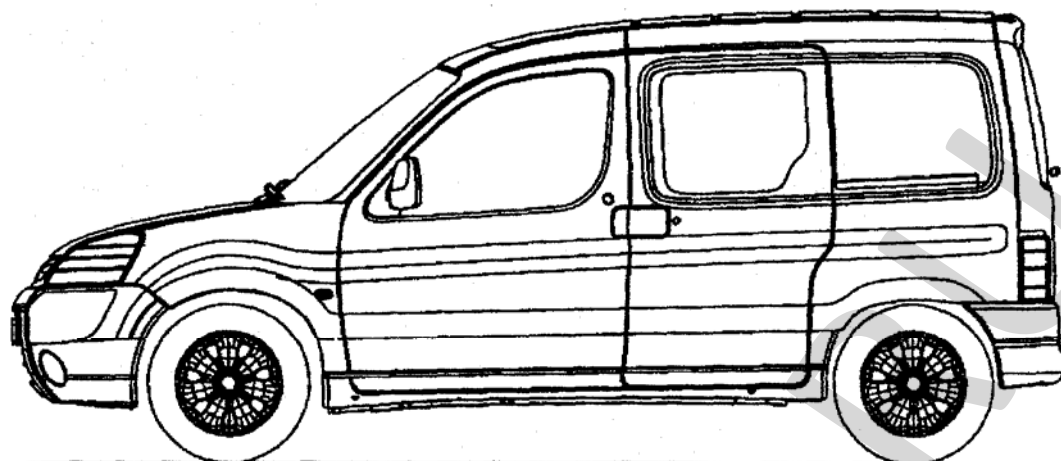

2693

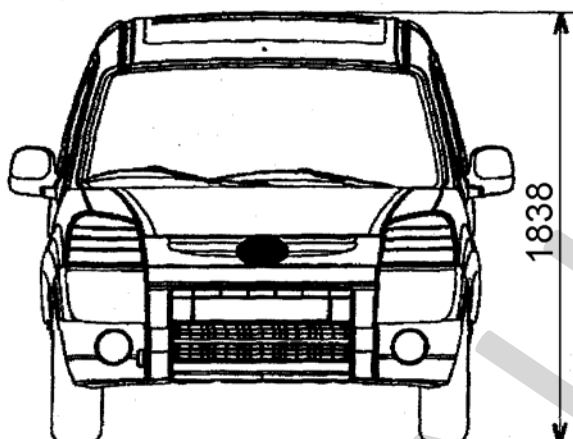

1436

1838

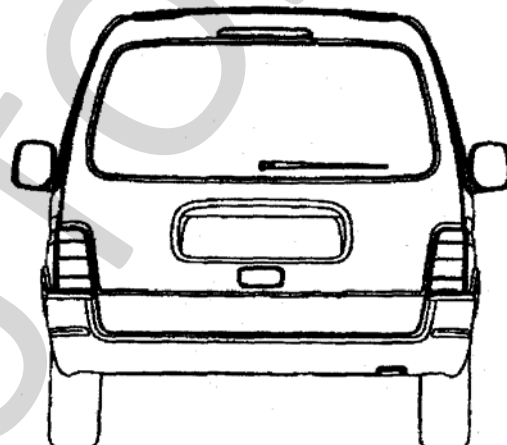

1452

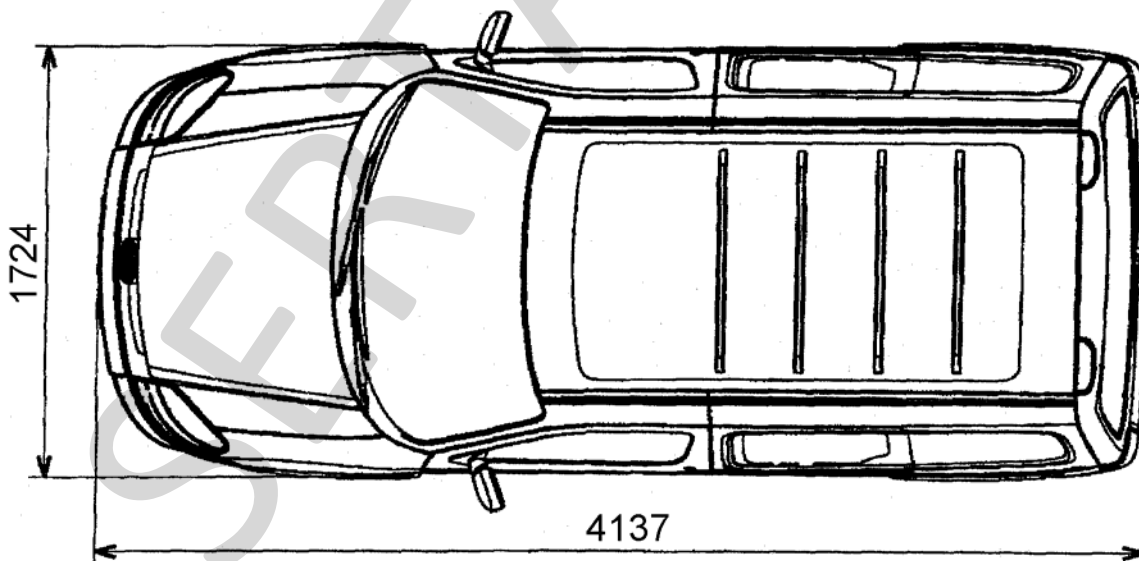

1724

4137

