

## ОРГАН ПО СЕРТИФИКАЦИИ

Межотраслевой фонд "Сертификация автотранспорта САТР" ("САТР-ФОНД")

№ РОСС RU.0001.11MT02 от 06.06.2006 г.

125480, г. Москва, ул. Героев Панфиловцев, 24 (тел. 454-42-27)

РОСС DE.MT02.E05188

03

мая

8

Марка транспортного средства	<b>BMW</b>
Тип транспортного средства	<b>K12S (K 1200 S (0581), K 1200 GT (0587)), K12LT (K 1200 LT (0549), K12R (K 1200 R (0584), K 1200 R Sport (0585))</b>
Категория транспортного средства	<b>L<sub>3</sub></b>
Код ТН ВЭД	<b>8711 50</b>
Код VIN	<b>WB105?????Z?...</b>
Заявитель и его адрес	<b>ООО "БМВ Русланд Трейдинг", 141407, Московская область, Химкинский район, г. Химки, ул. Панфилова, владение 19, строение 1, Российская Федерация</b>
Изготовитель и его адрес	<b>Bayerische Motoren Werke AG, D-80788, München, Petuelring 130, Germany</b>
Сборочный завод и его адрес	<b>Bayerische Motoren Werke AG, Werk Berlin, D-13599, Berlin, Germany</b>

## ОБЩИЕ ХАРАКТЕРИСТИКИ ТРАНСПОРТНОГО СРЕДСТВА

Количество и расположение колес	2, по продольной оси
Колесная формула / ведущие колеса	2 × 1 / заднее
Схема компоновки транспортного средства	расположение двигателя – продольное, в пределах базы
Рама	комбинированная, сварная
Количество мест	2

## РОСС DE.MT02.E05188

Для модификаций:	К 1200 S	К 1200 GT	К 1200 LT	К 1200 R	К 1200 R Sport
Габаритные размеры, мм					
- длина	2220	2355	2480	2230	
- ширина	735	795 / 990 (с кофром)	920	785	
- высота	1220	1390-1485	1445, 1555	1095	1180
База, мм	1571		1640	1580	
Масса снаряженного транспортного средства (по ГОСТ Р 52051-2003), кг	323	357	462	312	316
Полная масса транспортного средства, кг	450	520	600	450	
- на переднюю ось	160	185	204	160	
- на заднюю ось	290	335	396	290	
Допустимая полная масса прицепа, кг	буксировка прицепа не предусмотрена				
Для модификаций:	К 1200 S	К 1200 R, К 1200 R Sport	К 1200 GT	К 1200 LT	
<b>Двигатель</b> (марка, тип)	<b>BMW, 124ED</b>		<b>BMW, 124EE</b>	<b>BMW, 124EC</b>	
	четырёхтактный, бензиновый, жидкостного охлаждения				
- количество и расположение цилиндров	4, рядное				
- рабочий объем, см <sup>3</sup>	1157			1171	
- степень сжатия	13.0			11.5	
Максимальная мощность, кВт (мин <sup>-1</sup> )	версия А: 123 (10250), версия В: 79 (7000)	версия А: 120 (10250), версия В: 79 (7000)	версия А: 112 (9500), версия В: 79 (8500)	версия А: 85 (8000), версия В: 72 (8000)	
Максимальный крутящий момент, Нм (мин <sup>-1</sup> )	версия А: 130 (8250), версия В: 103 (4500)	версия А: 127 (8250), версия В: 103 (4500)	версия А: 130 (7750), версия В: 111 (5000)	версия А: 119 (5250), версия В: 118 (5250)	
Топливо	бензин с октановым числом не менее:				
	98	95 (для мод. К 1200 R Sport), 98 (для мод. К 1200 R)	98	95	
Для модификаций:	К 1200 S, К 1200 R, К 1200 R Sport, К 1200 GT		К 1200 LT		
<b>Система питания</b>	многоточечный впрыск топлива во впускной коллектор с электронной системой управления				
Система впрыска (марка, тип)	Bosch, Motronic				
Форсунки (марка, тип)	Bosch или BMW, 7 677 017		Bosch или BMW, 1 461 523, 1 465 255		

## РОСС DE.MT02.E05188

Для модификаций:	<b>К 1200 S, К 1200 R, К 1200 R Sport, К 1200 GT</b>	<b>К 1200 LT</b>	
Воздушный фильтр (марка, тип)	BMW, 7 672 602, 7 703 583	Mann & Hummel или BMW, 1 465 047, 1 464 916	
<b>Система зажигания</b>	Bosch, Motronic, с электронной системой управления		
Блок управления (марка, тип)	0 261 209 003	0 261 208 140	
Катушка зажигания (марка, тип)	Bremi, 11942, BMW или ERA, 7 670 815	Bosch, 0 221 503 407, BMW, 1 464 968	
Свечи зажигания (марка, тип)	Bosch, YR5DDE, KR9CI	Bosch, XR7LDC	
<b>Система выпуска и нейтрализации отработавших газов</b>	один глушитель со встроенным каталитическим нейтрализатором		
Глушитель (марка, тип)	Zeuna, Arvinmeritor 225 8721 100 e1, 225 8066 100 e1	Lafranconi, 2458.A0, 2684.A0, BMW, 7 672 581, 7 704 800	
<b>Трансмиссия</b>	механическая		
Сцепление (марка, тип)	BMW, многодисковое, в масляной ванне	Fichtel & Sachs AG, однодисковое, фрикционное, сухое	
Коробка передач (марка, тип)	BMW, с ножным управлением		
- число передач	вперед – 6	вперед – 5	
- передаточные числа коробки передач:	I – 2.398 II – 1.871 III – 1.525 IV – 1.296 V – 1.143 VI – 1.015	2.038 1.640 1.267 0.967 0.806 —	
Для модификаций:	<b>К 1200 S, К 1200 GT</b>	<b>К 1200 R, К 1200 R Sport</b>	<b>К 1200 LT</b>
Главная передача (марка, тип)	BMW, коническая		
- передаточное число	2.820	2.910	2.615
Для модификаций:	<b>К 1200 S, К 1200 R, К 1200 R Sport, К 1200 GT</b>	<b>К 1200 LT</b>	
<b>Подвеска</b>	BMW, Duolever, рычажная, с пружинно-гидравлическим амортизатором		
- передняя	BMW, Telelever, рычажная, с направляющей телескопической стойкой		
- задняя	BMW, Paralever, маятниковый рычаг с центральным пружинно-гидравлическим амортизатором		
<b>Рулевое управление</b> (марка, тип)	BMW, мотоциклетного типа		

## POCC DE.MT02.E05188

Для модификаций:	<b>К 1200 S, К 1200 R, К 1200 R Sport, К 1200 GT</b>	<b>К 1200 LT</b>		
<b>Тормозные системы:</b>	Brembo, Toshiba, Tokico/Tokai			
- передняя (марка, тип)	двухдисковый тормозной механизм с ручным гидроприводом, без АБС или с ручным или ножным электрическим сервоприводом (частично интегральная тормозная система), с АБС	двухдисковый тормозной механизм с ручным или ножным гидроприводом и электрическими сервоприводами, (интегральная тормозная система), с АБС		
- задняя (марка, тип)	однорисковый тормозной механизм с ножным гидроприводом, без АБС или с ручным электрическим сервоприводом (частично интегральная тормозная система), с АБС	однорисковый тормозной механизм с ручным или ножным гидроприводом и электрическими сервоприводами, (интегральная тормозная система), с АБС		
<b>Шины (переднее колесо) для модификаций:</b>	марка	размер	индекс несущей способности	категория скорости
<b>К 1200 S, К 1200 R, К 1200 R Sport, К 1200 GT К 1200 LT</b>	Michelin, Metzeller,	120/70 ZR17 M/C	58	W
	Bridgestone, Dunlop, Pirelli, Conti	120/70 B17 M/C TL	58	V
<b>Шины (заднее колесо) для модификаций:</b>	марка	размер	индекс несущей способности	категория скорости
<b>К 1200 S, К 1200 R, К 1200 R Sport, К 1200 GT К 1200 R, К 1200 R Sport, К 1200 GT К 1200 LT</b>	Michelin, Metzeller,	190/50 ZR17 M/C	73	W
	Bridgestone, Dunlop, Pirelli, Conti	180/55 ZR17 M/C	73	W
		160/70 B17 M/C TL	79	V
<b>Дополнительное оборудование транспортного средства</b>	подогрев рукояток руля, подогрев сидений, багажник, кофры багажные, радиоприемник с динамиками, навигационная система, бортовой компьютер, круиз-контроль, система контроля давления в шинах, охранная сигнализация с пультом дистанционного управления, регулируемая подставка для ног, электрорегулировка подвески (ESA)			

**РОСС DE.MT02.E05188**

Действие данного «одобрения типа транспортного средства» распространяется на партию транспортных средств в количестве 150 (сто пятьдесят) шт.

Декларации о ввозимых на территорию Российской Федерации транспортных средствах данного типа (размер и отличительные признаки отдельных партий) передаются изготовителем или его официальным дилером ежемесячно (вне зависимости от факта поставки) в Орган по сертификации, на основании чего выдаются заверенные копии «одобрения типа транспортного средства».

**BMW K12S (K 1200 S (0581), K 1200 GT (0587)),  
K12LT (K 1200 LT (0549), K12R (K 1200 R (0584), K 1200 R Sport (0585))**

Описание маркировки транспортного средства приведено в приложении № 2.  
Общие виды транспортных средств на пяти листах приведены в приложении № 3.

**Б.В. Кисуленко**

**С.В. Пугачев**

Действует с " 03 " мая 2007 г.

## РОСС DE.MT02.E05188

Приложение № 2 к "одобрению типа транспортного средства"

## ОПИСАНИЕ МАРКИРОВКИ ТРАНСПОРТНОГО СРЕДСТВА

1. Место расположения и форма знака соответствия:  
Рядом с табличкой изготовителя.  
Знак соответствия выполнен по ГОСТ Р 50460-92 с указанием номера данного "одобрения типа транспортного средства".
2. Место расположения таблички изготовителя:
  - 2.1. На раме справа (для мод. **К 1200 S**, **К 1200 GT**, **К 1200 R**, **К 1200 R Sport**).
  - 2.2. На раме под сиденьем (для мод. **К 1200 LT**).
3. Место расположения идентификационного номера (VIN):
  - 3.1. На табличке изготовителя.
  - 3.2. На раме справа.
4. Структура и содержание идентификационного номера (номеров) транспортных средств:

1	2	3	4	5	6	7	8	9	10	11	12	13	14	15	16	17
<b>W</b>	<b>B</b>	<b>1</b>	<b>0</b>	<b>5</b>	?	?	?	?	?	<b>Z</b>	?	?	?	?	?	?

поз. 1 - 3: международный идентификационный код изготовителя (WMI):  
**WB1** - Bayerische Motoren Werke AG, München, Germany.

поз. 4 - 8: обозначение типа, модификации и версии транспортного средства:

Модификация (поз. 4-7)	Версия (поз. 8)	Тип двигателя	Мощность max, кВт	Тип транспортного средства
<b>0549</b>	<b>A / B</b>	124EC	85 / 72	К 1200 LT
<b>0581</b>	<b>A / B</b>	124ED	123 / 79	К 1200 S
<b>0584</b>	<b>A или 0 / B или 0</b>	124ED	120 / 79	К 1200 R
<b>0585</b>	<b>A или 0 / B или 0</b>	124ED	120 / 79	К 1200 R Sport
<b>0587</b>	<b>A или 0 / B или 0</b>	124EE	112 / 79	К 1200 GT

поз. 9: контрольный символ: цифры от **0** до **9**.

поз. 10: код модельного года согласно ISO 3779-83 или цифра **0**.

поз. 11: сборочный завод: **Z** - Bayerische Motoren Werke AG, Werk Berlin, Germany.

поз. 12 - 17: производственный номер транспортного средства.

Общий вид мотоцикла BMW K 1200 S (0581)

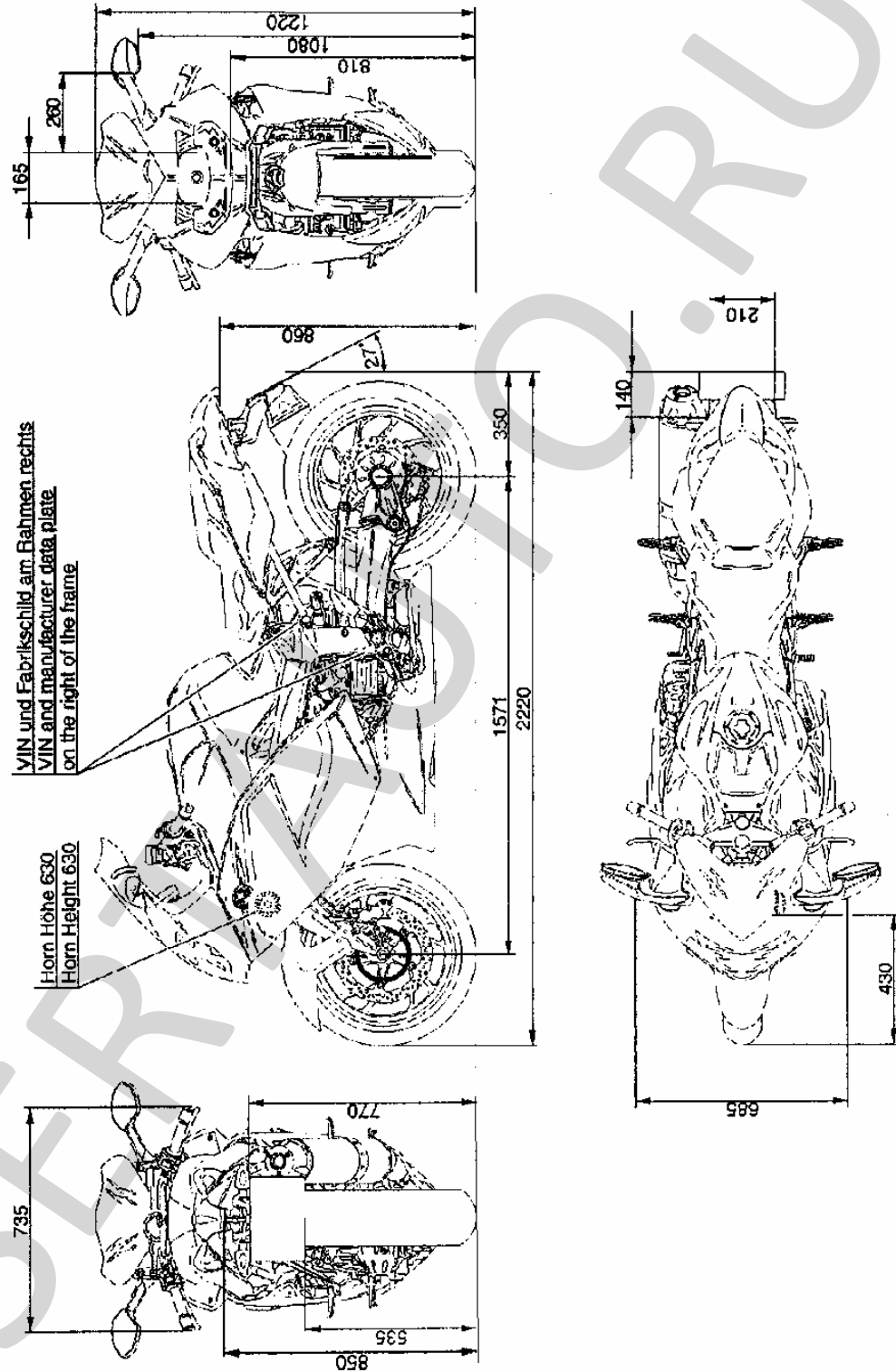

Общий вид мотоцикла BMW К 1200 GT (0587)

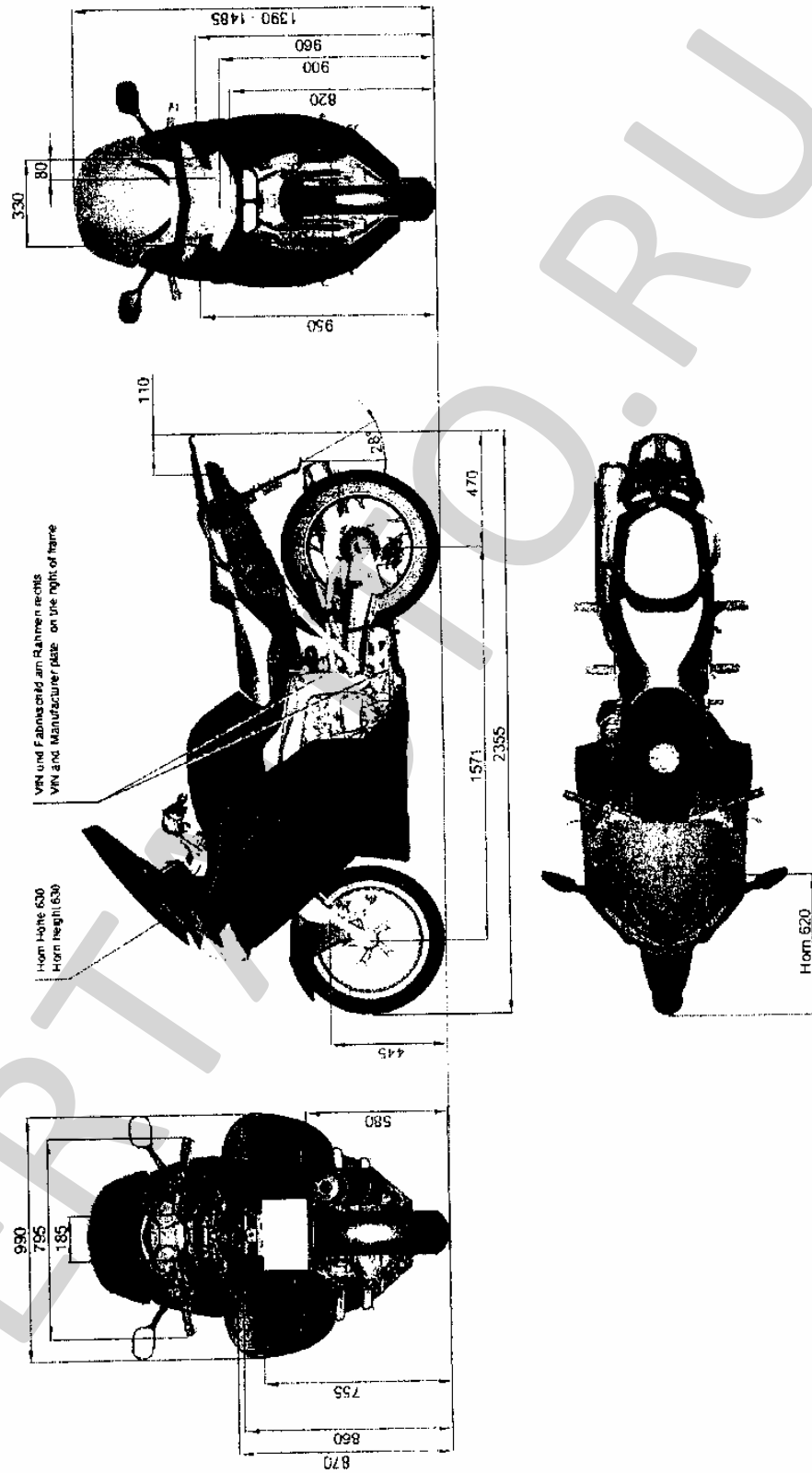



Общий вид мотоцикла BMW K 1200 LT (0549)

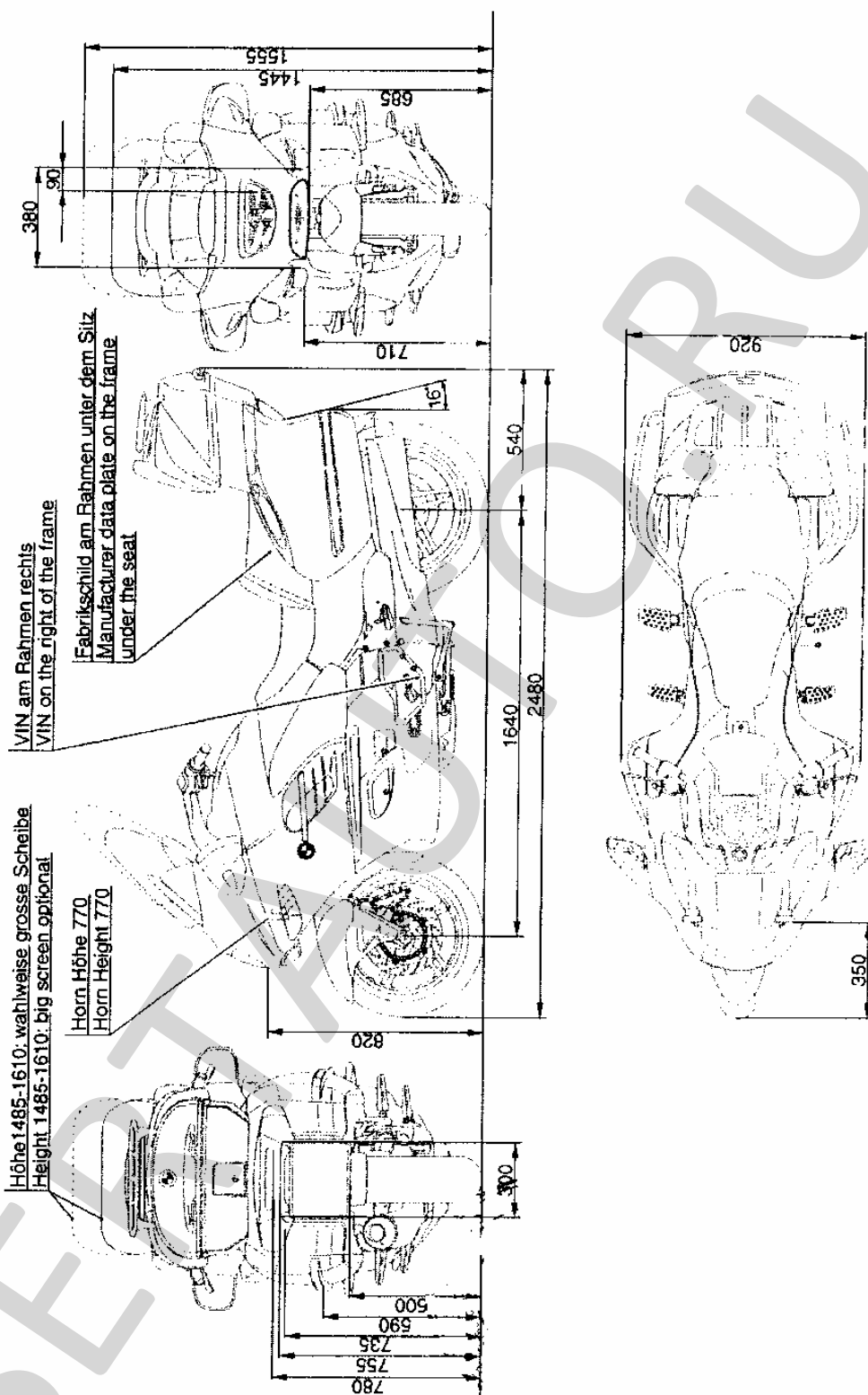

Общий вид мотоцикла BMW K 1200 R (0584)

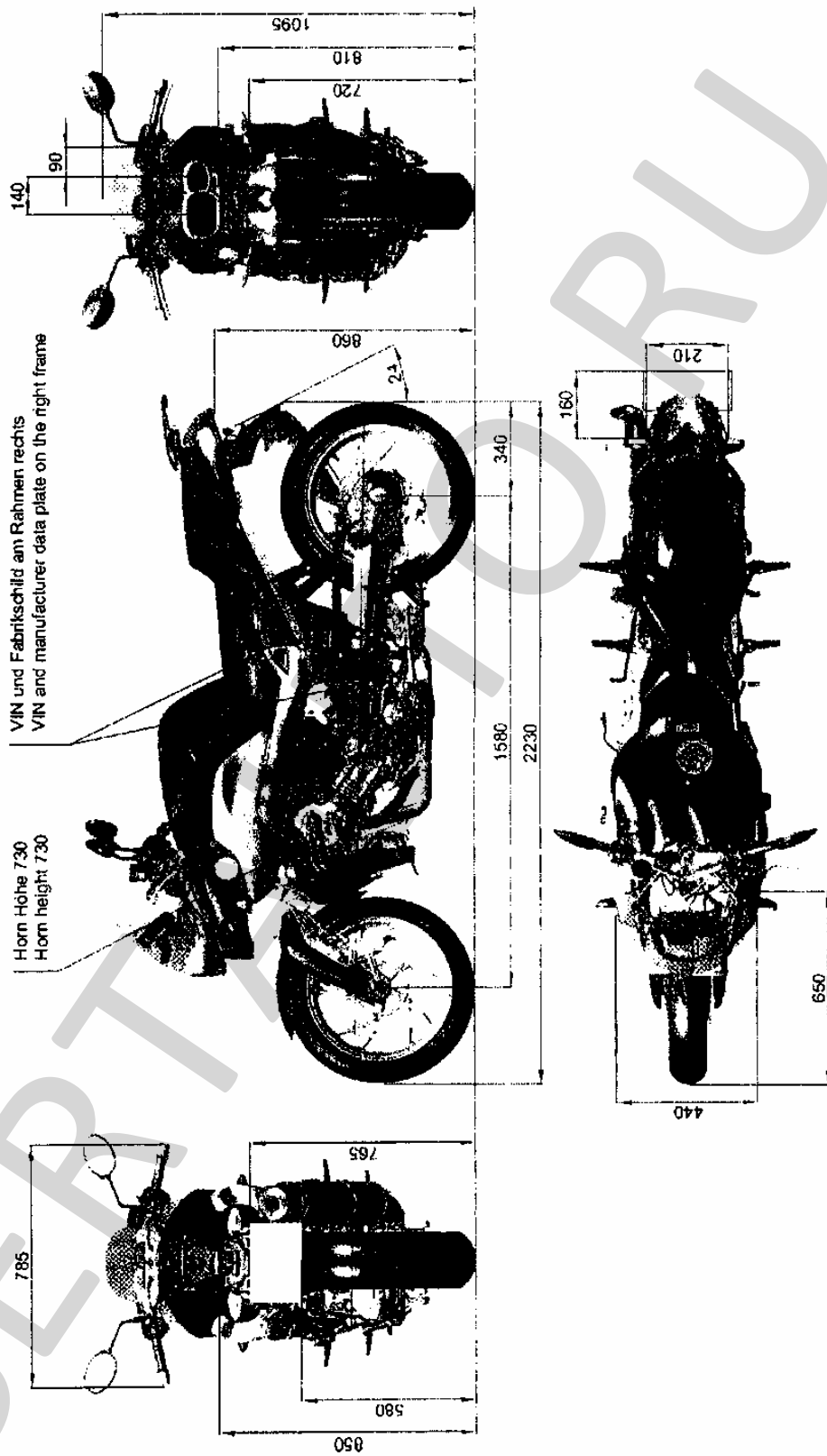

Общий вид мотоцикла BMW K 1200 R Sport (0585)

