

ОРГАН ПО СЕРТИФИКАЦИИ АВТОМОТОТЕХНИКИ – МЕХАНИЧЕСКИХ
ТРАНСПОРТНЫХ СРЕДСТВ, ЗАПАСНЫХ ЧАСТЕЙ И ПРИНАДЛЕЖНОСТЕЙ
Автономная некоммерческая организация “Центр содействия сертификации автотехники” (ЦСС АМТ)
№ РОСС RU.0001.11MT25 от 15.01.2007 г.
141800, г. Дмитров-7, Московская обл., тел. 587-29-05

РОСС DE.MT25.E02281

14 февраля 2008

Марка транспортного средства	BMW
Тип транспортного средства	R12 (R 1200 GS, R 1200 GS Adventure), R12T (R 1200 RT), R1ST (R 1200 ST, R 1200 R), RHP2 (HP2), R12S (R 1200 S)
Категория транспортного средства	L₃
Код ТН ВЭД	8711 50
Код VIN	WB103?????Z?...
Заявитель и его адрес	ООО “БМВ Русланд Трейдинг”, 141407, Московская область, Химкинский район, г. Химки, ул. Панфилова, владение 19, строение 1, Российская Федерация
Изготовитель и его адрес	Bayerische Motoren Werke AG, DE-80788, München, Petuelring 130, Germany
Сборочный завод и его адрес	Bayerische Motoren Werke AG, Werk Berlin, DE-13599, Berlin, Germany

ОБЩИЕ ХАРАКТЕРИСТИКИ ТРАНСПОРТНОГО СРЕДСТВА

Количество и расположение колес	2, по продольной оси
Колесная формула / ведущие колеса	2 × 1 / заднее
Схема компоновки транспортного средства	расположение двигателя – продольное, в пределах базы
Рама	трубчатая, сварная
Количество мест	2; 1 (по заказу – 2) (для мод. HP2)

РОСС DE.MT25.E02281

Для модификаций:	R 1200 GS	R 1200 GS Adven ture	HP2	R 1200 RT	R 1200 ST	R 1200 S	R 1200 R
Вариант:	0307	0382	0369	0368	0328	0366	0378
Габаритные размеры, мм							
- длина	2210	2250	2350	2230	2165	2120	2145
- ширина	915	950	880	905	750	750	845
- высота	1430	1470- 1525	1260	1430- 1560	1220- 1255	1155	1160- 1285
База, мм	1520	1510	1620	1480	1500	1510	1495
Масса снаряженного транспортного средства (по ГОСТ Р 52051-2003), кг	300	331	270	334	304	288	298
Полная масса транспортного средства, кг	435	475	380	495	460	410	450
- на переднюю ось	160	180	126	175	170	161	155
- на заднюю ось	275	295	254	320	290	249	295
Допустимая полная масса прицепа, кг	буксировка прицепа не предусмотрена						
Для вариантов:	0307, 0382	0369	0368	0328	0378	0366	
Двигатель (марка, тип)	BMW, 122ED		BMW, 122EF			BMW, 122EG	
	четырёхтактный, бензиновый, с электронным впрыском топлива, с воздушно-масляной системой охлаждения						
- количество и расположение цилиндров	2, горизонтальное, оппозитное						
- рабочий объем, см ³	1170						
- степень сжатия	11.0		12.0			12.5	
Максимальная мощность, кВт (мин ⁻¹)	версия А: 74 (7000); версия В: 72 (7000)	версия А: 77 (7000)	версия А: 81 (7500); версия В: 79 (7500)		версия А: 80 (7500); версия В: 79 (7500)	версия А: 90 (8250); версия В: 79 (8250)	
Максимальный крутящий момент, Нм (мин ⁻¹)	115 (5500)		115 (6000)			версия А: 112 (6800); версия В: 102 (4800)	
Топливо	бензин с октановым числом не менее:						
	95	98					

РОСС DE.MT25.E02281

Система питания	впрыск топлива во впускной коллектор с электронной системой управления			
Система впрыска (марка, тип)	Bosch, Motronic, BMS-K			
Форсунки (марка, тип)	BMW или Bosch			
Для вариантов:	0307, 0328, 0366, 0368, 0378, 0382		0369	
Воздушный фильтр (марка, тип)	BMW / Mann & Hummel			
	7 672 552		1 340 680	
Система зажигания	Bosch, Motronic, бесконтактная, с электронной системой управления			
Блок управления (марка, тип)	0 261 209 003			
Катушка зажигания (марка, тип)	BMW / Bremi / Beru / ERA, 7 671 896, 7 702 019, 7 680 644, 7 692 261, 7 696 509, 7 692 262, 7 696 510			
Свечи зажигания (марка, тип)	Bosch, R6, YR5LDE, YR6LDE; NGK, BKR7EKC, DCPR8EKC			
Для вариантов:	0307, 0382	0369	0328, 0368, 0378	0366
Система выпуска и нейтрализации отработавших газов	два глушителя, со встроенным замкнутым трехкомпонентным нейтрализатором, с регулировкой состава отработавших газов			
Передний глушитель (марка, тип)	Lafranconi, 2626.A0, с катализатором		Lafranconi, 2629.A0, 2384.A1, с катализатором	Lafranconi, 2432.A0, с катализатором
Задний глушитель (марка, тип)	Gillett, 000F992	Gillett, 000F887	Zeuna, 205 8521 001, Gillett, 277 035	Gillett, 000F797
Трансмиссия	механическая			
Сцепление (марка, тип)	Fichtel & Sachs, однодисковое, сухое, фрикционное, постоянно замкнутое			
Коробка передач (марка, тип)	с ножным управлением			
- число передач	вперед – 6			
- передаточные числа коробки передач:	I -	2.278		
	II -	1.583		
	III -	1.259		
	IV -	1.036		
	V -	0.903		
	VI -	0.806		

РОСС DE.MT25.E02281

Для вариантов:	0307, 0382, 0369	0368	0328	0378	0366
Главная передача (марка, тип)	BMW, коническая				
- передаточное число	2.82	2.62; 2.75	2.62	2.75	2.62; 2.75
Подвеска					
- передняя	BMW, Telelever; BMW / Marzocci (для мод. HP2)				
- задняя	BMW, Paralever				
Рулевое управление (марка, тип)	BMW, мотоциклетного типа				
Тормозная система:	Brembo, Tokico, Toshiba, независимые тормозные системы переднего и заднего колес, АБС – по заказу				
- передняя (марка, тип)	двухдисковый тормозной механизм с гидравлическим ручным приводом; однорисковый тормозной механизм с гидравлическим ручным приводом (для мод. HP2)				
- задняя (марка, тип)	однорисковый тормозной механизм с гидравлическим ножным приводом				
Шины (марка, размер, индекс несущей способности, категория скорости) для модификаций:	Michelin, Metzeller, Bridgestone, Dunlop, Pirelli, Continental				
	переднее колесо				
R 1200 GS	110/80 B19		59		Q TL M+S
R 1200 GS Adventure	110/80 R19 M/C		59		R M+S
	110/80 R19 M/C		59		V TL
HP2	90/90-21 M/C		54		H TL
	90/90-21 M/C		54		M M+S TT
	90/90-21 M/C		54		Q M+S TL
	120/70 ZR17 M/C		58		W TL
	120/70 ZR17 M/C		58		H TL
R 1200 RT, R 1200 ST, R 1200 R	120/70 ZR17 M/C		58		W
R 1200 S	120/70 ZR17 M/C		58		W
для модификаций:	заднее колесо				
R 1200 GS	150/70 B17		69		Q TL M+S
R 1200 GS Adventure	150/70 R17 M/C		69		R M+S
	150/70 R17 M/C		69		V TL
HP2	140/80-17 M/C		69		H TL
	140/80-17 M/C		69		M M+S TT
	140/80-17 M/C		69		Q M+S TL
	140/80-17		69		Q M+S TL
	150/70 R17 M/C		69		W TL
	150/70 ZR17 M/C		69		W TL
	150/70 ZR17 M/C		69		H TL

РОСС DE.MT25.E02281

Шины (продолжение) для модификаций: R 1200 RT, R 1200 ST, R 1200 R R 1200 S	заднее колесо		
	180/55 ZR17 M/C	73	W
	180/55 ZR17 M/C	73	W
	190/50 ZR17 M/C	73	W
Дополнительное оборудование транспортного средства	подогрев рукояток руля, подогрев сидений, круиз-контроль, бортовой компьютер, навигатор BMW Motorrad, аудиосистема, протектор для рук, охранная сигнализация, центральная подножка, система регулировки жесткости подвески		

Действие данного “одобрения типа транспортного средства” распространяется на партию транспортных средств в количестве 150 (сто пятьдесят) шт.

Декларации о ввозимых на территорию Российской Федерации транспортных средствах данного типа (размер и отличительные признаки отдельных партий) передаются изготовителем или его официальным дилером ежемесячно (вне зависимости от факта поставки) в Орган по сертификации, на основании чего выдаются заверенные копии «одобрения типа транспортного средства».

BMW R12 (R 1200 GS, R 1200 GS Adventure), R12T (R 1200 RT), R1ST (R 1200 ST, R 1200 R), RHP2 (HP2), R12S (R 1200 S)

Описание маркировки транспортного средства приведено в приложении № 2.

Общие виды транспортных средств на семи листах приведены в приложении № 3.

А.П. Гусаров

С.В. Пугачев

Действует с “14” февраля 2007 г.

РОСС DE.MT25.E02281

Приложение 2 к “одобрению типа транспортного средства”

ОПИСАНИЕ МАРКИРОВКИ ТРАНСПОРТНОГО СРЕДСТВА

1. Место расположения и форма знака соответствия:
Рядом с табличкой изготовителя.
Знак соответствия выполнен по ГОСТ Р 50460-92 с указанием номера данного “одобрения типа транспортного средства”.
2. Место расположения таблички изготовителя:
 - 2.1. На раме справа или слева, рядом с вилкой поворотного кулака (для мод. **HP2, R 1200 S**).
 - 2.2. На основной раме справа или слева (для мод. **R 1200 GS, R 1200 GS Adventure**).
 - 2.3. На раме под сиденьем (для мод. **R 1200 RT, R 1200 ST, R 1200 R**).
3. Место расположения идентификационного номера (VIN):
 - 3.1. На табличке изготовителя.
 - 3.2. На раме справа или слева, рядом с вилкой поворотного кулака.
4. Структура и содержание идентификационного номера (номеров) транспортных средств:

1	2	3	4	5	6	7	8	9	10	11	12	13	14	15	16	17
W	B	1	0	3	?	?	?	?	?	Z	?	?	?	?	?	?

поз. 1 - 3: международный идентификационный код изготовителя (WMI):

WB1 - Bayerische Motoren Werke AG, München, Germany.

поз. 4-8: вариант транспортного средства:

Вариант (поз. 4-7)	Версия (поз. 8)	Тип двигателя	Мощность max, кВт	Тип транспортного средства
0307	A/B	122 ED	74 / 72	R 1200 GS
0382	A или 0/B или 0	122 ED	74 / 72	R 1200 GS Adventure
0369	A или 0	122 ED	77	HP2
0368	A или 0/B или 0	122 EF	81 / 79	R 1200 RT
0328	A или 0/B или 0	122 EF	81 / 79	R 1200 ST
0366	A или 0/B или 0	122 EG	90 / 79	R 1200 S
0378	A или 0/B или 0	122 EF	80 / 79	R 1200 R

поз. 9: контрольный символ: цифры от **0** до **9**.

поз. 10: код модельного года согласно ISO 3779-83 или цифра **0**.

поз. 11: место сборки: **Z** - Bayerische Motoren Werke AG, Berlin, Germany.

поз. 12 - 17: производственный номер транспортного средства.

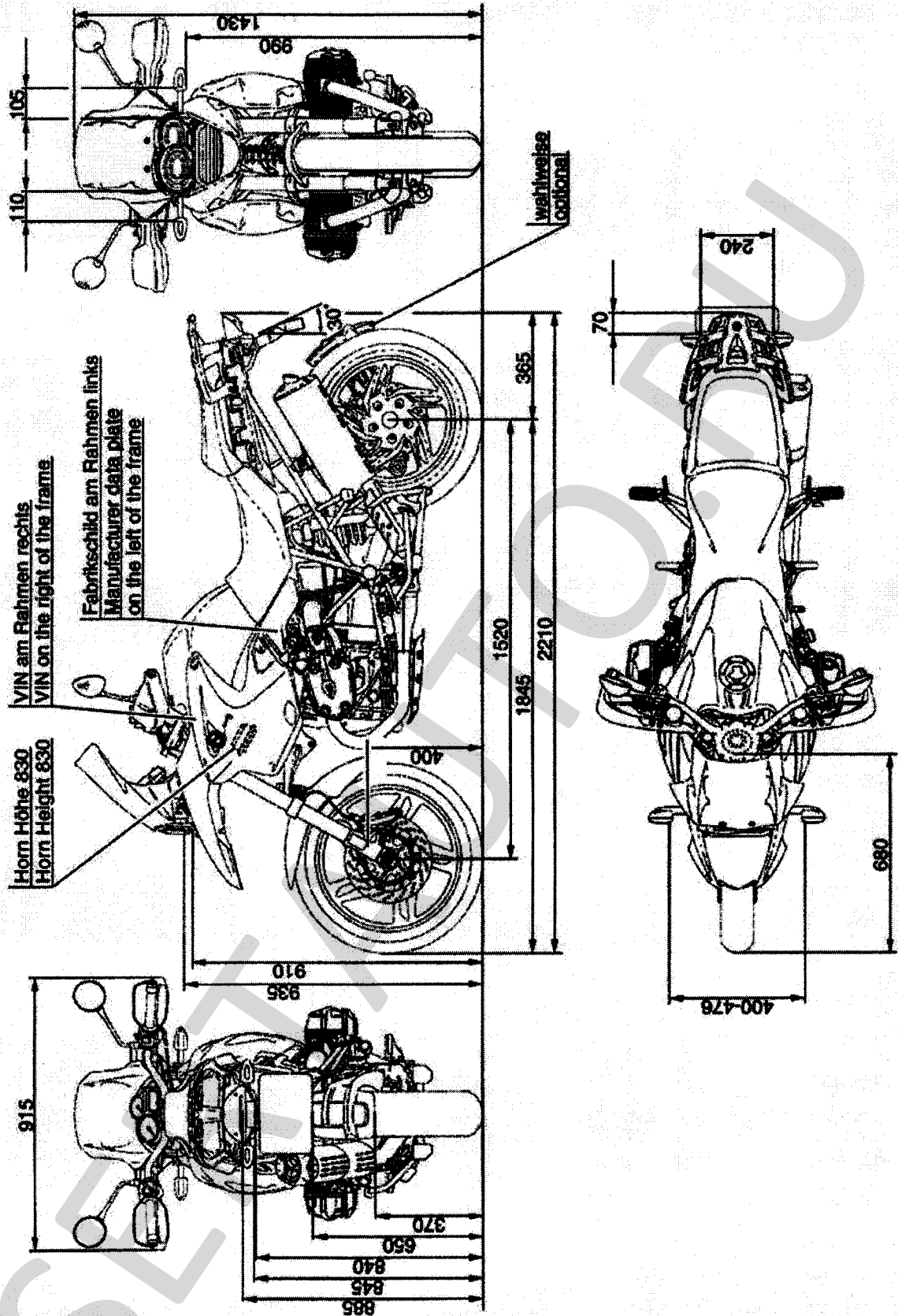

BMW R12 (R 1200 GS (0307))

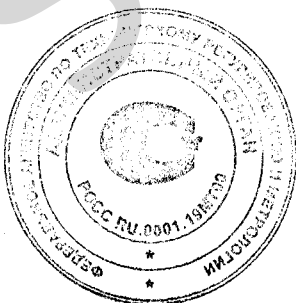

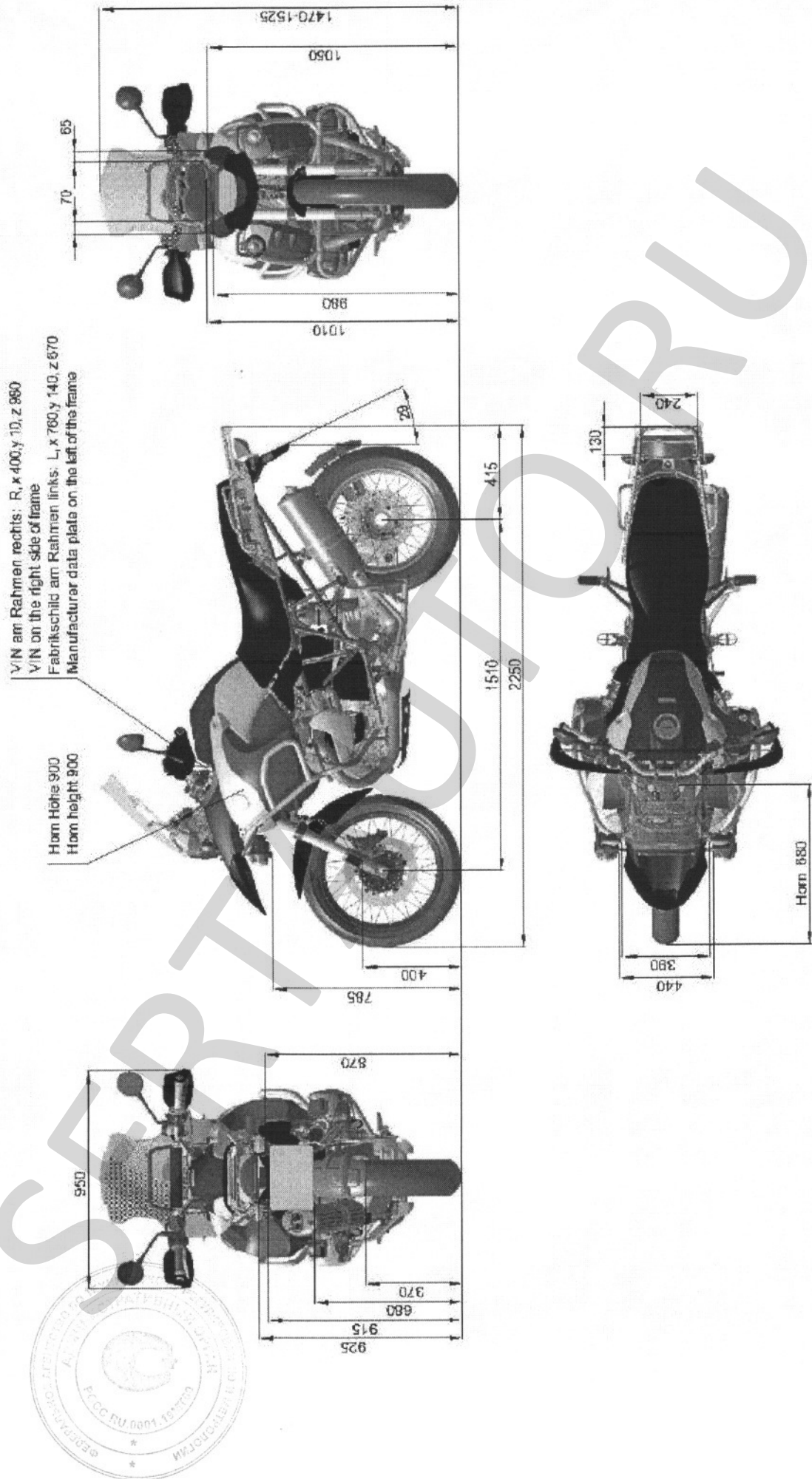

BMW R12 (R 1200 GS Adventure (0382))

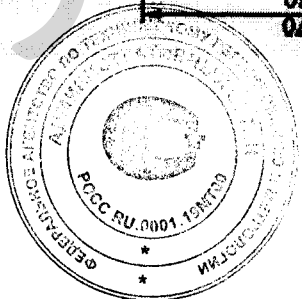
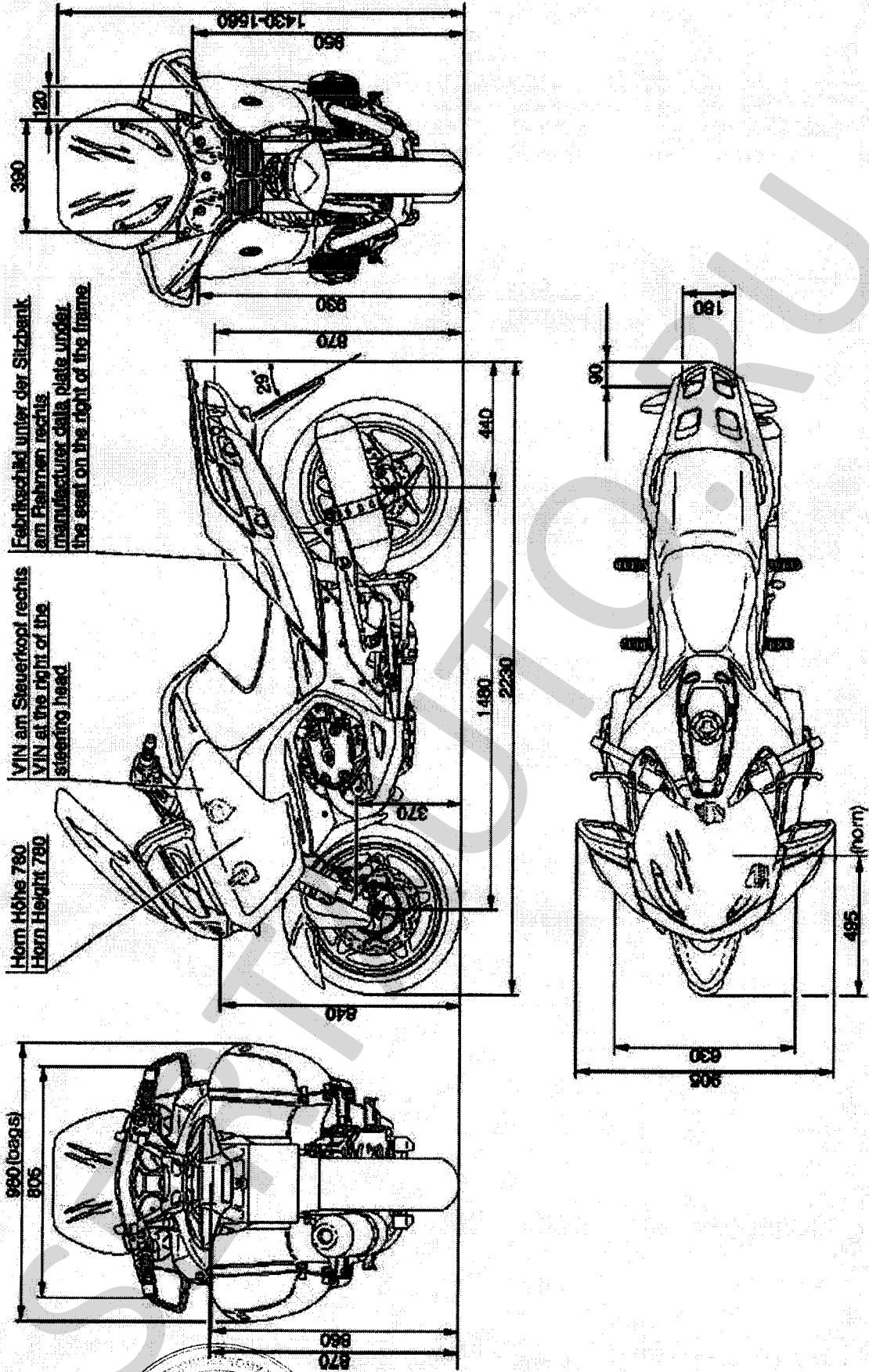

BMW R12T (R 1200 RT (0368))

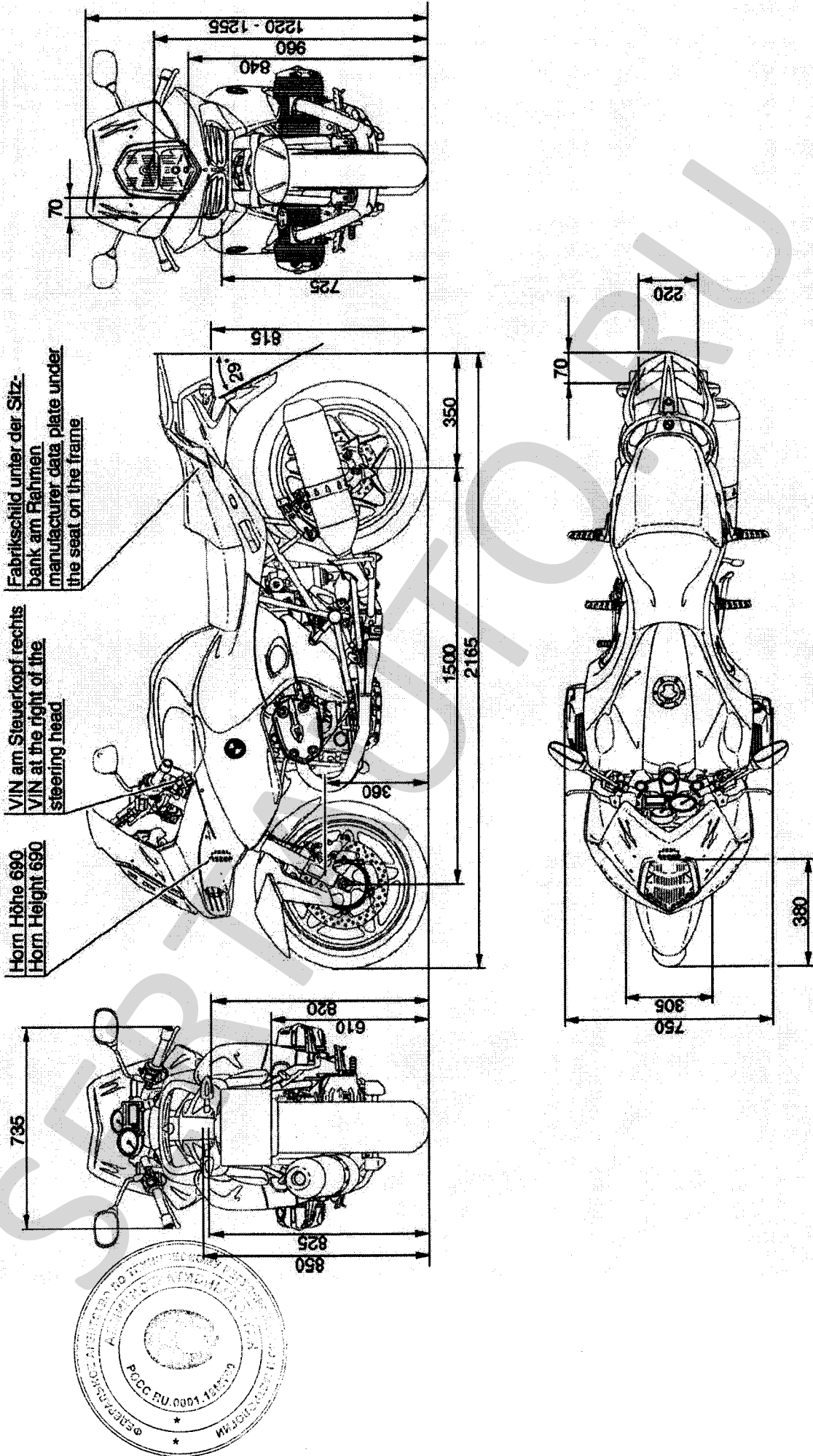

BMW R12 (R 1200 ST (0328))

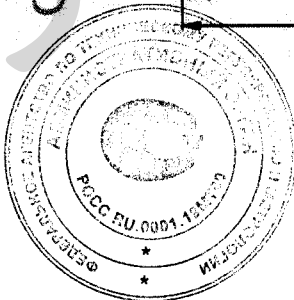

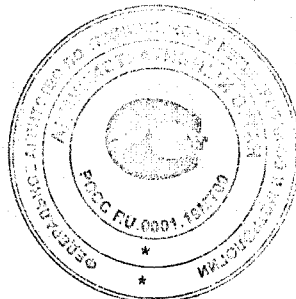
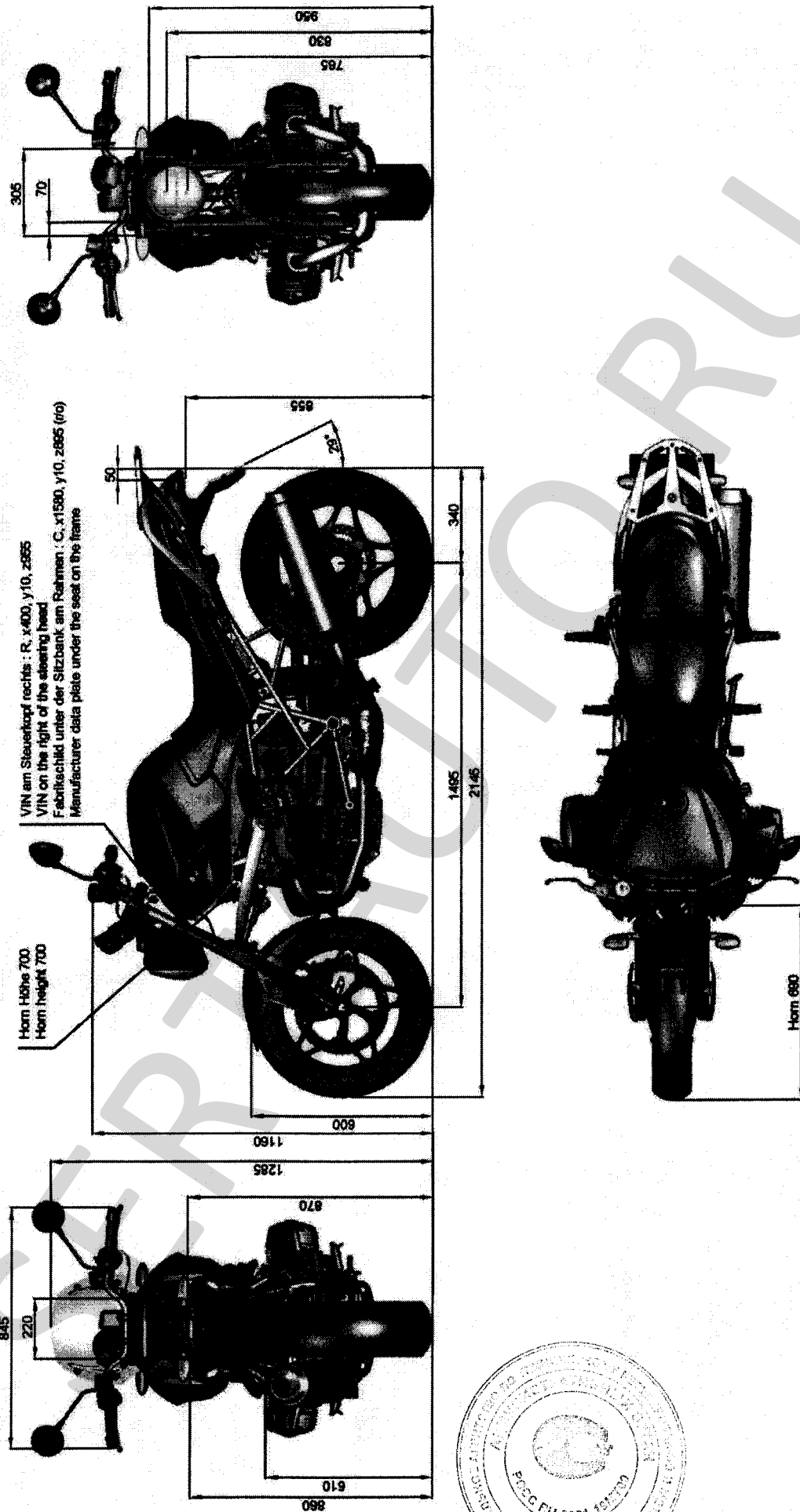

BMW R1200 R (R 1200 R (0378))

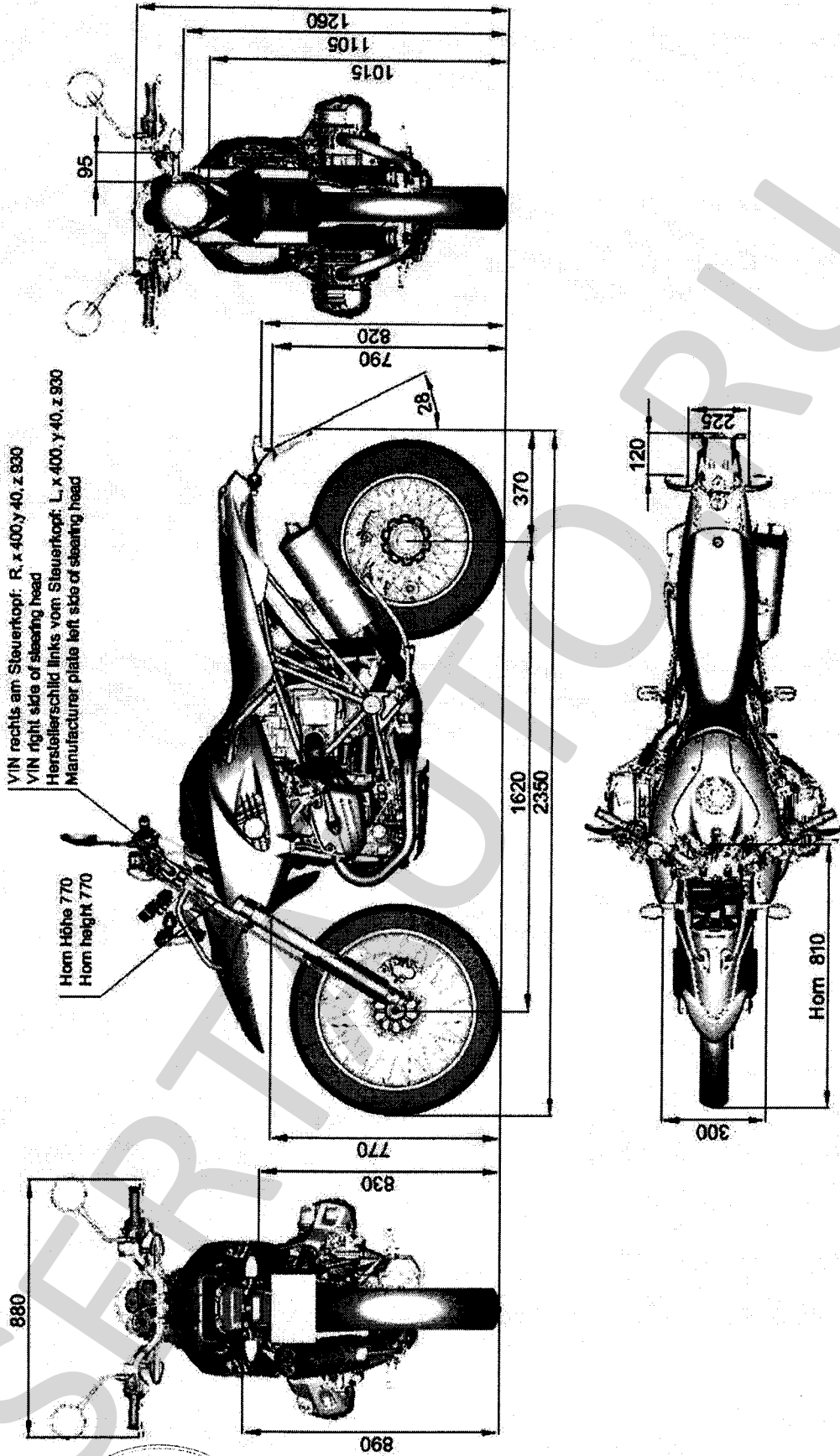

BMW RHP2 (HP2 (0369))

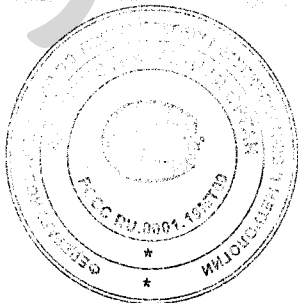

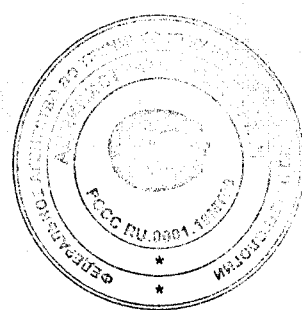
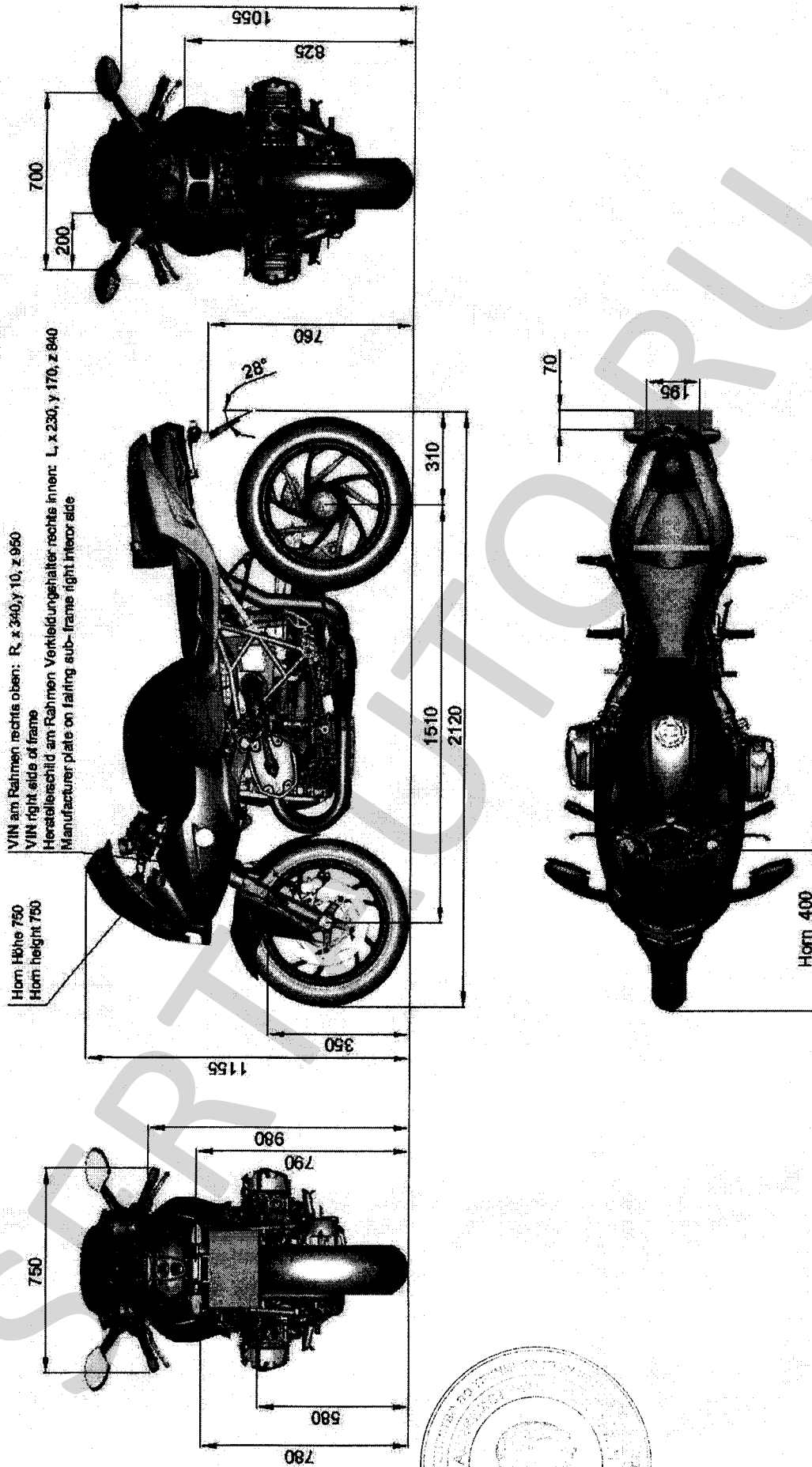

BMW R12S (R 1200 S (0366))