

ОРГАН ПО СЕРТИФИКАЦИИ АВТОМОТОТЕХНИКИ – МЕХАНИЧЕСКИХ
 ТРАНСПОРТНЫХ СРЕДСТВ, ЗАПАСНЫХ ЧАСТЕЙ И ПРИНАДЛЕЖНОСТЕЙ
 Автономная некоммерческая организация “Центр содействия сертификации автотехники” (ЦСС АМТ)
 № РОСС RU.0001.11MT25 от 07.07.2003 г.
 141800, г. Дмитров-7, Московская обл., тел. 587-29-05

РОСС DE.MT25.E01678P1

17 ноября 2005

Марка транспортного средства	BMW
Тип транспортного средства	R11R (R 850 R, R 1150 R, R 1150 R Rockster, R 1150 GS Adventure); R11RT (R 1150 RS, R 1150 RT); R11S (R 1100 S); R12 (R 1200 GS), R12T (R 1200 RT), R2C (R 1200 C, R 1200 C Independent, R 1200 C Montauk); K30 (R 1200 CL), R1ST (R 1200 ST), RHP2 (HP2)
Категория транспортного средства	L ₃
Код ТН ВЭД	8711 50
Код VIN	WB10?????Z?????
Заявитель и его адрес	ООО “БМВ Русланд Трейдинг”, 141407, Московская обл., Химкинский р-н, г. Химки, ул. Панфилова, владение 19, строение 1, РФ
Изготовитель и его адрес	Bayerische Motoren Werke AG, D-80788, München, Petuelring 130, Germany
Сборочный завод и его адрес	Bayerische Motoren Werke AG (BMW Motorrad), D-13578, Berlin, Germany

ОБЩИЕ ХАРАКТЕРИСТИКИ ТРАНСПОРТНОГО СРЕДСТВА

Количество / расположение колес	2 / по продольной оси
Колесная формула / ведущие колеса	2 × 1 / заднее
Схема компоновки транспортного средства	расположение двигателя – продольное, в пределах базы
Рама транспортного средства	литая алюминиевая или комбинированная (алюминий – сталь), сварная
Количество мест	2 1 (по заказу – 2) (для HP2)

POCC DE.MT25.E01678P1

	R 850 R	R 1150 R	R 1150 R Rockster	R 1150 GS Adventure	R 1150 RS	R 1150 RT	R 1100 S	
Вариант	0428	0429	0308	0441	0447	0419	0422	
Габаритные размеры, мм								
- длина	2170	2170	2175	2260	2150	2230	2210	
- ширина	820	820	820	940	770	905	770	
- высота	1160	1160	1105	1465	1315-1370	1500	1195	
База, мм	1480	1480	1475	1495	1460	1475	1480	
Масса снаряженного транспортного средства (с учетом массы водителя), кг	313	313	313	328	321	354	304	
Полная масса транспортного средства, кг	450	450	450	470	450	495	450	
- на переднюю ось	160	160	160	170	170	190	170	
- на заднюю ось	290	290	290	300	280	305	280	
	R 1200 GS	R 1200 RT	R 1200 C	R 1200 C Independent	R 1200 C Montauk	R 1200 CL	R 1200 ST	HP2
Вариант	0307	0368	0329	0362	0309	0442	0328	0369
Габаритные размеры, мм								
- длина	2210	2230	2340	2340	2370	2415	2165	2350
- ширина	915	905	870	980	870-980	915	750	880
- высота	1380- 1430	1430- 1560	1230	1205	1340	1545	1220- 1255	1260
База, мм	1520	1480	1650	1650	1635	1630	1500	1620
Масса снаряженного транспортного средства (с учетом массы водителя), кг	300	334	331	331	340	383	304	270
Полная масса транспортного средства, кг	425	495	450	450	460	530	460	380
- на переднюю ось	158	175	190	190	200	160	170	126
- на заднюю ось	267	320	260	260	260	370	290	254
Допустимая полная масса прицепа, кг	буксировка прицепа не предусмотрена							
	R 850 R	R 1150 R, R 1150 R Rockster, R 1150 GS Adventure	R 1100 S	R 1150 RT, R 1150 RS	R 1200 GS, HP2	R 1200 RT R 1200 ST	R 1200 C, R 1200 C Independent, R 1200 C Montauk, R 1200 CL	
	0428	0429, 0308, 0441	0422	0419, 0447	0307, 0369	0368, 0328	0329, 0362, 0309, 0442	
Двигатель (марка, тип)	BMW, 852EA	BMW, 122EB	BMW, 112EC	BMW, 122EC	BMW, 122ED	BMW, 122EF	BMW, 122EA	
	четырёхтактный, бензиновый, с впрыском топлива							
- количество и расположение цилиндров	2, горизонтальное, оппозитное							
- рабочий объем, см ³	848	1130	1085	1130	1170	1170	1170	
- степень сжатия	10,3	10,3	11,3	11,3	11,3	12,0	10,0	
Максимальная мощность, кВт (мин ⁻¹)	52 (7000)	62 (6750)	72 (7500)	70 (7250)	версия А: 74 (7000), 77 (7000) версия В: 72 (7000)	версия А: 81 (7500) версия В: 74 (6250)	45 (5000)	

POCC DE.MT25.E01678P1

	R 850 R	R 1150 R, R 1150 R Rockster, R 1150 GS Adventure	R 1100 S	R 1150 RT, R 1150 RS	R 1200 GS, HP2	R 1200 RT R 1200 ST	R 1200 C, R 1200 C Independent, R 1200 C Montauk, R 1200 CL
	0428	0429, 0308, 0441	0422	0419, 0447	0307 0369	0368, 0328	0329, 0362, 0309, 0442
	BMW, 852EA	BMW, 122EB	BMW, 112EC	BMW, 122EC	BMW, 122ED	BMW, 122EF	BMW, 122EA
Максимальный крутящий момент, Нм (мин ⁻¹)	77 (5600)	98 (5250)	97 (5750)	100 (5500)	115 (5500)	115 (6000)	98 (3000)
Топливо	бензин с октановым числом не менее 95						
Система охлаждения	воздушно-масляная						
Система питания	электронный впрыск топлива						
Система впрыска (марка, тип)	Bosch Motronic, MA 2.4; BMS-K (для HP2)						
Форсунки (марка, тип)	Bosch						
Воздушный фильтр (марка, тип)	BMW или Mann & Hummel						
	1 340 680 1 341 528	1 340 680 1 341 528	7 650 975 7 650 976	1 340 680 1 341 528	7 672 552 1 340 680	7 672 552	1 342 355 1 342 354
Система зажигания (марка, тип)	Bosch, Motronic, электронная, бесконтактная						
	R 850 R	R 1150 R, R 1150 R Rockster	R 1150 GS Adventure	R 1100 S	HP2		
Блок управления (марка, тип)	Motronic						
	0 261 206 947 (опц. 0 261 206 949)	0 261 206 173 (опц. 0 261 207 669)	0 261 206 173	0 261 207 869	0 261 209 003		
Катушка зажигания (марка, тип)	BMW, 1 341 978 (Beru 0040100224), опц. BMW, 1 342 178	BMW, 1 341 978 (Beru 0040100224), BMW, 7 671 712, 7 677 819, 7 671 896		BMW, 7 671 712, 7 677 819, 7 671 896	Bremi 7 671 896 7 692 261 7 692 262		
	R 1150 RT, R 1150 RS	R 1200 GS	R 1200 RT, R 1200 ST	R 1200 C, R 1200 C Independent, R 1200 C Montauk, R 1200 CL			
Блок управления (марка, тип)	Motronic						
	0 261 207 869 (опц. 0 261 208 052)	0 261 209 003	0 261 209 003	0 261 207 870			
Катушка зажигания (марка, тип)	BMW, 7 671 712, 7 677 942 (Beru 0040100224)	BMW, 7 671 896, 7 676 571, 7 676 572 (BREMI)	BMW, 7 671 896, 7 692 261, 7 692 262 (BREMI)	BMW, 7 668 210, 7 671 712			
Свечи зажигания (марка, тип)	NGK, BKR7EKC; Bosch, YR6LDE M12 (кроме R 1200 CL); NGK, DCPR8EKC; Bosch, YR5LDE (для HP2)						

РОСС DE.MT25.E01678P1

Система выпуска и нейтрализации отработавших газов		один или два глушителя, с встроенным замкнутым трехкомпонентным нейтрализатором, с регулировкой состава отработавших газов					
	R 850 R, R 1150 R, R 1150R Rockster, R 1150 GS Adventure	R 1150 RT, R 1150 RS	R 1100 S	R 1200 GS	R 1200 RT, R 1200 ST	R 1200 C, R 1200 C Independent, R 1200 C Montauk, R 1200 CL	
Глушитель (марка, тип)	Gillett, 9017 / 9018 (один)	Zeuna, 225 80 68 001 (BMW, 7 653 825) (один)	Gillett, 000F055 (опц. Gillett, 8372, Gillett, C621 / Gillett, 8373 (или JAMA 1021 M0002) (один)	Lafranconi, 2296.A6 / Gillett, 000C449 (один)	Lafranconi, 2384.A1 / Zeuna, 205 8521 001 (один)	Gillett, D372 (BMW, 7 682 871) (два)	
Глушитель (марка, тип) (для HP2)	Lafranconi, 2626.A0 / Gillett, 000F887						
Трансмиссия	механическая						
Сцепление (марка, тип)	Fichtel & Sachs, фрикционное, сухое, однодисковое, постоянно замкнутое						
Коробка передач (марка, тип)	механическая, с ножным управлением						
	R 850 R, R 1150R Rockster	R 1150 R	R 1150 GS Adventure	R 1200 RT, R 1200 GS, R 1200 ST, HP2	R 1200 C, R 1200 C Independent, R 1200 C Montauk	R 1150 RT, R 1150 RS, R 1100 S, R 1200 CL	
- число передач	вперед – 6				вперед – 5	вперед – 6	
- передаточные числа коробки передач:							
I -	2,038	2,038	2,375	2,278	2,038	2,038	
II -	1,600	1,600	1,600	1,583	1,600	1,600	
III -	1,267	1,267	1,267	1,259	1,267	1,267	
IV -	1,034	1,034	1,034	1,036	1,034	1,034	
V -	0,903	0,903	0,903	0,903	0,806	0,903	
VI -	0,806	0,698	0,806	0,806	-	0,698	
Главная передача (марка, тип)	BMW, коническая						
- передаточное число главной передачи	3,09 (вар. 0428); 2,82 (вар. 0308)	2,82	2,82	2,62 (вар. 0368, 0328); 2,82 (вар. 0307, 0369)	2,54	2,91 (вар. 0419); 2,82 (вар. 0447); 2,75 (вар. 0422); 2,62 (вар. 0442)	

РОСС DE.MT25.E01678P1

Подвеска	R 850 R, R 1150 R Rockster, R 1150 R, R 1150 GS Adventure, R 1200 RT, R 1200 GS, R 1150 RT, R 1150 RS, R 1100 S, R 1200 ST, HP2	R 1200 C, R 1200 C Independent, R 1200 C Montauk, R 1200 CL
- передняя	BMW, Telelever; BMW, Marzocci (для HP2)	
- задняя	BMW, Paralever	BMW, Monolever
Рулевое управление	BMW, мотоциклетного типа	
Тормозная система	независимые тормозные системы переднего и заднего колес Brembo Paladina или Tokico	
- передняя	двухдисковый тормозной механизм с гидравлическим (без АБС) или электрическим (с АБС) ручным приводом; однодисковый тормозной механизм с гидравлическим ручным приводом (для HP2)	
- задняя	однодисковый тормозной механизм с гидравлическим (без АБС) или электрическим (с АБС) ножным приводом; однодисковый тормозной механизм с гидравлическим ножным приводом (для HP2)	
	переднее колесо	заднее колесо
Шины (марка, размер, индекс несущей способности, категория скорости):	Bridgestone, Michelin, Pirelli, Metzeler, Continental, Dunlop	
R 1150 R Rockster	120/70 ZR17 M/C 58 W TL	180/55 ZR17 M/C 73 W TL
R 850 R, R 1150 R	120/70 ZR17 58 W TL	170/60 ZR17 72 W TL
R 1150 GS Adventure	110/80 R19 M/C 59 H TL 110/80 B19 59 Q TL M+S	150/70 R17 M/C 69 H TL 150/70 B17 69 Q TL M+S
R 1150 RT	120/70 ZR17 58 W TL 120/70 B17 58 V TL	170/60 ZR17 72 W TL
R 1150 RS	120/70 ZR17 58 W TL	170/60 ZR17 72 W TL
R 1100 S	120/70 ZR17 58 W TL	170/60 ZR17 72 W TL 180/55 ZR17 73 W TL
R 1200 GS	120/70 ZR17 M/C 58 W TL 110/80 B19 59 Q TL M+S 110/80 R19 M/C 59 R M+S 110/80 R19 M/C 59 V TL	180/55 ZR17 M/C 73 W TL 150/70 B17 69 Q TL M+S 150/70 R17 M/C 69 R M+S 150/70 R17 M/C 69 V TL
R 1200 RT	120/70 ZR17 M/C 58 W	180/55 ZR17 M/C 72 W
R 1200 ST	120/70 ZR17 M/C 58 W	180/55 ZR17 M/C 73 W
R 1200 C Montauk	150/80 R16 M/C 71 H TL	170/80 R15 M/C 77 H TL
R 1200 C, R 1200 C Independent	100/90 18 M/C 56 H TL	170/80 B15 M/C 77 H TL
R 1200 CL	150/80 B16 M/C 71 H TL	170/80 B15 M/C 77 H TL
HP2	90/90-21 M/C 54 H 90/90-21 M/C 54 G M+S 90/90-21 M/C 54 T M+S	140/80-17 69 H 140/80-17 M/C 69 G M+S 140/80-17 69 G M+S

POCC DE.MT25.E01678P1

Действие данного «одобрения типа транспортного средства» распространяется на партию транспортных средств в количестве 150 (ста пятидесяти) шт.

Декларации о ввозимых на территорию Российской Федерации транспортных средствах данного типа (размер и отличительные признаки отдельных партий) передаются изготовителем или его официальным дилером ежемесячно (вне зависимости от факта поставки) в Орган по сертификации, на основании чего выдаются заверенные копии «одобрения типа транспортного средства».

**BMW R11R (R 850 R, R 1150 R, R 1150 R Rockster, R 1150 GS Adventure);
R11RT (R 1150 RS, R 1150 RT); R11S (R 1100 S); R12 (R 1200 GS), R12T
(R 1200 RT), R2C (R 1200 C, R 1200 C Independent, R 1200 C Montauk);
K30 (R 1200 CL), R1ST (R 1200 ST), RHP2 (HP2)**

Описание маркировки транспортного средства приведено в приложении № 2.

Общие виды транспортных средств на 14 страницах приведены в приложении № 3.

Руководитель органа по сертификации

А.П. Гусаров
подпись инициалы, фамилия

С.В. Пугачев

Действует с «10» августа 2005 г.

РОСС DE.MT25.E01678P1

Приложение 2 к “одобрению типа транспортного средства”

ОПИСАНИЕ МАРКИРОВКИ ТРАНСПОРТНОГО СРЕДСТВА

1. Место расположения и форма знака соответствия
Рядом с табличкой изготовителя.
Знак соответствия выполнен по ГОСТ Р 50460 с указанием номера данного “одобрения типа транспортного средства”.
2. Место расположения таблички изготовителя
 - 2.1. На раме справа, рядом с вилкой поворотного кулака (R11R, R11RT, R2C, K30, RHP2).
 - 2.2. На основной раме справа (R11S, R12).
 - 2.3. Под сиденьем на раме справа (R12T, R1ST).
3. Место расположения идентификационного номера (код VIN)
 - 3.1. На табличке изготовителя.
 - 3.2. На раме справа, рядом с вилкой поворотного кулака (R11R, R11RT, R12, R12T, R2C (R1200C Montauk), R1ST, RHP2).
 - 3.3. На основной раме справа (R11S, R2C (R 1200 C, R 1200 C Independent), K30).

4. Структура и содержание идентификационного номера (номеров) транспортных средств

1	2	3	4	5	6	7	8	9	10	11	12	13	14	15	16	17
W	B	1	0	?	?	?	?	?	?	Z	?	?	?	?	?	?

поз. 1 - 3: международный идентификационный код изготовителя (WMI):
WB1 - Bayerische Motoren Werke AG, München, Germany

поз. 4-8: тип транспортного средства

Вариант	Версия	Тип двигателя	Мощность max, кВт	Тип транспортного средства
0428	A	852 EA	52	R 850 R
0429	A	122 EB	62	R 1150 R
0308	A	122 EB	62	R 1150 R Rockster
0441	A	122 EB	62	R 1150 GS Adventure
0419	A	122 EC	70	R 1150 RT
0447	A	122 EC	70	R 1150 RS
0422	A	112 EC	72	R 1100 S
0307	A	122 ED	74	R 1200 GS
0307	B	122 ED	72	R 1200 GS
0328	A	122 EF	81	R 1200 ST
0328	B	122 EF	74	R 1200 ST
0368	A	122 EF	81	R 1200 RT
0368	B	122 EF	74	R 1200 RT
0442	A	122 EA	45	R 1200 CL
0329	A	122 EA	45	R 1200 C
0362	A	122 EA	45	R 1200 C Independent
0309	A	122 EA	45	R 1200 C Montauk
0369	A	122 ED	77	RHP2

поз. 9: контрольная цифра от 0 до 9 или буква X

поз. 10: код модельного года согласно ISO 3779-83 или цифра 0

поз. 11: сокращенное обозначение сборочного завода:

Z - BMW AG (BMW Motorrad), Berlin, Germany

поз. 12 - 17: производственный номер транспортного средства

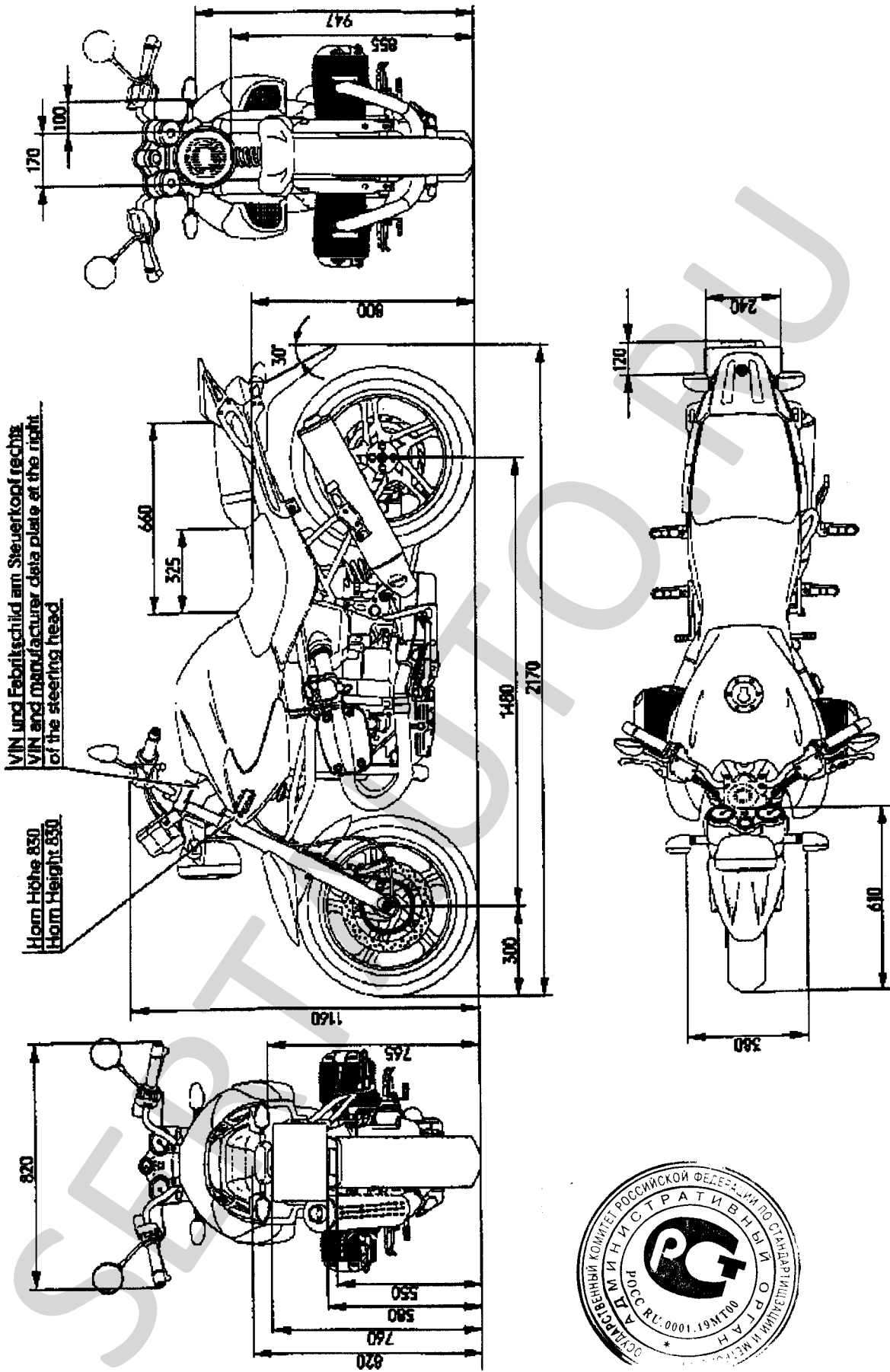

Anl./Attach.	Bez./Designat.	Dat./Date	Änd./Modif.
1/14	Общий вид мотоцикла BMW R 850 R (0428), R 1150 R (0429)		

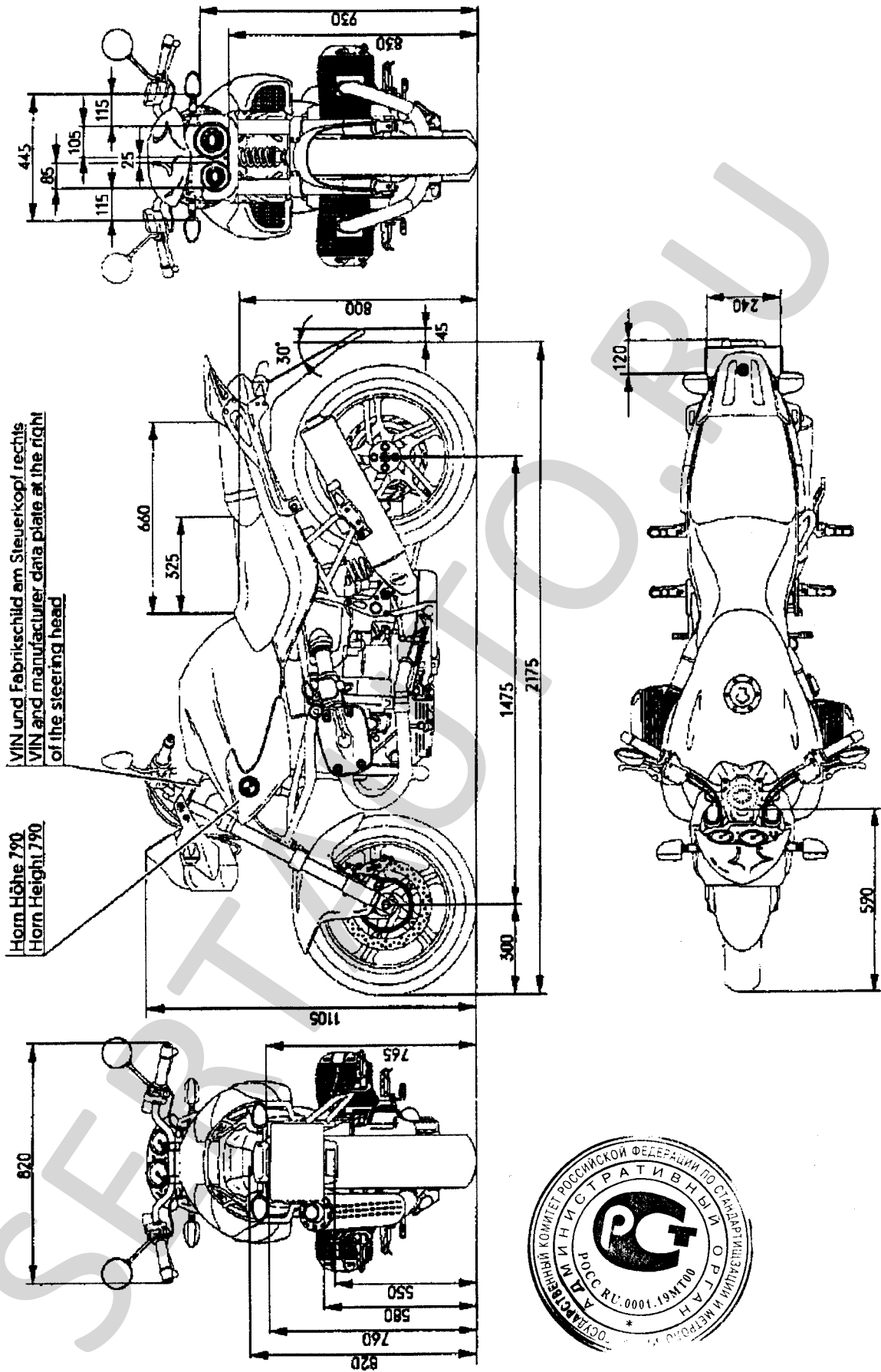

Anl./Attach. Bez./Designat. Dat./Date And./Modif.

2/14 Общий вид мотоцикла BMW R1150R Rockster (0308)

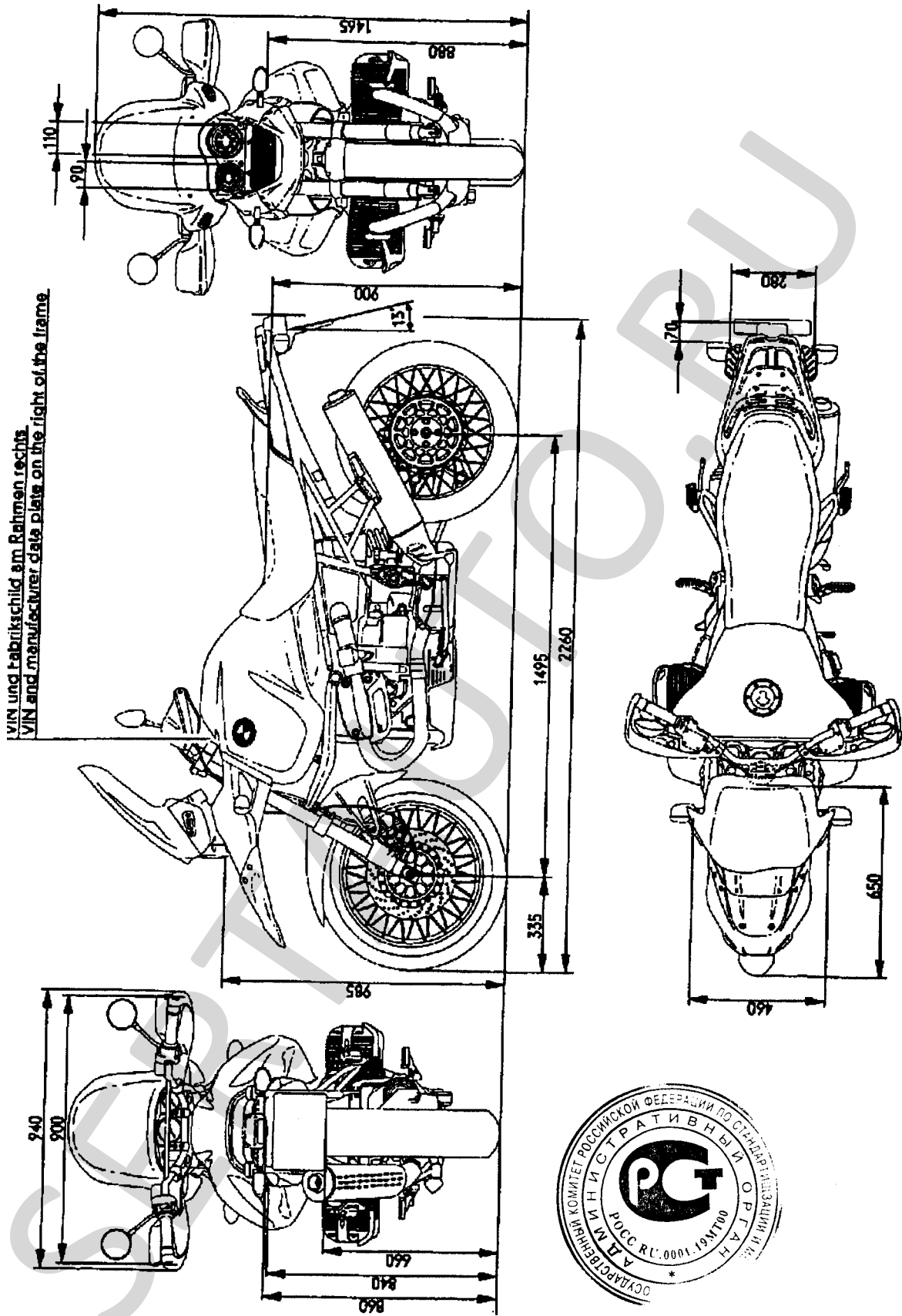

Anl./Attach.	Bez./Designat.	Dat./Date	Änd./Modif.
3/14	Общий вид мотоцикла	BMW R1150GS Adventure (0441)	

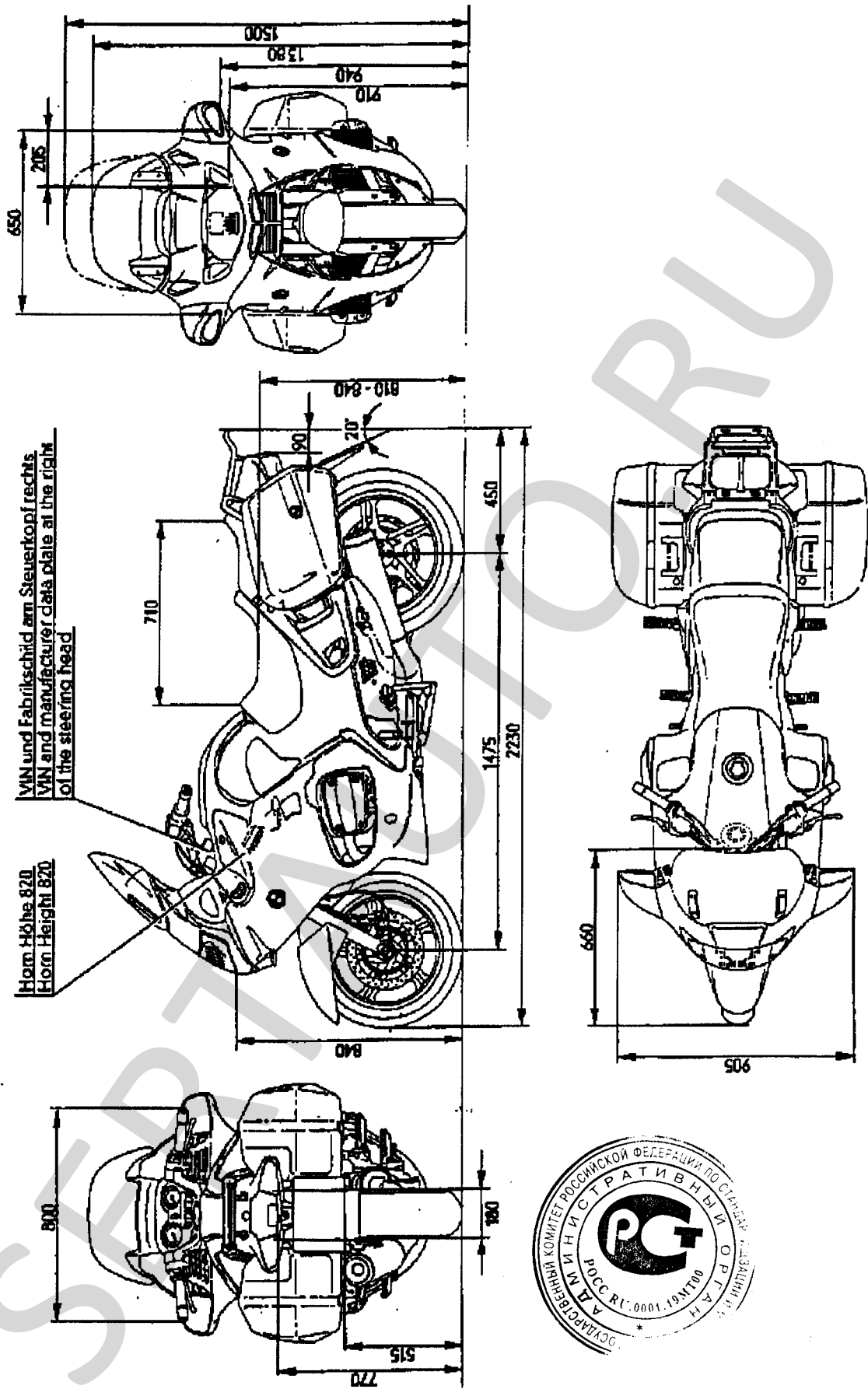

Anl./Attach.	Bez./Designat.	Dat./Date	Änd./Modif.
4/14	Общий вид мотоцикла BMW R 1150 RT (0419)		

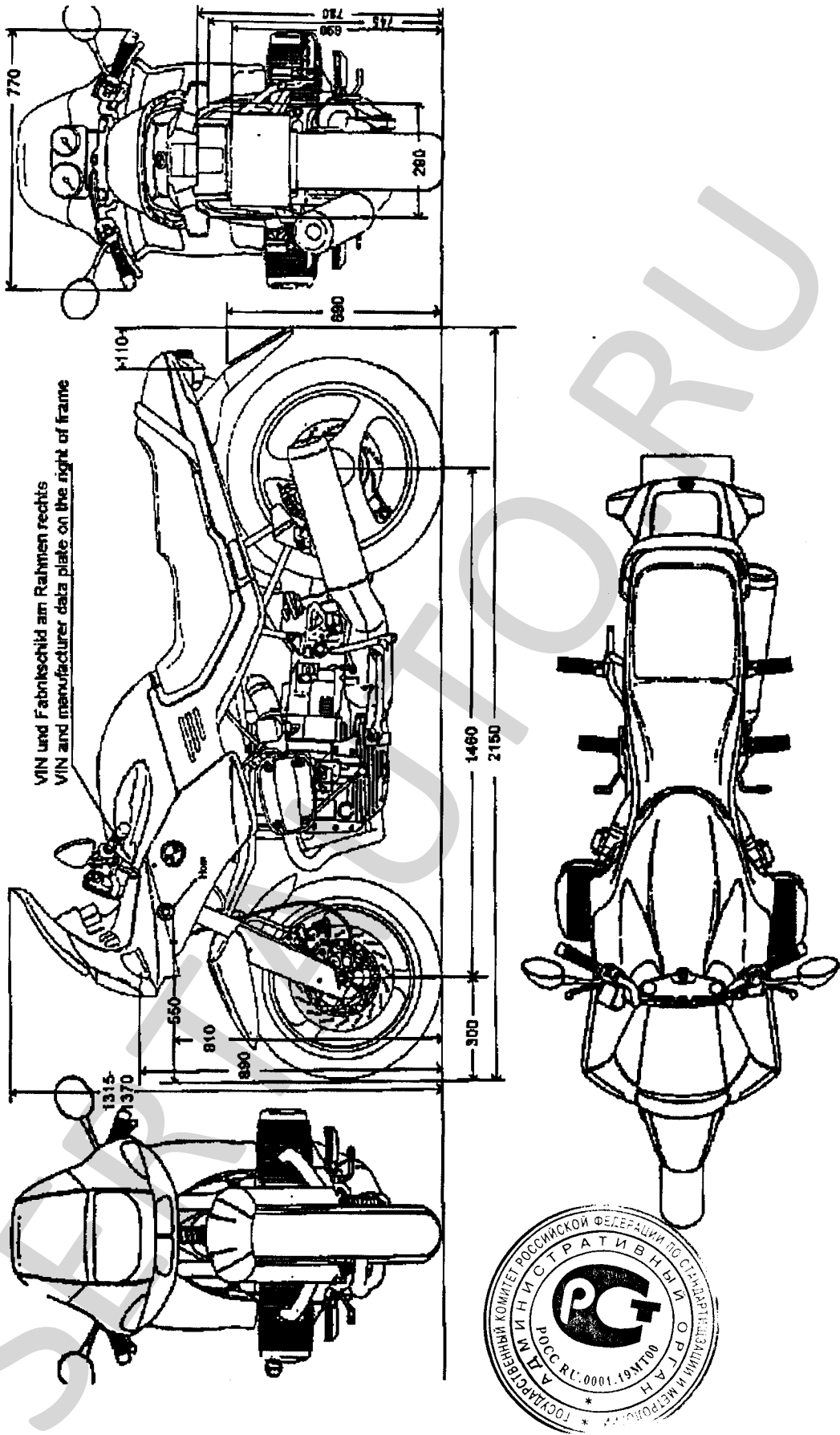

Anl./Attach.	Bez./Designat.	Dat./Date	Änd./Modif.
5/14	Общий вид мотоцикла BMW R 1150 RS (0447)		

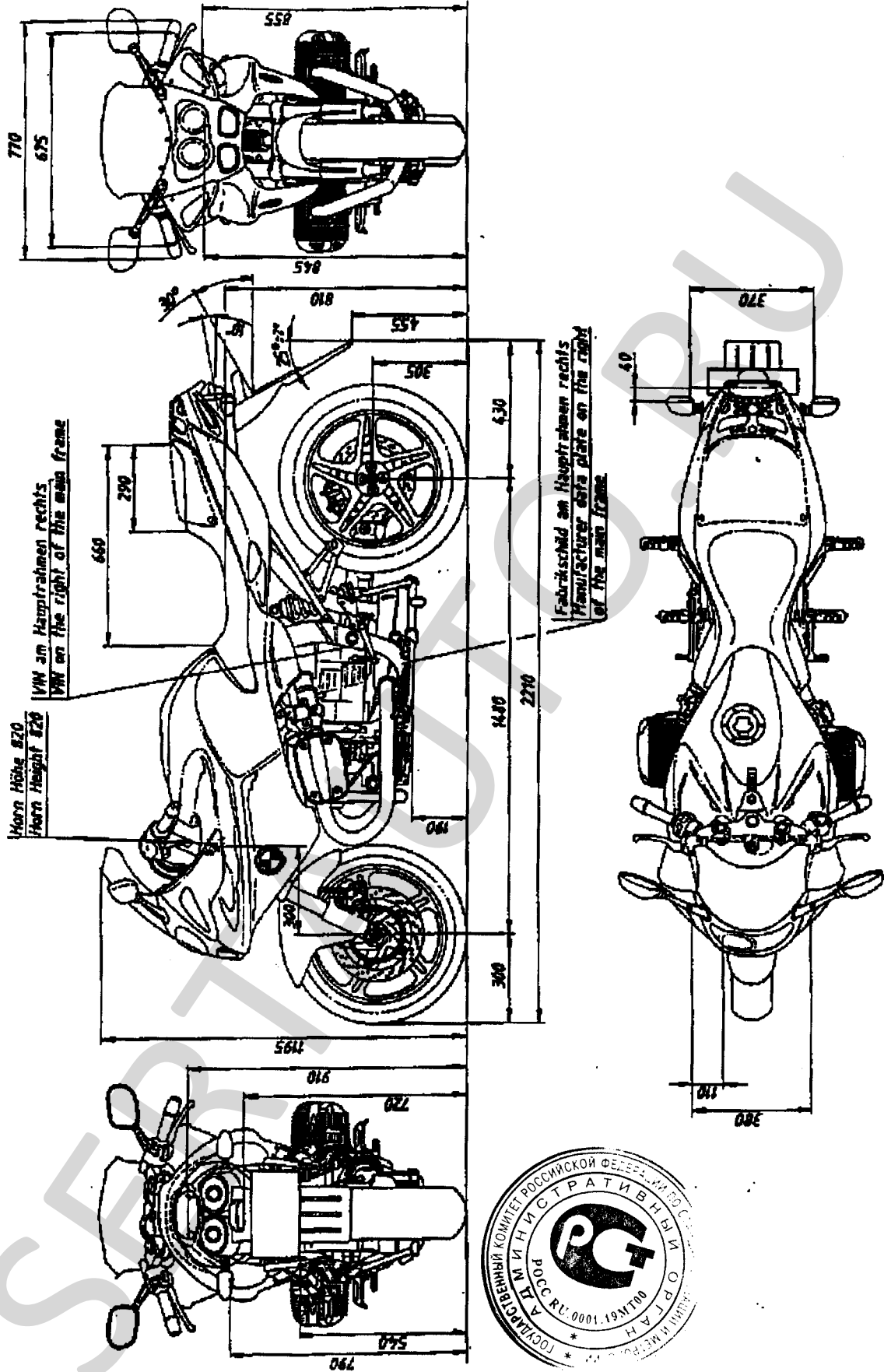

Anl./Attach.	Bez./Designat.	Dat./Date	Änd./Modif.
6/14	Общий вид мотоцикла BMW R 1100 S (0422)		

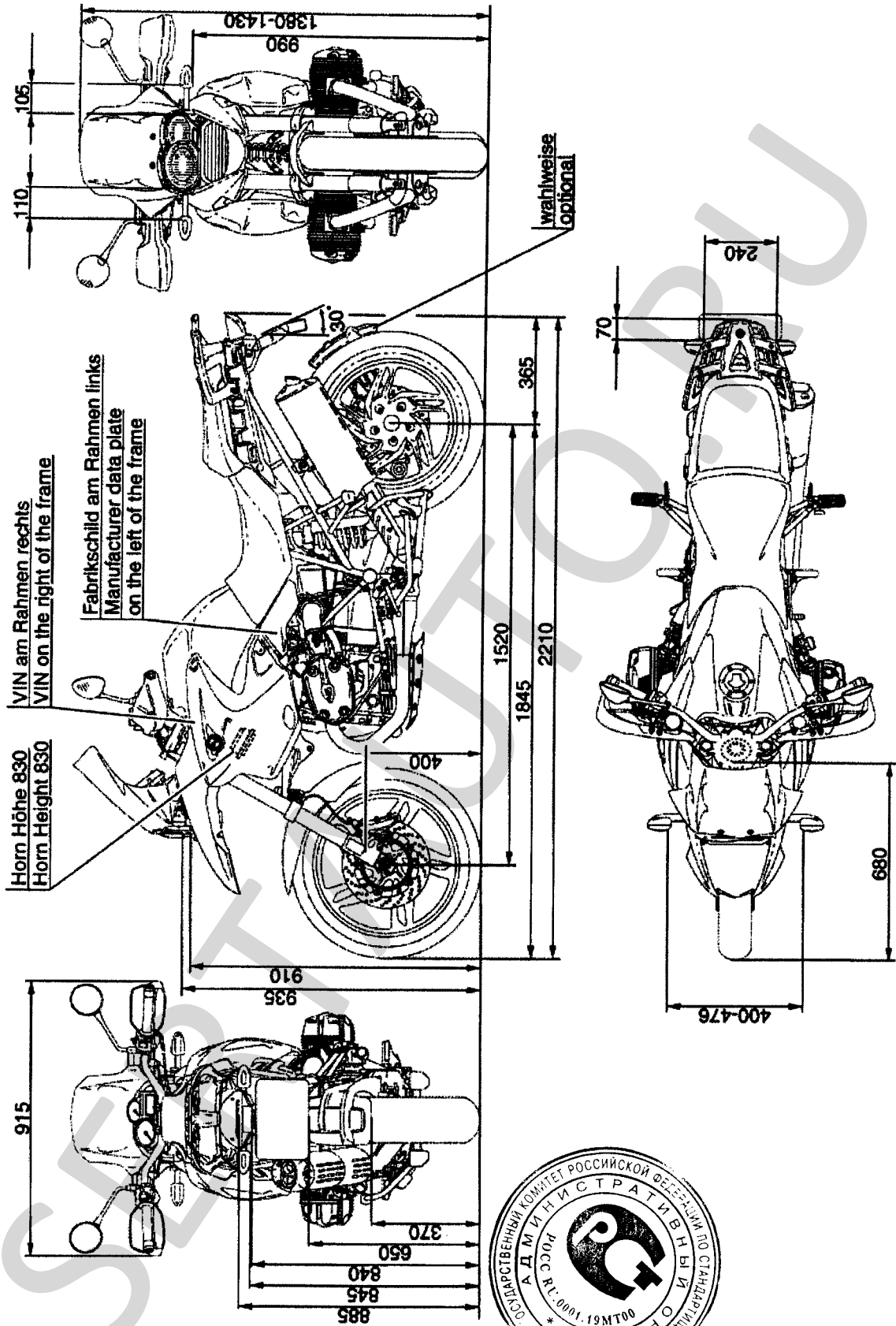

Anl./Attach.	Bez./Designat.	Dat./Date	Änd./Modif.
7/14	Общий вид мотоцикла BMW R 1200 GS (0307)		

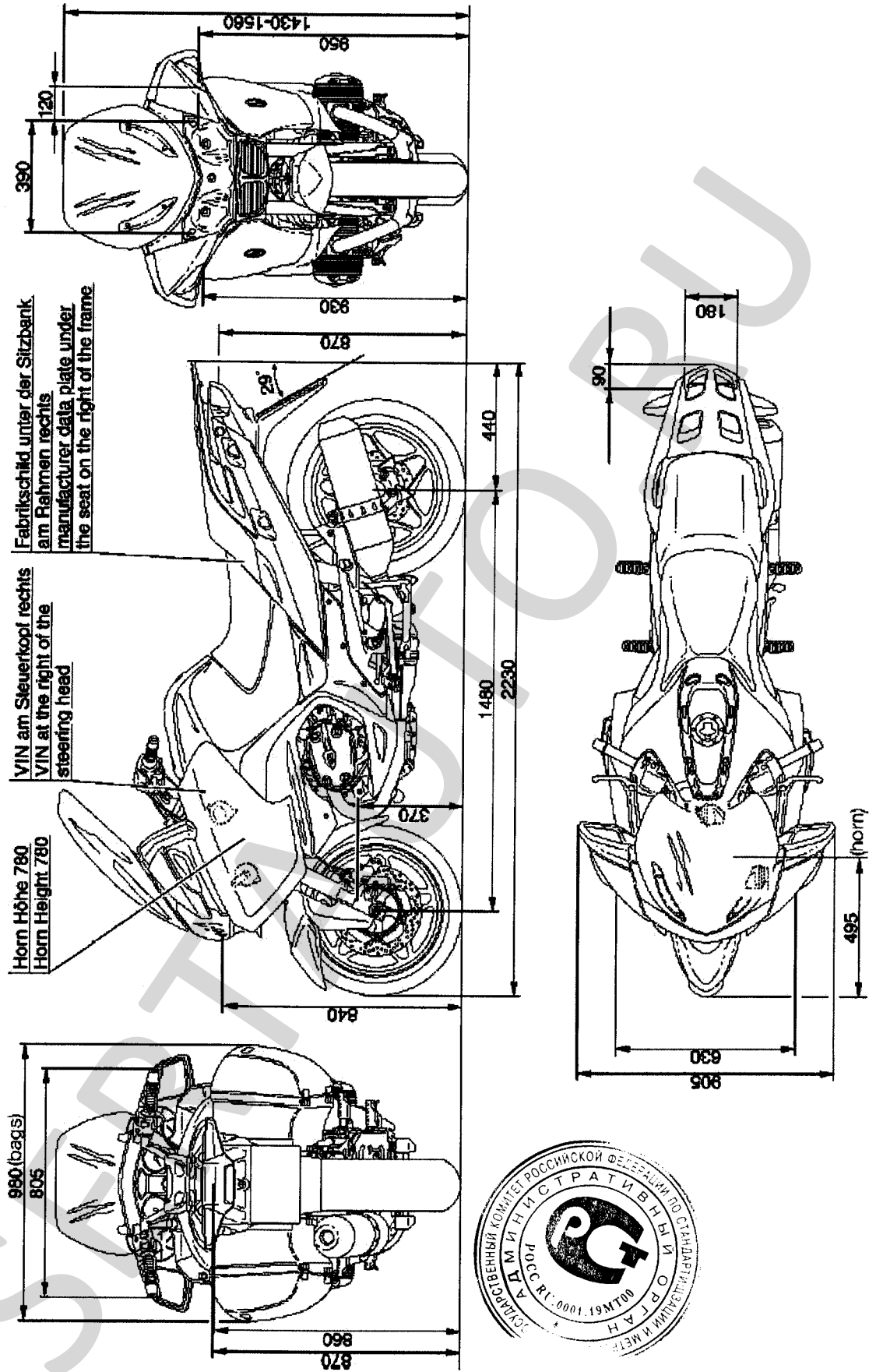

Anl./Attach.	Bez./Designat.	Dat./Date	Änd./Modif.
8/14	Общий вид мотоцикла BMW R 1200 RT (0368)		

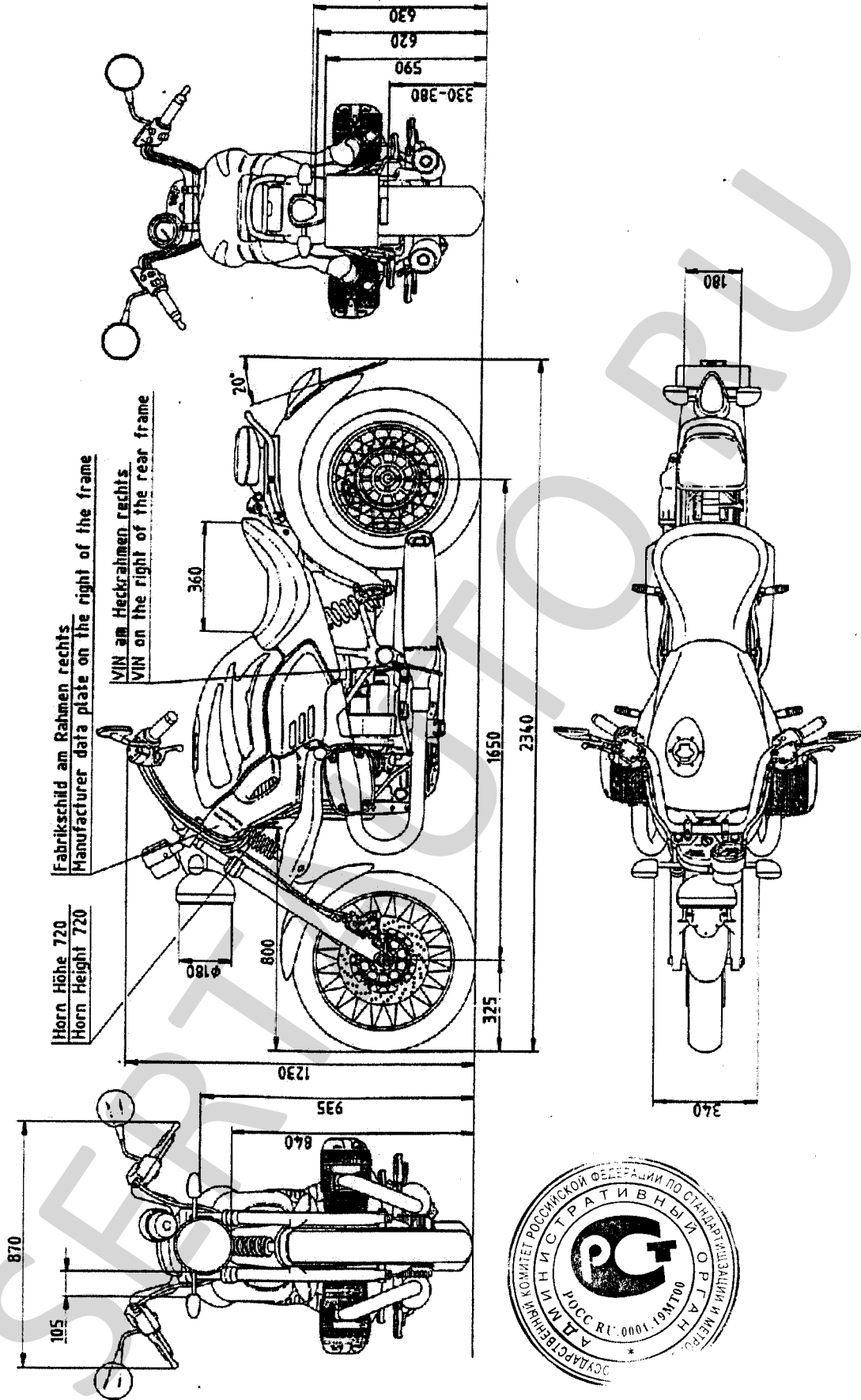

Anl./Attach.	Bez./Designat.	Dat./Date	Änd./Modif.
9/14	Общий вид мотоцикла BMW R 1200 C (0329)		

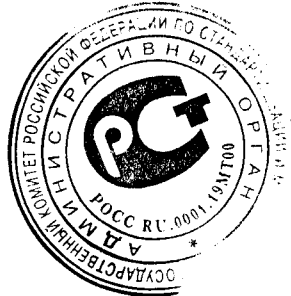
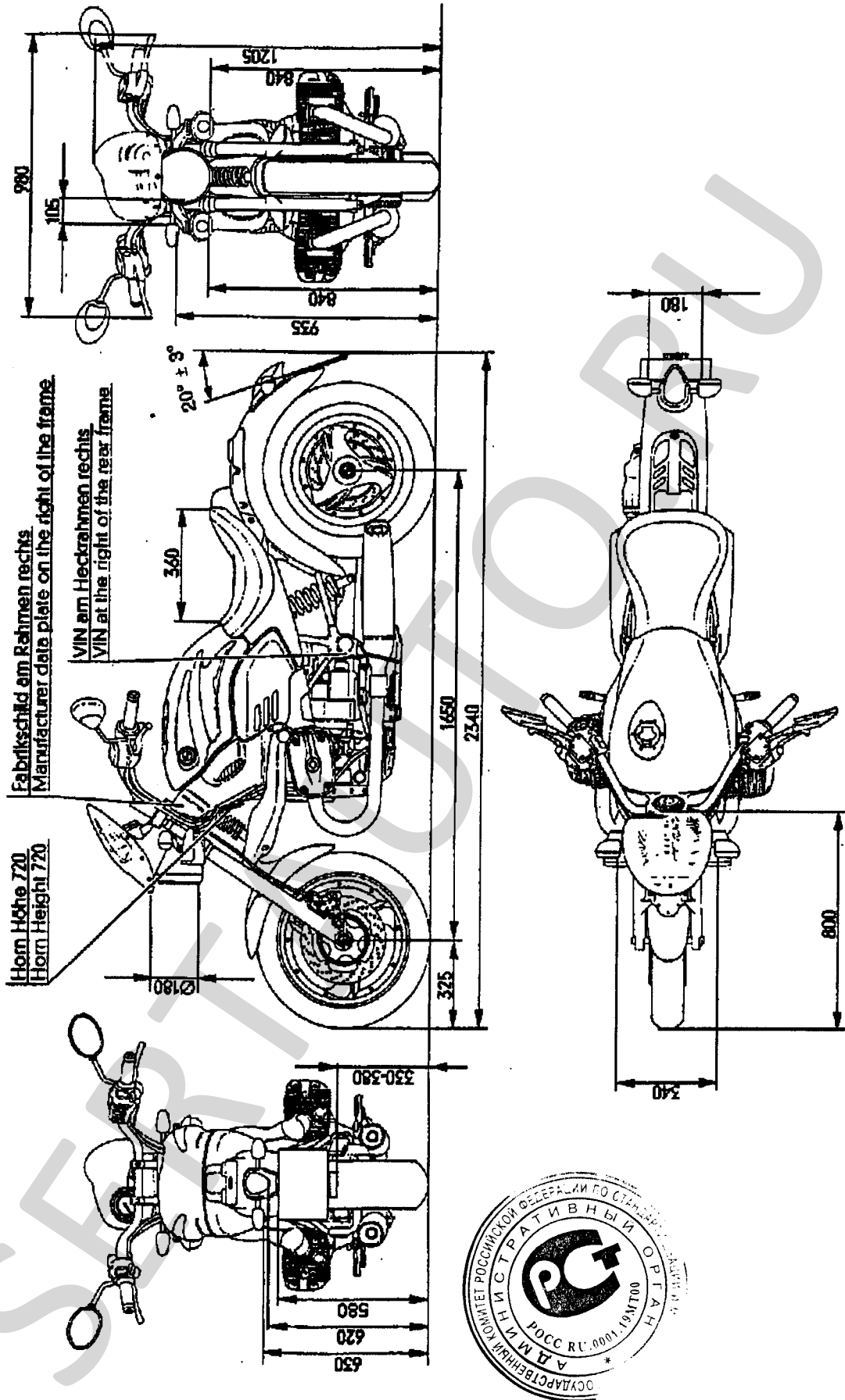

Anl./Attach.	Bez./Designat.	Dat./Date	Änd./Modif.
10/14	Общий вид мотоцикла BMW R1200C Independent (0362)		



Приложение 3 к “одобрению типа транспортного средства” № РОСС DE.MT25.E01678P1

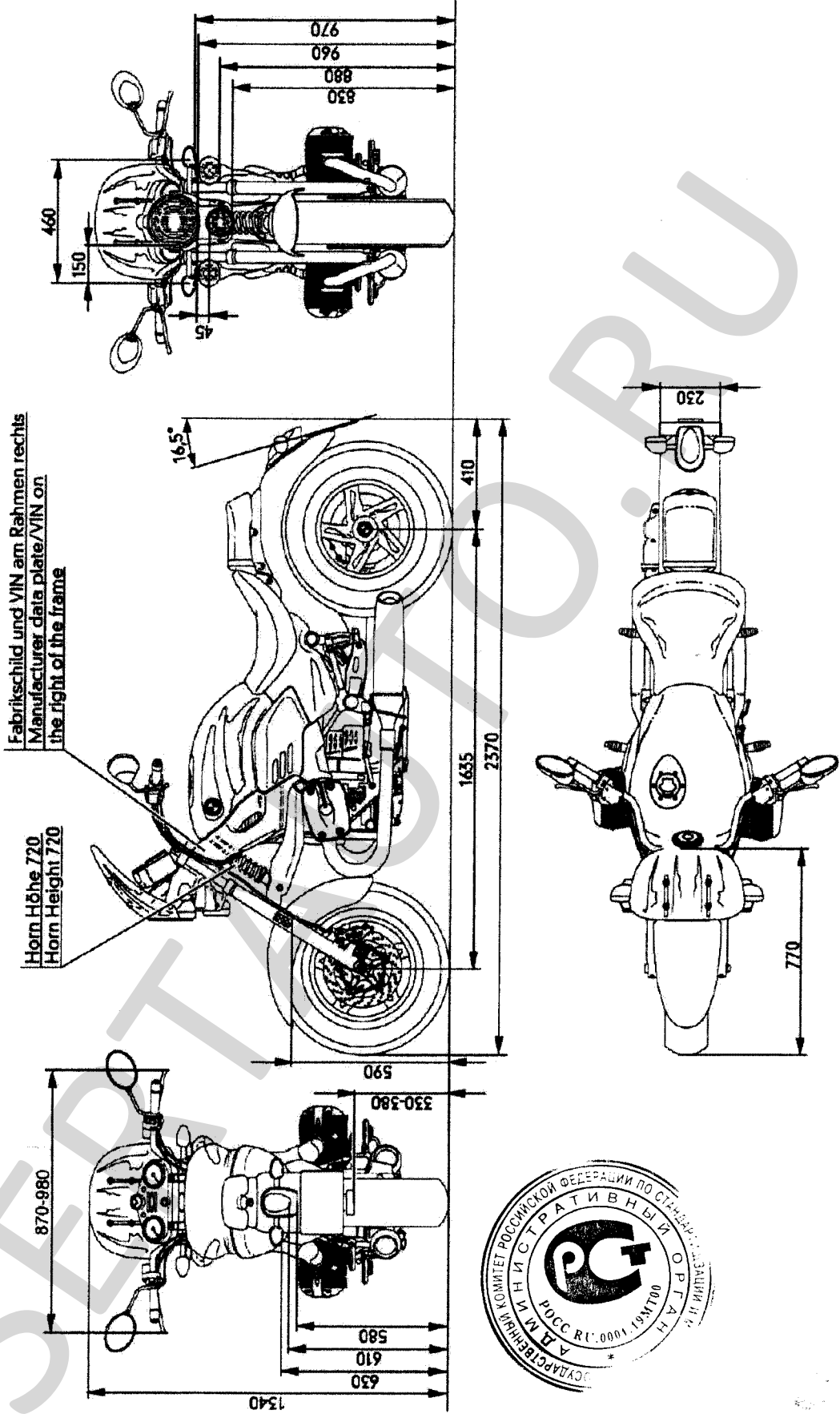

Anl./Attach.	Bez./Designat.	Dat./Date	Änd./Modif.
11/14	Общий вид мотоцикла BMW R1200C Montauk (0309)		

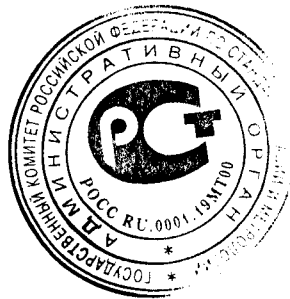
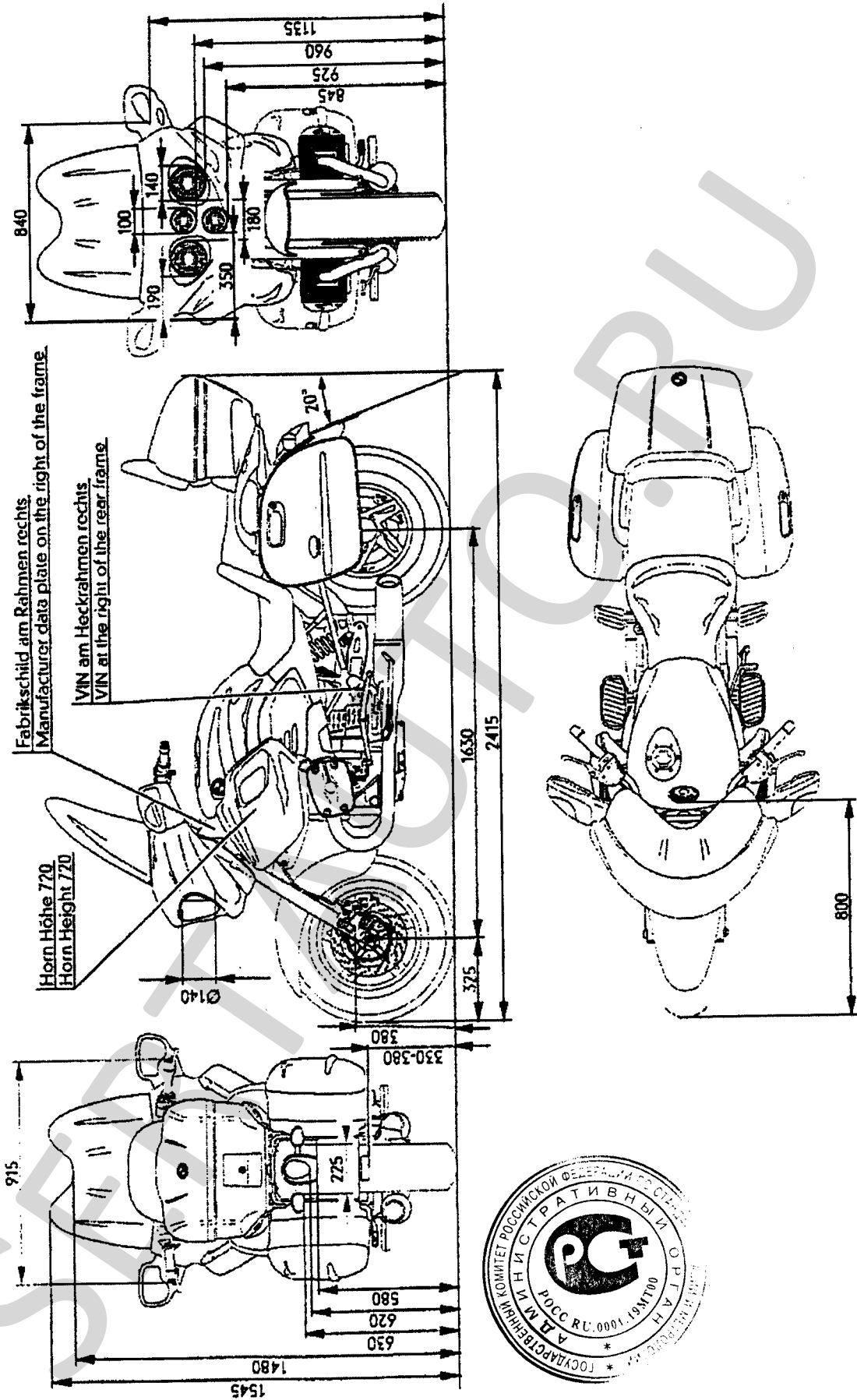

Anl./Attach.	Bez./Designat.	Dat./Date	Änd./Modif.
--------------	----------------	-----------	-------------

12/14	Общий вид мотоцикла BMW R1200CL (0442)		
-------	--	--	--

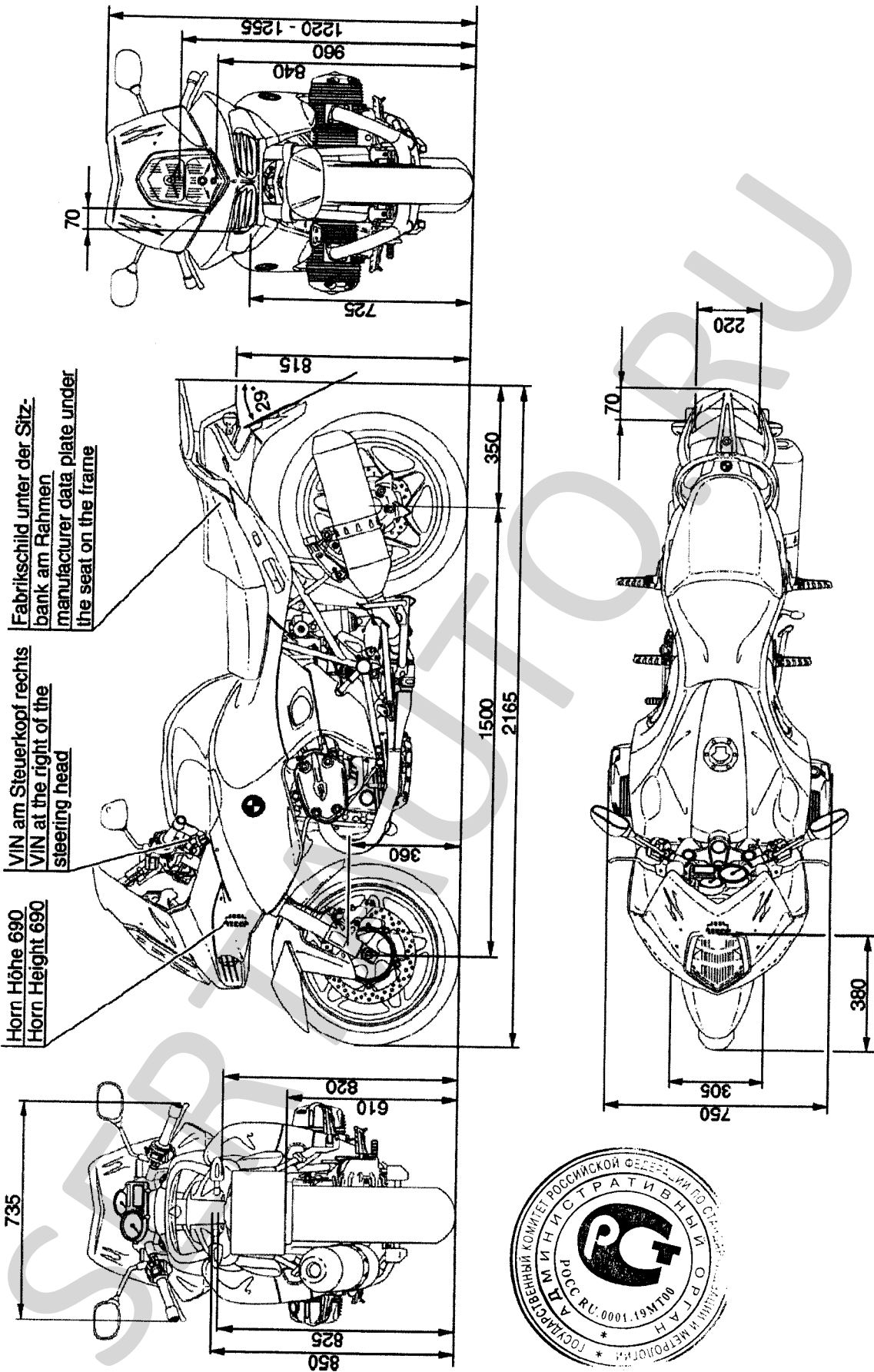

Anl./Attach. Bez./Designat. Dat./Date And./Modif.

13/14

Общий вид мотоцикла BMW R1200ST (0328)

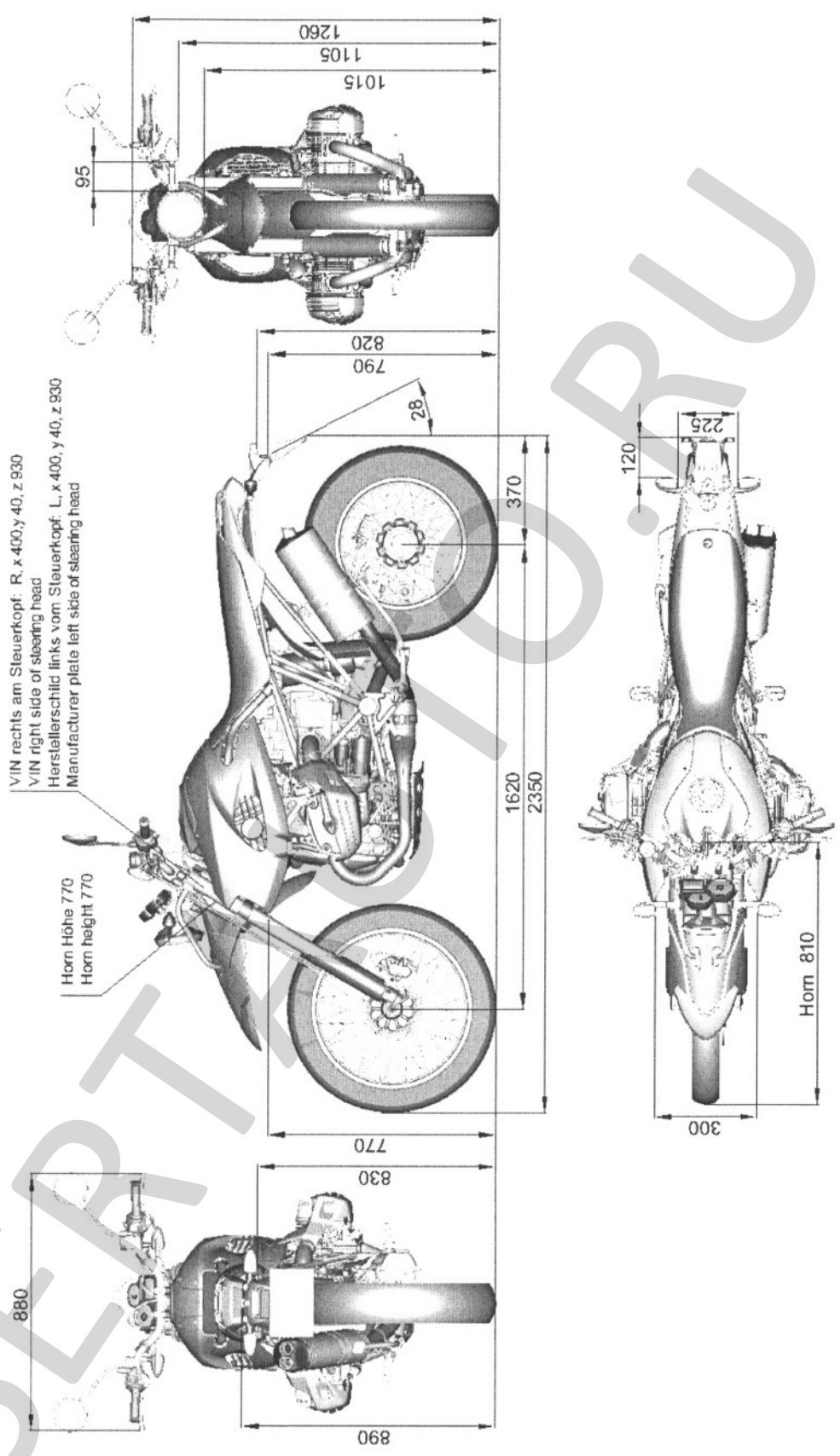

Anl./Attach.	Bez./Designat.	Dat./Date	Änd./Modif.
14/14	Общий вид мотоцикла BMW RHP2 (HP2)		