

ОРГАН ПО СЕРТИФИКАЦИИ АВТОМОТОТЕХНИКИ – МЕХАНИЧЕСКИХ
 ТРАНСПОРТНЫХ СРЕДСТВ, ЗАПАСНЫХ ЧАСТЕЙ И ПРИНАДЛЕЖНОСТЕЙ
 Автономная некоммерческая организация “Центр содействия сертификации автотехники” (ЦСС АМТ)
 № РОСС RU.0001.11MT25 от 07.07.2003 г.
 141800, г. Дмитров-7, Московская обл., тел. 587-29-05

РОСС DE.MT25.E02229

08 июля 2007

Марка транспортного средства	BMW
Тип транспортного средства	663C (E111 (630i Coupe), E111 (630i Cabrio), E111 (650i Coupe) , E111 (650i Cabrio))
Категория транспортного средства	M₁
Код ТН ВЭД	8703 23, 8703 24
Код VIN	WBAE??1??????????
Экологический класс	4 (для мод. с дв. N52B30A*, N62B48B*)
Заявитель, изготовитель и его адрес	Bayerische Motoren Werke AG, D-80788, München, Germany
Сборочный завод и его адрес	Bayerische Motoren Werke AG, D-84122, Dingolfing, Germany

ОБЩИЕ ХАРАКТЕРИСТИКИ ТРАНСПОРТНОГО СРЕДСТВА

Для модификаций:	E111, E111	E111, E111
Колесная формула / ведущие колеса	4 × 2 / задние	
Схема компоновки транспортного средства	расположение двигателя – переднее продольное	
Тип кузова / количество дверей	купе, цельнометаллический, несущий / 2	кабриолет, цельнометал- лический, несущий / 2
Количество мест спереди / сзади	2 / 2	

РОСС DE.MT25.E02229

Габаритные размеры, мм	
- длина	4820
- ширина	1855
- высота	1373
База, мм	2780
Колея передних / задних колес, мм	1558 / 1584...1596

Для модификаций:	ЕН31	ЕК31	ЕН11	ЕК11
Масса снаряженного транспортного средства (по ОСТ 37.001.408-85), кг *	1575 / 1585	1785 / 1795	1715 / 1715	1925 / 1925
Полная масса транспортного средства, кг *	1950 / 1960	2110 / 2120	2090 / 2090	2250 / 2250
Максимальная допустимая нагрузка, кг				
- на переднюю ось	980	1020	1060	1100
- на заднюю ось	1130	1250	1170	1270
Допустимая полная масса прицепа, кг	буксировка прицепа не предусмотрена			

Для модификаций:	ЕК31, ЕН31	ЕК11, ЕН11
Двигатель (марка, тип)	BMW, N52B30A*	BMW, N62B48B*
	бензиновый, четырехтактный	
- количество и расположение цилиндров	6, рядное	8, V-образное
- рабочий объем, см ³	2996	4799
- степень сжатия	10.7	10.5
Максимальная мощность, кВт (мин ⁻¹)	190 (6600)	270 (6300)
Максимальный крутящий момент, Нм (мин ⁻¹)	300 (2500...4000)	490 (3400)
Топливо	бензин с октановым числом не менее 92	
Система питания	впрыск топлива во впускной коллектор с электронным управлением	
Блок управления (марка, тип)	Siemens, MSV70 (DME)	Bosch, ME 9.2.2 (DME)
Воздушный фильтр (марка, тип)	BMW, с сухим бумажным элементом	
	7 521 033, 7 521 038	7 521 023
Система зажигания	бесконтактная, с электронным управлением	
Катушка зажигания (марка, тип)	Bosch: 0221141832, 0221504462, 0221504463, 0221504467, 0221504470; Bremi: 11933; Delphi: 19005293; ERA Powertrain: 12144	Bosch: 0221504100, 0221504467, 0221504470; Delphi: 19005293; ERA Powertrain: 12144
Свечи зажигания (марка, тип)	Bosch, R6; NGK, R5	

* с механической трансмиссией / с автоматической трансмиссией

РОСС DE.MT25.E02229

Для модификаций:	ЕК31, ЕН31	ЕК11, ЕН11			
С двигателем:	BMW, N52B30A*	BMW, N62B48B*			
Система выпуска и нейтрализации отработавших газов	три или пять глушителей, два нейтрализатора отработавших газов				
Передний глушитель (марка, тип)	-	BMW, 7 545 062 (x2)			
Средний глушитель (марка, тип)	BMW, 7 532 181	BMW, 7 542 653			
Задний глушитель (марка, тип)	BMW, 7 532 193, 7 532 194	BMW, 7 542 657, 7 542 658, 7 544 289, 7 544 290			
Нейтрализатор (марка, тип)	BMW, 7 530 585, 7 530 587, 7 506 083, 7 506 085, 7 550 560, 7 550 559	BMW, 7 505 784, 7 510 971, 7 512 532, 7 510 973, 7 547 430, 7 547 431			
Для модификаций:	ЕК31, ЕН31	ЕН11	ЕК11	ЕК31, ЕН31	ЕК11, ЕН11
Трансмиссия	механическая		гидромеханическая		
Сцепление (марка, тип)	сухое, однодисковое		-		
Коробка передач (марка, тип)	ZF, H	ZF, G	ZF, 6HP19	ZF, 6HP26	
	механическая		автоматическая		
- число передач	вперед – 6; назад - 1				
- передаточные числа коробки передач:	I -	4.35	4.05	4.17	
	II -	2.50	2.40	2.34	
	III -	1.67	1.58	1.52	
	IV -	1.23	1.19	1.14	
	V -	1.00	1.00	0.87	
	VI -	0.85	0.87	0.69	
	3.X -	3.93	3.68	3.40	
Главная передача (марка, тип)	BMW				
- передаточное число главной передачи	3.38	3.23	3.46	3.91	3.46
Подвеска					
- передняя	независимая, рычажно-пружинная, с газонаполненными двухтрубными амортизаторами, типа McPherson, со стабилизатором поперечной устойчивости				
- задняя	независимая, рычажно-пружинная, с газонаполненными двухтрубными амортизаторами, со стабилизатором поперечной устойчивости				
Рулевое управление (марка, тип)	ZF, рулевой механизм - “шестерня-рейка”, с гидроусилителем LFR 440, FP6 (76), ZFLS 7693, ZFLS 7697, ZFLS FP4 (7692), с системой Servotronic				

POCC DE.MT25.E02229

Тормозные системы - рабочая - запасная - стояночная	гидравлическая, двухконтурная, с разделением на контуры по осям; тормозные механизмы всех колес – дисковые; антиблокировочная система (ABS), автоматическая система контроля устойчивости (ASC), система динамического контроля устойчивости (DSC), динамический контроль тормозной системы (DBC), по заказу - активный круиз-контроль (ACC) один из контуров рабочей тормозной системы механический привод к тормозным механизмам задних колес		
Шины: - передние - задние	размер	индекс несущей способности	категория скорости
	245/35 R20	91	Y
	245/40 R19	94	W
	245/45 R18	96	W
	245/50 R17	99	W
	245/50 R17	99	H M+S
	275/30 R20	93	Y
	275/35 R19	96	W
	275/40 R18	99	W
	245/45 R18	96	W
	245/50 R17	99	W
	245/50 R17	99	H M+S
Дополнительное оборудование транспортного средства	активное рулевое управление, обогрев рулевого колеса, система контроля давления в шинах (RDC), охранная сигнализация, система комфортного доступа, остекление с инфракрасным отражением, прозрачный люк в крыше с электроприводом, неослепляющие зеркала заднего вида, автоматический кондиционер (хладагент R134a), электро-регулировка сиденья водителя с функцией «Память», спортивные сиденья для водителя и переднего пассажира, подогрев передних сидений, легкосплавные диски, шины с возможностью движения после прокола (Run-flat tyres), система омывателей фар, сигнализация аварийного сближения при парковке (PDC), ксеноновые фары, адаптивное освещение поворотов, телевизор, автомобильный телефон, виртуальный дисплей (Head-Up-Display), система голосового управления, HiFi System, устройство смены компактдисков, DVD-, Audio-проигрыватель, навигационная система		

РОСС DE.MT25.E02229

Действие данного «одобрения типа транспортного средства» распространяется на партию транспортных средств в количестве 150 (ста пятидесяти) шт.

Декларации о ввозимых на территорию Российской Федерации транспортных средствах данного типа (размер и отличительные признаки отдельных партий) передаются изготовителем или его официальным дилером ежемесячно (вне зависимости от факта поставки) в Орган по сертификации, на основании чего выдаются заверенные копии «одобрения типа транспортного средства».

**BMW 663C (E131 (630i Coupe), E131 (630i Cabrio),
E111 (650i Coupe), E111 (650i Cabrio))**

Описание маркировки транспортного средства приведено в приложении № 2.
Общие виды транспортных средств на двух страницах приведены в приложении № 3.

А.П. Гусаров

С.В. Пугачев

Действует с «08» июля 2006 г.

РОСС DE.MT25.E02229

Приложение 2 к “одобрению типа транспортного средства”

ОПИСАНИЕ МАРКИРОВКИ ТРАНСПОРТНОГО СРЕДСТВА

1. Место расположения и форма знака соответствия:

Рядом с табличкой изготовителя.

Знак соответствия выполнен по ГОСТ Р 50460 с указанием номера данного “одобрения типа транспортного средства”.

2. Место расположения таблички изготовителя:

В передней правой или левой части моторного отсека.

3. Место расположения идентификационного номера (VIN):

3.1. На табличке изготовителя.

3.2. На опоре правой стойки передней подвески.

4. Структура и содержание идентификационного номера (номеров) транспортных средств:

1	2	3	4	5	6	7	8	9	10	11	12	13	14	15	16	17
W	B	A	E	?	?	1	?	?	?	?	?	?	?	?	?	?

поз. 1 - 3: международный идентификационный код изготовителя (WMI):
WBA - Bayerische Motoren Werke AG, München, Germany.

поз. 4 - 7: тип транспортного средства:

EH31 - 630i Coupe;
EK31 - 630i Cabrio;
EH11 - 650i Coupe;
EK11 - 650i Cabrio.

поз. 8: запасная свободная позиция.

поз. 9: контрольный символ.

поз. 10: код модельного года согласно ISO 3779-83 или цифра 0.

поз. 11: место сборки: C, B, D, G - Dingolfing, Germany.

поз. 12 - 17: производственный номер транспортного средства.

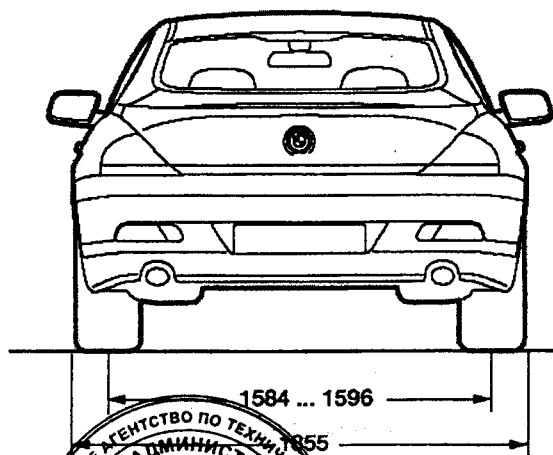
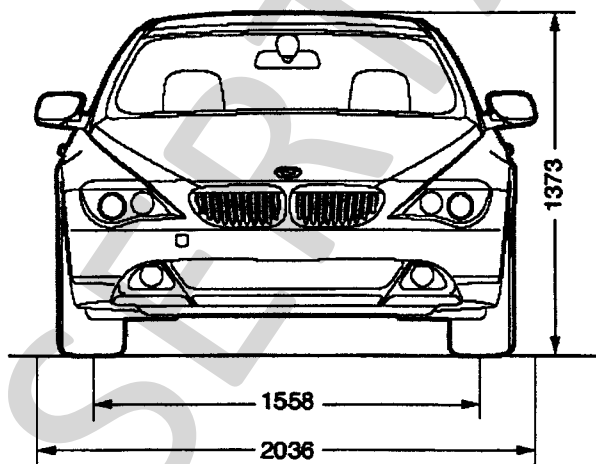
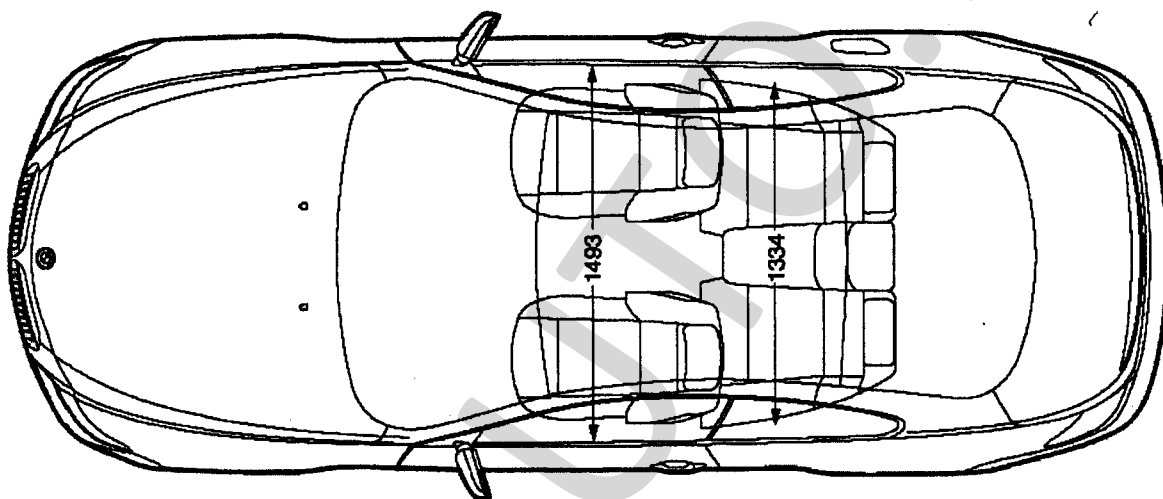
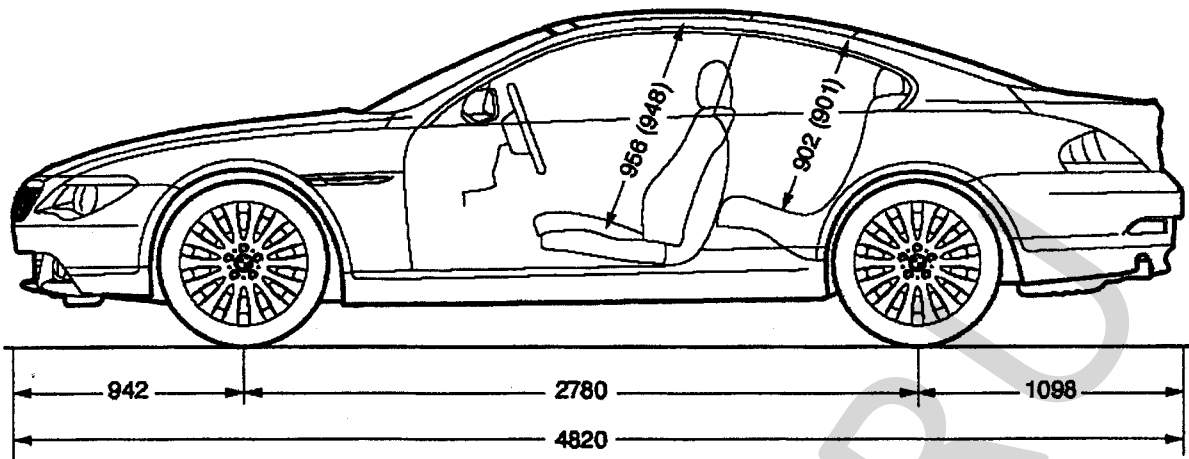

Общий вид автомобиля BMW 630C (Coupe)

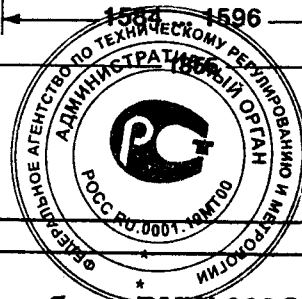
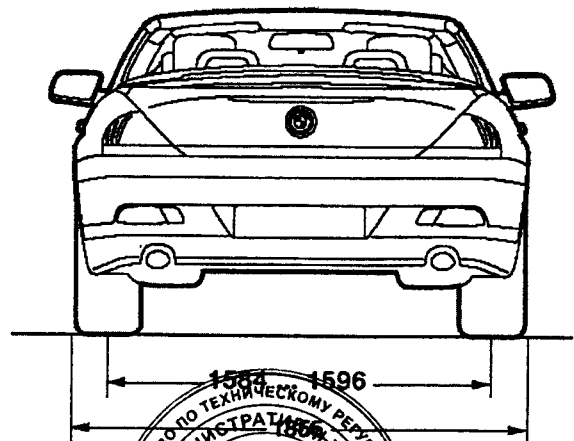
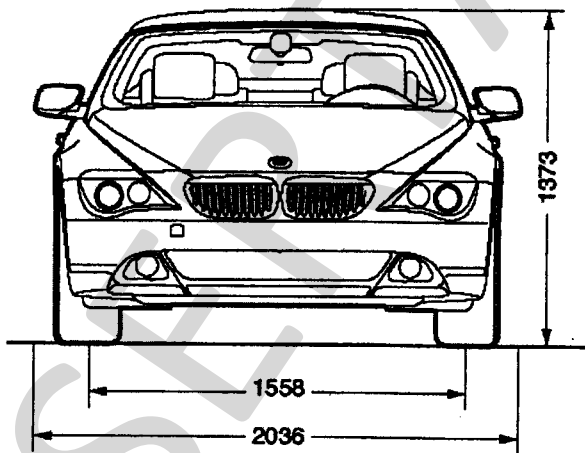
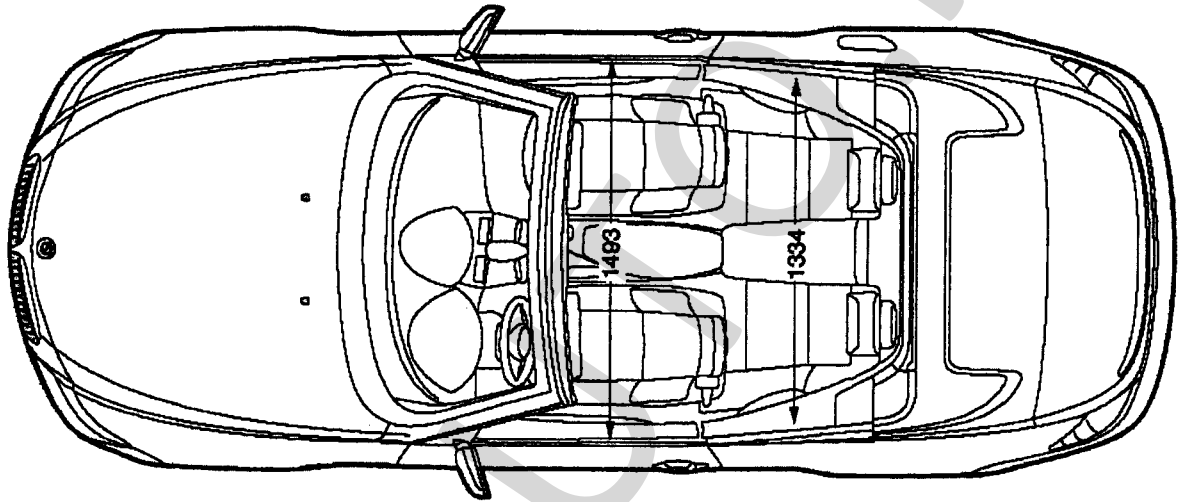
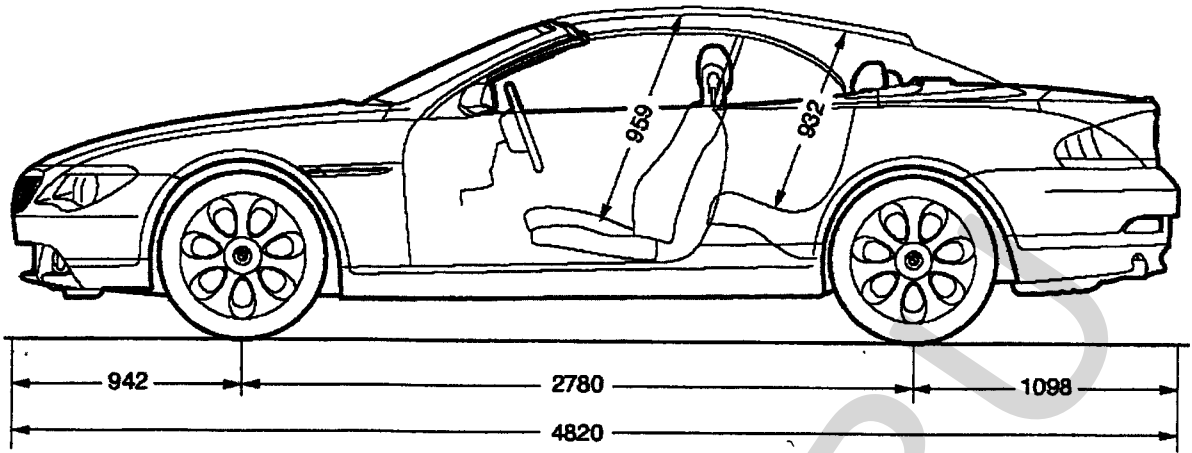

Общий вид автомобиля BMW 663C (Cabrio)