

ОРГАН ПО СЕРТИФИКАЦИИ АВТОМОТОТЕХНИКИ – МЕХАНИЧЕСКИХ
 ТРАНСПОРТНЫХ СРЕДСТВ, ЗАПАСНЫХ ЧАСТЕЙ И ПРИНАДЛЕЖНОСТЕЙ
 Автономная некоммерческая организация “Центр содействия сертификации автотехники” (ЦСС АМТ)
 № РОСС RU.0001.11MT25 от 07.07.2003 г.
 141800, г. Дмитров-7, Московская обл., тел. 587-29-05

РОСС CN.MT25.E02184

14 апреля 2007

Марка транспортного средства	LAND KING		
Тип транспортного средства	BJ2032Z3C2U2	BJ2032Z3C1U2	BJ6470Z3C1
Категория транспортного средства	M ₁		
Код ТН ВЭД	8703 23		
Код VIN	LNBRDFH...	LNBRDFD...	LNBSDFD...
Заявитель, представитель изготовителя и его адрес	ООО “Кит Кар”, 603014, г. Нижний Новгород, Сормовское шоссе, 30, Российская Федерация		
Изготовитель и его адрес	Beijing automobile works Co., No. 51 Fangjiacun, Guangqu East street, Chaoyang District, Beijing, China		

ОБЩИЕ ХАРАКТЕРИСТИКИ ТРАНСПОРТНОГО СРЕДСТВА

для мод.	BJ2032...	BJ6470...
Колесная формула / ведущие колеса	4 x 4 / все	4 x 2 / задние
Схема компоновки транспортного средства	расположение двигателя – переднее продольное	
Тип кузова/количество дверей	универсал / 5	
Количество мест спереди/ сзади	2 / 3 / 2	

РОСС CN.MT25.E02184

Габаритные размеры, мм		
- длина	4995...5010	
- ширина	1835	
- высота	1925	
База, мм	2675	
Колея передних / задних колес, мм	1500 / 1510	
Масса снаряженного транспортного средства, кг (по ОСТ 37.001.408-85)	1820...1960	
Полная масса транспортного средства, кг	2530...2670	
- на переднюю ось	1090...1140	
- на заднюю ось	1440...1530	
Допустимая полная масса прицепа, кг	буксировка прицепа не предусмотрена	
Для мод.	BJ2032Z3C2U2	BJ2032Z3C1U2, BJ6470Z3C1
Двигатель (марка, тип)	BN6V87QE	LJ486QE1 (4G64S4M)
	четырёхтактный, бензиновый	
- количество и расположение цилиндров	6, V-образное	4, рядное
- рабочий объем, см ³	2960	2351
- степень сжатия	8,8	9,5
Максимальная мощность, кВт (мин ⁻¹)	118 (5200)	95...95.6 (5200-5250)
Максимальный крутящий момент, Нм (мин ⁻¹)	248 (2400-2600)	188 (3000)
Топливо	бензин с октановым числом не менее 92	
Система питания	распределенный впрыск топлива с электронной системой управления	
Блок управления (марка, тип)	Delphi, ITMC-6F	Delphi, MT20U
Форсунки (марка, тип)	Delphi, 254342385	Mitsubishi, SBN0571, CDH240 или Delphi, 25345994
Воздушный фильтр (марка, тип)	Suguang, 0523-7636402, сухой	
Система зажигания	электронная, бесконтактная	
Модуль зажигания (марка, тип)	T5	FL0162
Свечи зажигания (марка, тип)	Delphi, FE65PR	BKR5E-II, K6R-FII
Система выпуска и нейтрализации отработавших газов	два глушителя, система нейтрализации отработавших газов	
Первый глушитель (марка, тип)	DL-25343351	
Второй глушитель (марка, тип)	DL-25327985	
Нейтрализатор (марка, тип)	DL-16214249	

РОСС CN.MT25.E02184

Трансмиссия	механическая	
Сцепление (марка, тип)	Land King, однодисковое, сухое	
Коробка передач (марка, тип)	механическая с ручным управлением GDYL2-2.2,	
- число передач	вперед – 5; назад - 1	
- передаточные числа коробки передач: I -	4,03	
II -	2,37	
III -	1,49	
IV -	1,00	
V -	0,86	
3.X. -	3,76	
Радаточная коробка (для мод. VJ2032...)	SAGFA, механическая	
- число передач	2	
- передаточные числа: низшее	1,977	
высшее	1,000	
Главная передача (марка, тип)	Land King, одинарная, гипоидная	
- передаточное число главной передачи	4,10	4,10 или 4,55
Подвеска		
- передняя	независимая, торсионная, на поперечных рычагах, с гидравлическими телескопическими амортизаторами и стабилизатором поперечной устойчивости	
- задняя	зависимая, на продольных полуэллиптических рессорах, с гидравлическими телескопическими амортизаторами	
Рулевое управление (марка, тип)	Land King, рулевой механизм типа “шестерня-рейка”, рулевой привод с гидроусилителем	
Тормозные системы		
- рабочая	двухконтурная, привод гидравлический, с разделением на контуры по осям, с вакуумным усилителем и регулятором тормозных сил; тормозные механизмы передних колес – дисковые, задних колес – барабанные (АБС – по заказу)	
- запасная	один из контуров рабочей тормозной системы	
- стояночная	механический привод к тормозным механизмам задних колес	
Шины		
- марка	-	
- размер	P265/70R16	
- индекс несущей способности	110	
- категория скорости	S	
Дополнительное оборудование транспортного средства	кондиционер (хладагент R134a)	

РОСС CN.MT25.E02184

Действие данного “одобрения типа транспортного средства” распространяется на партию транспортных средств в количестве 150 (сто пятьдесят) штук.

Декларации о ввозимых на территорию Российской Федерации транспортных средствах данного типа (размер и отличительные признаки отдельных партий) передаются изготовителем или его официальным дилером ежемесячно (вне зависимости от факта поставки) в Орган по сертификации, на основании чего выдаются заверенные копии “одобрения типа транспортного средства”.

LAND KING BJ2032Z3C2U2, BJ2032Z3C1U2, BJ6470Z3C1

Описание маркировки транспортных средств приведено в приложении № 2.
Общие виды транспортных средств на 1 странице приведены в приложении № 3.

А.П. Гусаров

С.В. Пугачев

Действует с “14” апреля 2006 г.

РОСС CN.MT25.E02184

Приложение 2 к “одобрению типа транспортного средства”

ОПИСАНИЕ МАРКИРОВКИ ТРАНСПОРТНОГО СРЕДСТВА

1. Место расположения и форма знака соответствия:

На наклейке, расположенной на передней панели в правой части моторного отсека. Наклейка имеет белый фон и содержит знак соответствия черного цвета.

Знак соответствия выполнен по ГОСТ Р 50460 с указанием номера данного “одобрения типа транспортного средства”.

2. Место расположения таблички изготовителя:

На передней панели, в правой части моторного отсека.

3. Место расположения идентификационного номера (VIN):

3.1. На табличке изготовителя.

3.2. На металлической накладке, на панели приборов, у ветрового стекла слева.

3.3. На левом лонжероне рамы, в зоне ниши заднего колеса.

4. Структура и содержание идентификационного номера (номеров) транспортных средств

1	2	3	4	5	6	7	8	9	10	11	12	13	14	15	16	17
L	N	B	R	D	F	H	?	?	?	?	?	?	?	?	?	?
L	N	B	R	D	F	D	?	?	?	?	?	?	?	?	?	?
L	N	B	S	D	F	D	?	?	?	?	?	?	?	?	?	?

поз. 1 - 3: международный идентификационный код изготовителя (WMI):
LNB - Beijing automobile works Co., China.

поз. 4-7: тип транспортного средства:
- **RDFH** - автомобиль LAND KING BJ2032Z3C2U2;
- **RDFD** - автомобиль LAND KING BJ2032Z3C1U2;
- **SDFD** - автомобиль LAND KING BJ6470Z3C1.

поз. 8, 9: контрольные символы (любой знак, кроме I, O и Q).

поз. 10: код года выпуска согласно ISO 3779-83.

поз. 11 - 17: производственный номер транспортного средства.

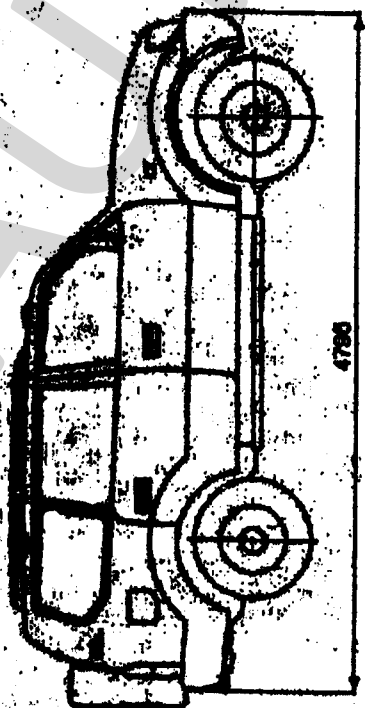
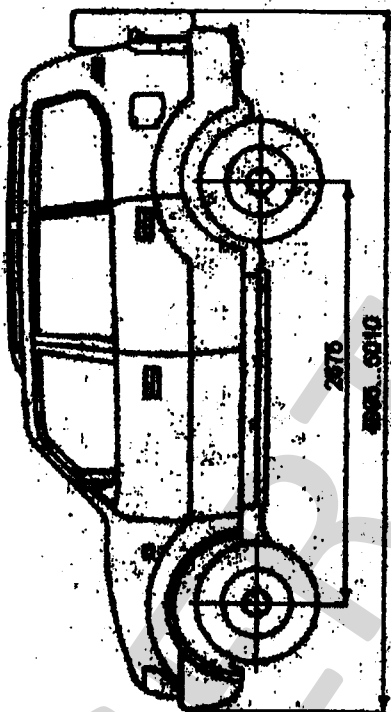
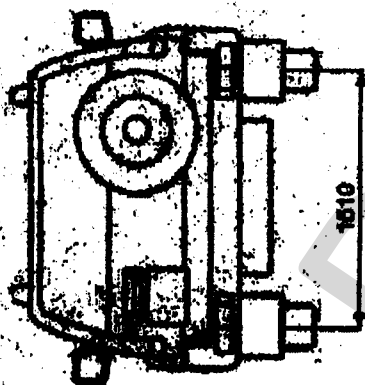
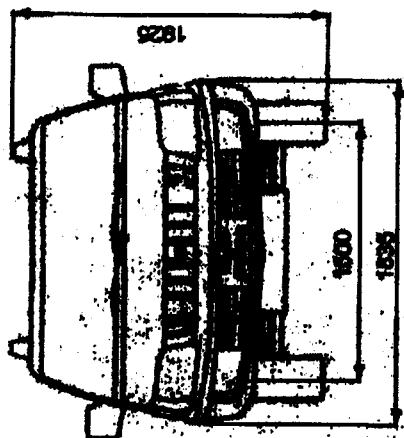

АВТОМОБИЛИ LAND KING
BJ2032Z3C1U2, BJ2032Z3C2U2, BJ6470Z3C1

