

ОРГАН ПО СЕРТИФИКАЦИИ
Межотраслевой фонд "Сертификация автотранспорта САТР" ("САТР-ФОНД")
№ РОСС RU.0001.11MT02 от 06.06.2006 г.
125480, г. Москва, ул. Героев Панфиловцев, 24 (тел. 454-42-27)

РОСС GB.MT02.E04403P1

04 октября 6

Марка транспортного средства	BENTLEY
Тип транспортного средства	3W (CE4, Continental GT)
Категория транспортного средства	M1
Код ТН ВЭД	8703 24
Код VIN	SCB???3W?...
Экологический класс	4
Заявитель, изготовитель и его адрес	Bentley Motors Limited, Pym's lane, Crewe, Cheshire, CW1 3PL, United Kingdom
Сборочные заводы и их адреса	Bentley Motors Limited, Pym's lane, Crewe, Cheshire, CW1 3PL, United Kingdom Automobilmanufaktur Dresden GmbH, Lennenstrasse 1, 01069 Dresden, Germany

ОБЩИЕ ХАРАКТЕРИСТИКИ ТРАНСПОРТНОГО СРЕДСТВА

Колесная формула / ведущие колеса	4x4 / все
Схема компоновки транспортного средства	расположение двигателя - переднее продольное
Тип кузова / количество дверей	купе / 2
Количество мест спереди / сзади	2 / 2
Габаритные размеры, мм	
- длина	4807
- ширина	1918
- высота	1390
База, мм	2745
Колея передних / задних колес, мм	1619...1623 / 1603...1607

РОСС GB.MT02.E04403P1

Масса снаряженного транспортного средства (по ГОСТ Р 52051-2003), кг	2485
Полная масса транспортного средства, кг	2800
Максимальная допустимая масса, приходящаяся:	
- на переднюю ось, кг	1550
- на заднюю ось, кг	1460
Допустимая полная масса прицепа, кг	буксировка прицепа не предусмотрена
Двигатель (марка, тип)	Bentley, BEB или BWR, четырехтактный, бензиновый
- количество и расположение цилиндров	12, W-образное
- рабочий объем цилиндров, см ³	5998
- степень сжатия	9.0
- максимальная мощность, кВт (мин ⁻¹)	412 (6100)
- максимальный крутящий момент, Нм (мин ⁻¹)	650 (1600)
Топливо	бензин с октановым числом не менее 95
Система питания	распределенный впрыск топлива с электронным управлением
Система впрыска (марка, тип)	Bosch, ME7
Форсунки (марка, тип)	Bosch, EV6C
Турбокомпрессор (марка, тип)	3K Borg Warner, K16
Воздушный фильтр (марка, тип)	Mahle, с бумажным элементом
Система зажигания	электронная, бесконтактная
Катушка зажигания (марка, тип)	Bremi или Eldor, S3
Свечи зажигания (марка, тип)	NGK, R1
Система выпуска и нейтрализации отработавших газов	один или два передних глушителя, два задних глушителя; два предварительных и два основных нейтрализатора отработавших газов
Передние глушители (марка, тип)	3W0 000 118 (x2) или 3W0 000 119 (для дв. BEB)
Задние глушители (марка, тип)	3W0 000 120A и 3W0 000 120
Предварительные нейтрализаторы (марка, тип)	для дв. BEB: 3W0 000 166 AA и 3W0 000 166 BA; для дв. BWR: 3W0 000 166 CA и 3W0 000 166 DA
Основные нейтрализаторы (марка, тип)	3W0 000 178 AA (x2)
Трансмиссия	гидромеханическая
Коробка передач (марка, тип)	с автоматическим управлением
- число передач	вперед – 6, назад – 1
- передаточные числа	I - 4.171 II - 2.340 III - 1.521 IV - 1.143 V - 0.867 VI - 0.691 3.X. - 3.403
Главная передача (марка, тип)	одинарная, гипоидная
- передаточное число	3.526

РОСС GB.MT02.E04403P1

Подвеска

- передняя независимая, на двойных рычагах, с регулировкой уровня кузова и стабилизатором поперечной устойчивости
- задняя независимая, многорычажная, с регулировкой уровня кузова и стабилизатором поперечной устойчивости

Рулевое управление
(марка, тип)

ZF, Servotronic 2, рулевой механизм типа "шестерня - рейка"; рулевой привод с гидроусилителем

Тормозные системы

- рабочая гидравлический двухконтурный привод с диагональным разделением на контуры, с усилителем, с АБС; тормозные механизмы всех колес - дисковые, вентилируемые
- запасная каждый из контуров рабочей тормозной системы
- стояночная электромеханический привод к тормозным механизмам задних колес

Шины

- марка	—				
- размер	275/35 ZR20	275/35 R20 (зимние)	275/40 R19 EL	245/45 R19 EL (зимние)	155/70 R19 (временного использования)
- индекс несущей способности	—	102	105	102	113
- категория скорости	—	W	Y	V	M

Дополнительное оборудование

противоугонное устройство, противобуксовочная система, система коррекции управляемости, вентиляционный люк в крыше с электрическим приводом, автономный отопитель, аудиосистема, видеосистема, кондиционер (хладагент R134a)

Действие данного "одобрения типа транспортного средства" распространяется на партию транспортных средств в количестве не более 150 (ста пятидесяти) шт.

Декларации о ввозимых на территорию Российской Федерации транспортных средствах данного типа (размер и отличительные признаки отдельных партий) передаются изготовителем или его официальным дилером ежемесячно (вне зависимости от факта поставки) в Орган по сертификации, на основании чего выдаются заверенные копии "одобрения типа транспортного средства".

BENTLEY 3W (CE4, Continental GT)

Описание маркировки транспортного средства приведено в приложении №2.

Общие виды транспортного средства на одном листе приведены в приложении №3.

Б.В. Кисуленко

С.В. Пугачев

Действует с " 07 " августа 2006 г.

РОСС GB.MT02.E04403P1

Приложение № 2 к "одобрению типа транспортного средства"

ОПИСАНИЕ МАРКИРОВКИ ТРАНСПОРТНОГО СРЕДСТВА

1. Место расположения и форма знака соответствия:
Рядом с табличкой изготовителя.
Знак соответствия выполнен по ГОСТ Р 50460-92 и содержит номер "одобрения типа транспортного средства".
2. Место расположения таблички изготовителя:
В проеме левой двери, на передней стойке кузова.
3. Место расположения идентификационного номера (VIN):
 - 3.1. На табличке изготовителя.
 - 3.2. В подкапотном пространстве, на кузове, справа.
 - 3.3. В левом нижнем углу ветрового стекла.
4. Структура и содержание идентификационного номера (номеров) транспортных средств:

1	2	3	4	5	6	7	8	9	10	11	12	13	14	15	16	17
S	C	B	C	E	?	3	W	?	?	?	0	?	?	?	?	?

- поз. 1 - 3: Международный идентификационный код изготовителя (WMI):
SCB – Bentley Motors Limited.
- поз. 4: Обозначение типа кузова: C – купе.
- поз. 5: Обозначение двигателя:
E – BEB или BWR.
- поз. 6: Код комплектации удерживающими системами.
- поз. 7 - 8: Обозначение типа транспортного средства: 3W.
- поз. 9: Контрольный символ.
- поз. 10: Обозначение модельного года согласно ISO 3779-83.
- поз. 11: Код сборочного завода: C - Crewe, 8 - Dresden.
- поз. 12: Постоянный символ: 0.
- поз. 13 - 17: Производственный номер транспортного средства.

Приложение № 3 к "одобрению типа транспортного средства"
№ РОСС GB.MT02.E04403P1

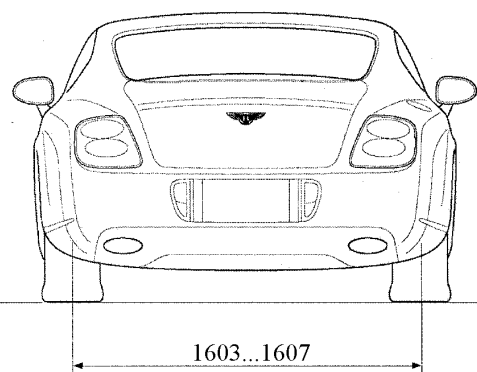
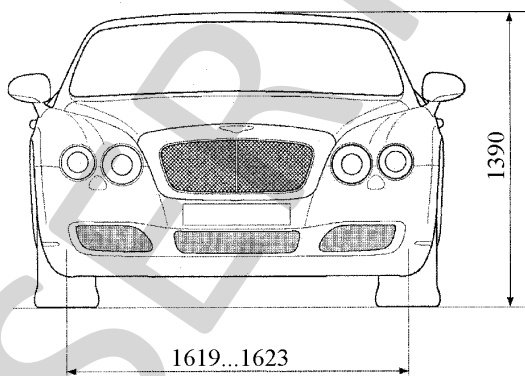
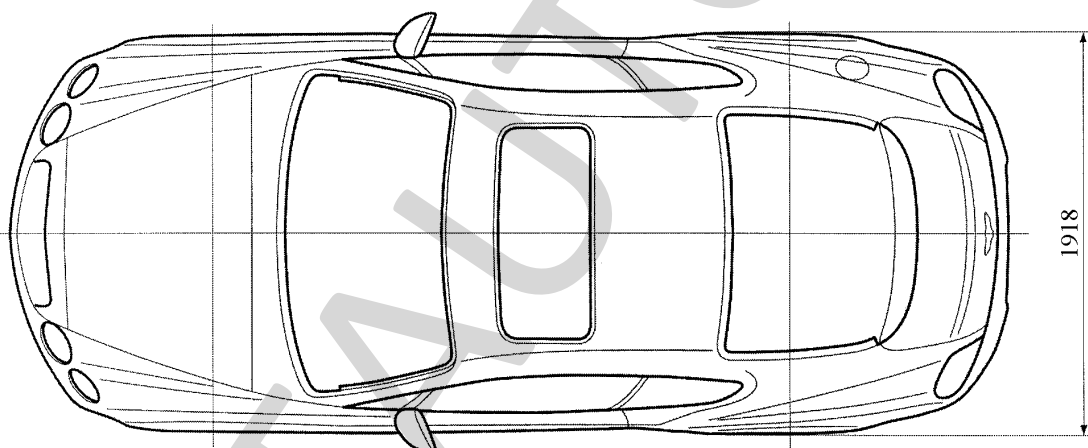
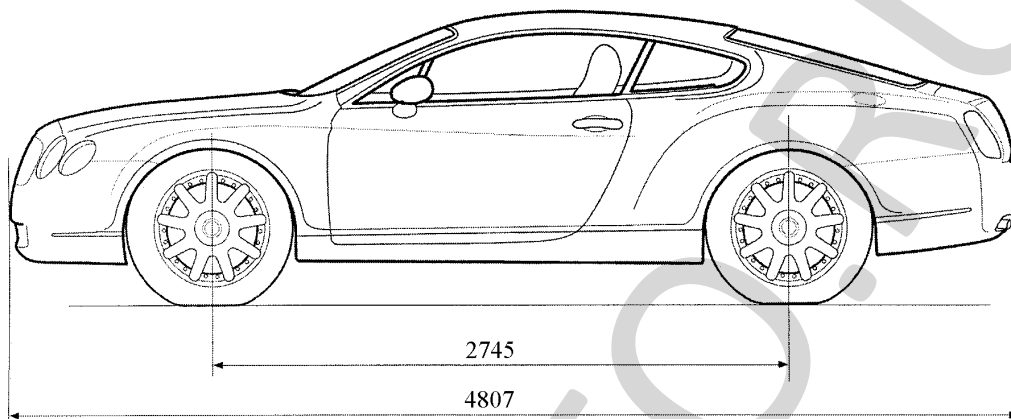

SERTAUTO.RU