

ОРГАН ПО СЕРТИФИКАЦИИ
Межотраслевой фонд "Сертификация автотранспорта САТР" ("САТР-ФОНД")
№ РОСС RU.0001.11MT02 от 06.06.2006 г.
125480, г. Москва, ул. Героев Панфиловцев, 24 (тел. 454-42-27)

РОСС GB.MT02.E04673P1

22 июня 9

Марка транспортного средства	BENTLEY
Тип транспортного средства	3W (Continental Flying Spur (BE4, BE5), Continental GT (CE4))
Категория транспортного средства	M₁
Код ТН ВЭД	8703 24
Код VIN	SCB?E?3W...
Экологический класс	4
Заявитель и его адрес	ООО "ЮНИТРЕЙД", 121059, г. Москва, пл. Европы, д. 2, Российская Федерация
Изготовитель и его адрес	Bentley Motors Limited, Pyms lane, Crewe, Cheshire, CW1 3PL, United Kingdom
Сборочные заводы и их адреса	Bentley Motors Limited, Pyms lane, Crewe, Cheshire, CW1 3PL, United Kingdom Automobilmanufaktur Dresden GmbH, Lennenstrasse 1, 01069 Dresden, Germany

ОБЩИЕ ХАРАКТЕРИСТИКИ ТРАНСПОРТНОГО СРЕДСТВА

Колесная формула / ведущие колеса	4 x 4 / все
Схема компоновки транспортного средства	расположение двигателя - переднее продольное
Тип кузова / количество дверей	седан / 4 (мод. BE4, BE5), купе / 2 (CE4)
Количество мест спереди / сзади	2 / 2 (мод. BE4, CE4) или 2 / 3 (мод. BE5)

РОСС GB.MT02.E04673P1

Для модификаций:	BE4, BE5	CE4
Габаритные размеры, мм		
– длина	5307	4807
– ширина	1916	1918
– высота	1479	1390
База, мм	3065	2745
Колея передних и задних колес, мм	1619...1623 / 1603...1607	
Масса снаряженного транспортного средства, кг (по ГОСТ Р 52051-2003)	2600	2485
Полная масса транспортного средства, кг	2940	2800
Максимальная допустимая масса		
– на переднюю ось, кг	1550	
– на заднюю ось, кг	1460	
Допустимая полная масса прицепа, кг	буксировка прицепа не предусмотрена	

Двигатель (марка, тип)	Bentley, BEB или BWR, четырехтактный, бензиновый
– количество и расположение цилиндров	12, W-образное
– рабочий объем, см ³	5998
– степень сжатия	9.0
Максимальная мощность, кВт (мин ⁻¹)	412 (6100)
Максимальный крутящий момент, Нм (мин ⁻¹)	650 (1600)
Топливо	бензин с октановым числом не менее 95
Система питания	распределенный впрыск топлива с электронным управлением
Блок управления впрыском (марка, тип)	Bosch, ME7
Форсунки (марка, тип)	Bosch, EV6C
Турбокомпрессор (марка, тип)	3K Borg Warner, K16
Воздушный фильтр (марка, тип)	Mahle, с бумажным элементом
Система зажигания	электронная
Блок управления зажиганием (марка, тип)	совмещен с блоком управления впрыском
Катушка зажигания (марка, тип)	Bremi или Eldor, S3
Свечи зажигания (марка, тип)	NGK, R1

РОСС GB.MT02.E04673P1

Для двигателя:	BEB			BWR		
Система выпуска и нейтрализации отработавших газов	четыре глушителя	пять глушителей	два глушителя	два глушителя	два глушителя	три глушителя
	четыре нейтрализатора			два нейтрализатора		
Передние глушители (марка, тип)	3W0 000 118 (x2)		—	—	—	3W0 000 118 (x2)
Средний глушитель (марка, тип)	—	3W0 000 119	—	—		
Задние глушители (марка, тип)	3W0 000 120A и 3W0 000 120					
Нейтрализаторы (марка, тип)	3W0 000 166 AA, 3W0 000 166 BA и 3W0 000 178 AA (x2)			3W0 000 178 AA (x2) и/или 3W0 000 166 CA и 3W0 000 166 DA		

Трансмиссия

гидромеханическая

Коробка передач (марка, тип)

автоматическая

– число передач

вперед - 6, назад - 1

– передаточные числа

I - 4.171
 II - 2.340
 III - 1.521
 IV - 1.143
 V - 0.867
 VI - 0.691
 3.X. - 3.403

Главная передача (марка, тип)

одинарная, гипоидная

– передаточное число

3.526

Подвеска

– передняя

независимая, на двойных рычагах, с регулировкой уровня кузова и стабилизатором поперечной устойчивости

– задняя

независимая, многорычажная, с регулировкой уровня кузова и стабилизатором поперечной устойчивости

Рулевое управление (марка, тип)

ZF, Servotronic 2, рулевой механизм типа “шестерня - рейка”, рулевой привод с гидроусилителем

РОСС GB.MT02.E04673P1

Тормозные системы

- рабочая (марка, тип) гидравлический двухконтурный привод с диагональным разделением на контуры, с усилителем, с АБС; тормозные механизмы всех колес - дисковые, вентилируемые
- запасная (марка, тип) каждый контур рабочей тормозной системы
- стояночная (марка, тип) электромеханический привод к тормозным механизмам задних колес с электронным управлением

Шины

– марка	—				
– размер	275/35 ZR20	275/40 R19 EL	245/45 R19 EL	275/35 R20 EL	T 155/70 R19 (временного использования)
– индекс несущей способности	—	105	102	102	113
– категория скорости	—	Y	V	W	M

Дополнительное оборудование транспортного средства

противоугонное устройство, противобусковочная система, система коррекции управляемости, вентиляционный люк в крыше с электрическим приводом, автономный отопитель, аудиосистема, видеосистема, кондиционер (хладагент R134a)

BENTLEY 3W (Continental Flying Spur (BE4, BE5), Continental GT (CE4))

Описание маркировки транспортного средства приведено в приложении № 2.
Общие виды транспортных средств на 2 листах приведены в приложении № 3.

Б.В. Кисуленко

С.В. Пугачев

Действует с "08" сентября 2006 г.

РОСС GB.MT02.E04673P1

Приложение № 2 к "одобрению типа транспортного средства"

ОПИСАНИЕ МАРКИРОВКИ ТРАНСПОРТНОГО СРЕДСТВА

1. Место расположения и форма знака соответствия:
Рядом с табличкой изготовителя.
Знак соответствия выполнен по ГОСТ Р 50460-92 с указанием номера данного "одобрения типа транспортного средства".
2. Место расположения таблички изготовителя:
В проеме левой двери, на передней стойке кузова.
3. Место расположения идентификационного номера (VIN):
 - 3.1. На табличке изготовителя.
 - 3.2. В подкапотном пространстве, на кузове, справа.
 - 3.3. В левом нижнем углу ветрового стекла.
4. Структура и содержание идентификационного номера (номеров) транспортных средств:

1	2	3	4	5	6	7	8	9	10	11	12	13	14	15	16	17
S	C	B	?	E	?	3	W	?	?	?	0	?	?	?	?	?

- поз. 1 - 3: **SCB** - WMI (международный код изготовителя) - Bentley Motors Limited.
- поз. 4: Код типа кузова.
B - седан;
C - купе.
- поз. 5: **E** - код типа двигателя - BEB или BWR.
- поз. 6: Код комплектации удерживающими системами.
- поз. 7 - 8: **3W** - обозначение типа транспортного средства.
- поз. 9: Контрольный символ.
- поз. 10: Модельный год согласно ISO 3779-83.
- поз. 11: Код сборочного завода:
C - Crewe;
8 - Dresden.
- поз. 12: **0** - постоянный символ.
- поз. 13 - 17: Производственный номер транспортного средства.

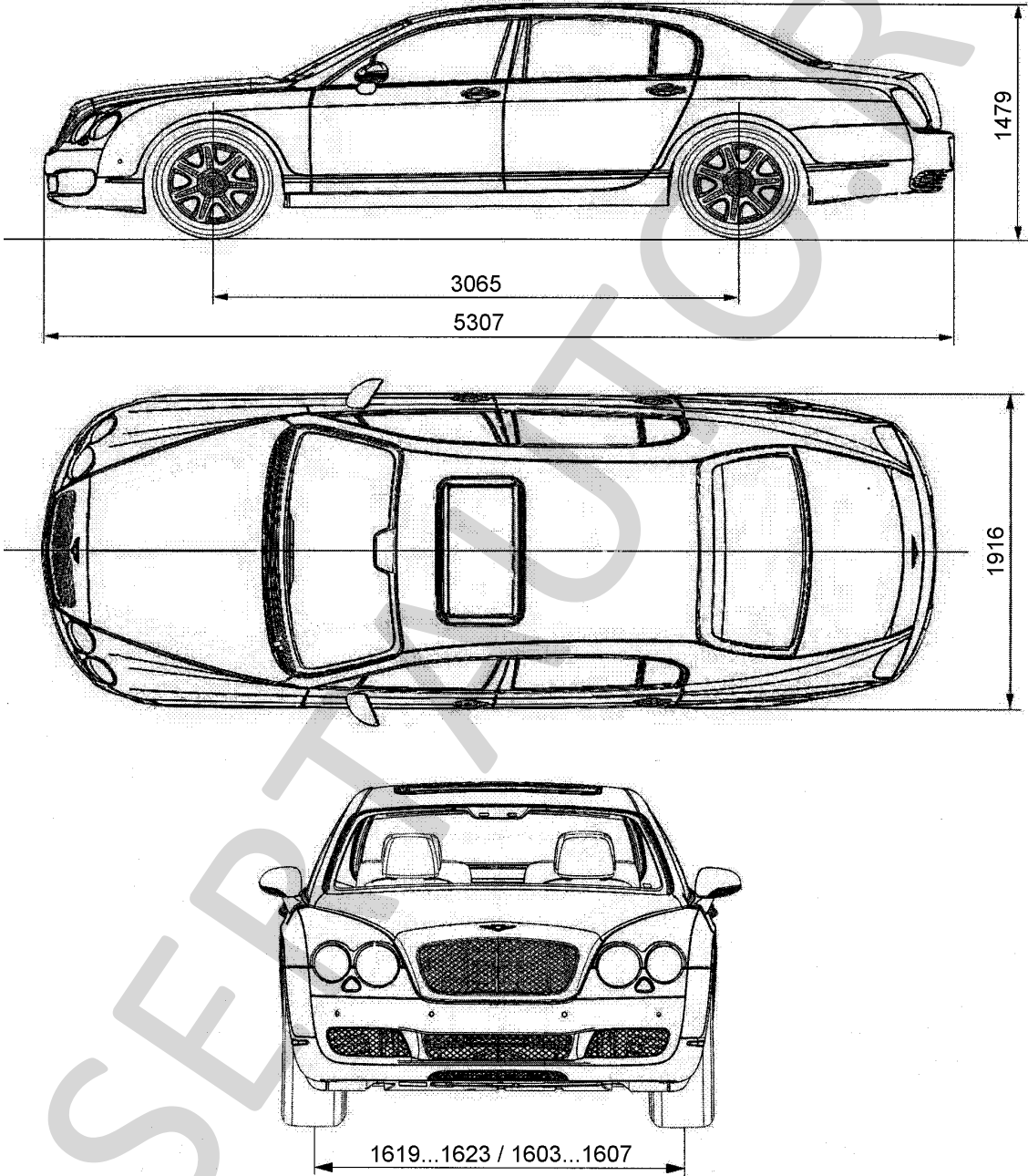

BENTLEY 3W (Continental Flying Spur)

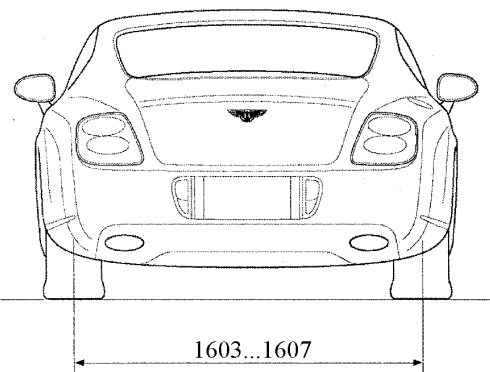
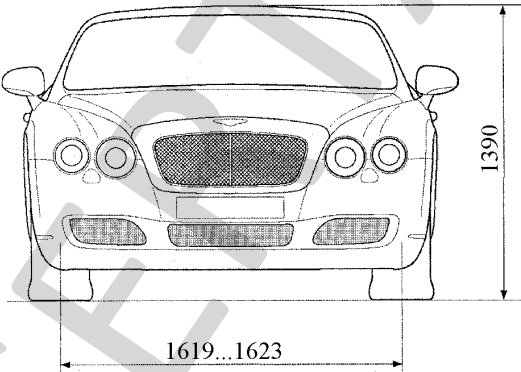
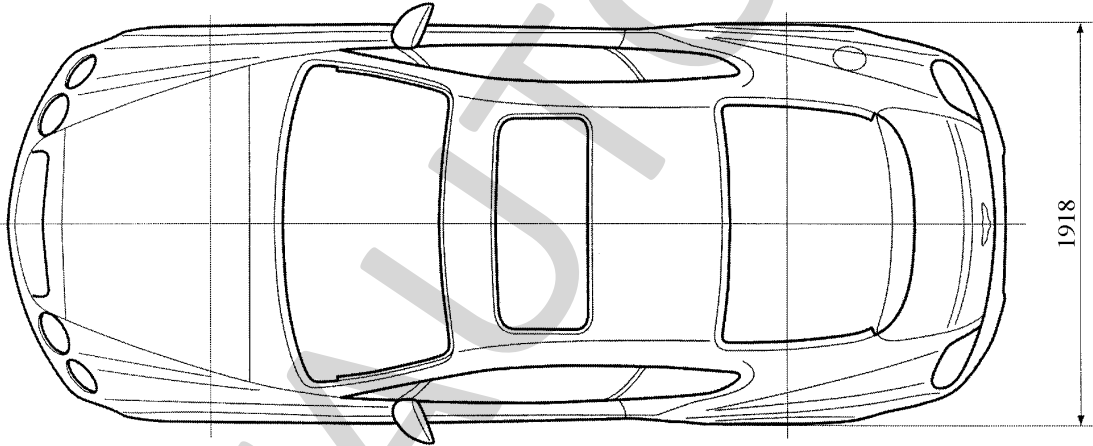
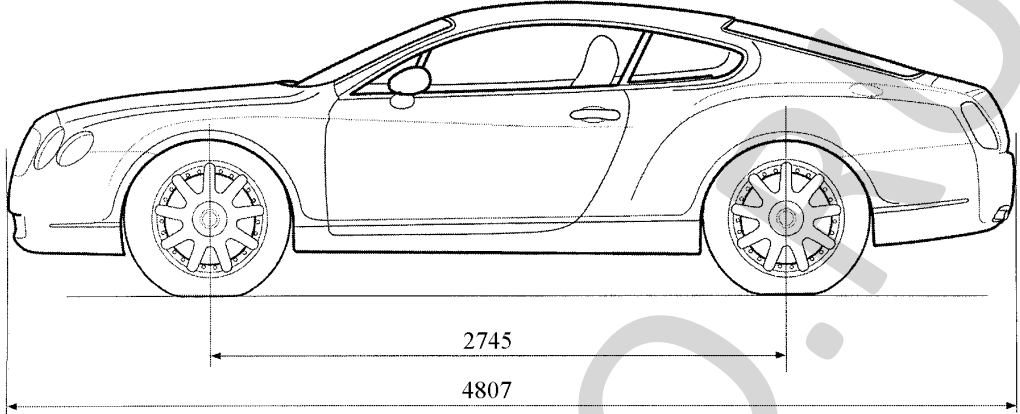

BENTLEY 3W (Continental GT)

Приложение № 3 к "одобрению типа транспортного средства" № РОСС GB.МТ02.Е04673Р1
Страница для заполнения полей данных:

ОТТС № **РОСС GB.МТ02.Е04673Р1**
Бланк № 0023475

SERTAUTO.RU