

**ОРГАН ПО СЕРТИФИКАЦИИ**  
**продукции машиностроения ВНИИНМАШ (ОС «ПРОММАШ»)**  
№ РОСС RU.0001.11АЯ04 от 28.04.2003 г.  
123007, г. Москва, ул. Шеногина, д. 4, тел. (495) 256-14-77

**РОСС CN.АЯ04.Е00930**

**20 сентября 8**

Марка транспортного средства	YIYING; BENZHOU
Тип транспортного средства	YY50QT-26
Категория транспортного средства	L <sub>1</sub>
Код ТН ВЭД	8711 10
Код VIN	LD5SG26CB???...
Заявитель и его адрес	ООО «Уралоптинструмент» 614068, г. Пермь, ул. Ленина, д.65, Российская Федерация
Изготовитель и его адрес	Benzhou Vehicle Industry Group Co., Ltd, Xinqian Industry Area, Huangyan District, 318020, Taizhou, Zhejiang Province, P.R. CHINA

**ОБЩИЕ ХАРАКТЕРИСТИКИ ТРАНСПОРТНОГО СРЕДСТВА**

Количество и расположение колес	2, в продольной плоскости симметрии
Колесная формула / ведущие колеса	2 x 1 / заднее
Схема компоновки транспортного средства	двигатель в пределах базы
Количество мест	2
Рама	сварная, трубчатая

РОСС СN.АЯ04.Е00930

<b>Габаритные размеры, мм</b>	
– длина	1875
– ширина	735
– высота	1060
База, мм	1315
Масса снаряженного транспортного средства без водителя, кг (по ГОСТ Р 52051-2003)	93
Технически допустимая максимальная масса транспортного средства, кг	243
Технически допустимая максимальная масса транспортного средства, приходящаяся:	
– на переднее колесо, кг	79
– на заднее колесо, кг	164

<b>Двигатель</b> (марка, тип)	BENZHOU, BZ139QMB
	четырёхтактный, с принудительным зажиганием, воздушного охлаждения
– количество и расположение цилиндров	1, горизонтальное
– рабочий объем, см <sup>3</sup>	49
– степень сжатия	10.3
Максимальная мощность, кВт (мин <sup>-1</sup> )	2.2 (7500)
Максимальный крутящий момент, Нм (мин <sup>-1</sup> )	3.4 (5500)
Топливо	бензин с октановым числом не менее 92

<b>Система питания</b>	карбюраторная
Карбюратор (марка, тип)	JIN HONG, PD18J
Воздушный фильтр (марка, тип)	GY6-50
	бумажный

РОСС CN.AЯ04.E00930

<b>Система зажигания</b>	транзисторное, C.D.I.
Модуль зажигания(марка, тип)	LIN HAN, LH-1
Свечи зажигания (марка, тип)	YY50QT
<b>Система выпуска и нейтрализации отработавших газов</b>	один глушитель со встроенным нерегулируемым каталитическим нейтрализатором
Обозначение системы выпуска (марка, тип)	YY50QT
<b><u>Трансмиссия</u></b>	YY50QT, механическая
Сцепление (марка, тип)	автоматическое, центробежное, сухое
Коробка передач (марка, тип)	автоматическая, бесступенчатая, с клиноременным вариатором
-максимальное передаточное число вариатора	2.64
-минимальное передаточное число вариатора	0.86
Передаточное число промежуточной передачи	1.0
Передаточное число к ведущему колесу	11.05
<b>Подвеска</b>	
– передняя	телескопическая вилка с двумя пружинно-гидравлическими амортизаторами
– задняя	телескопическая с одним пружинно-гидравлическим амортизатором
<b>Рулевое управление (марка, тип)</b>	мотоциклетного типа
<b>Тормозные системы</b>	
– передняя (марка, тип)	Ruian Tangxia Qingrun Motorcycle Components Co., Ltd, CL 125 одинарный дисковый тормоз с гидравлическим приводом и ручным управлением;
– задняя (марка, тип)	Taizhou Wangfeng Vehicle Components Co., Ltd, MD 102 барабанный тормоз с механическим тросовым приводом и ручным управлением

РОСС СN.АЯ04.Е00930

<b>Шины</b> Размер	передние	задние
	120/70-12	130/70-12
Индекс несущей способности	55	58
Категория скорости	J	

YIYING; BENZHOU; YY50QT-26

Описание маркировки транспортного средства приведено в приложении 2.  
Общие виды транспортного средства на 1 листе приведены в приложении 3.

Зам.

А.В. Куликов

С.В. Пугачев

Действует с " 20 " сентября 2007 г.

РОСС CN.AЯ04.E00930

Приложение № 2 к "одобрению типа транспортного средства"

**ОПИСАНИЕ МАРКИРОВКИ ТРАНСПОРТНОГО СРЕДСТВА**

## 1. Место расположения и форма знака соответствия:

На наклейке, расположенной рядом с табличкой изготовителя.

Знак соответствия выполнен по ГОСТ Р 50460-92 с указанием номера данного «одобрения типа транспортного средства».

## 2. Место расположения таблички изготовителя:

Сзади, под сиденьем.

## 3. Место расположения идентификационного номера (код VIN):

3.1. На табличке изготовителя.

3.2. На задней поверхности передней центральной трубы рамы.

## 4. Структура и содержание идентификационного номера (номеров) транспортных средств:

1	2	3	4	5	6	7	8	9	10	11	12	13	14	15	16	17
L	D	5	S	G	2	6	C	B	?	?	?	?	?	?	?	?

поз. 1 – 3: «LD5» - международный код изготовителя(WMI):  
Benzhou Vehicle Industry Group Co., Ltd., P.R. China

поз. 4-5: обозначение типа транспортного средства «SG» - YY50QT-26.

поз. 6-7: вариант типа: 26.

поз. 8-9: обозначение двигателя: «CB» - BZ139QMB.

поз. 10: код года выпуска по ISO 3779-83.

поз. 11 – 17: производственный номер транспортного средства

РОСС СN.АЯ04.Е00930

Приложение № 3 к "одобрению типа транспортного средства"

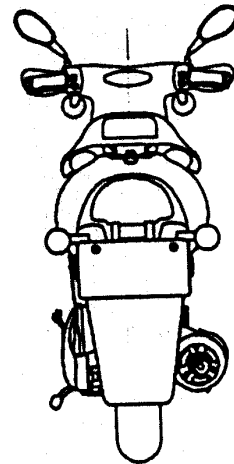
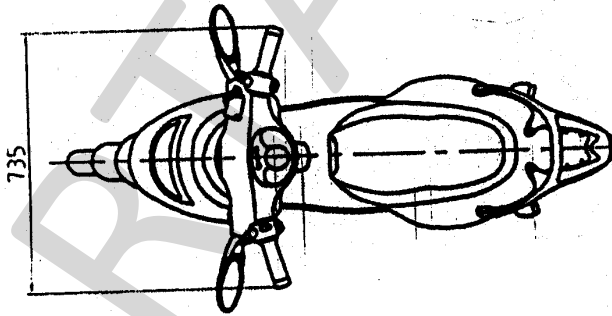
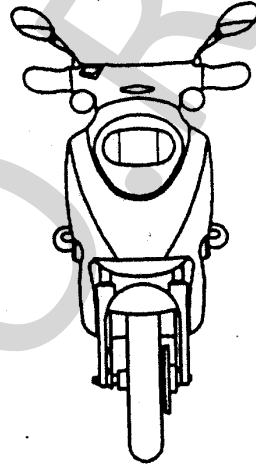
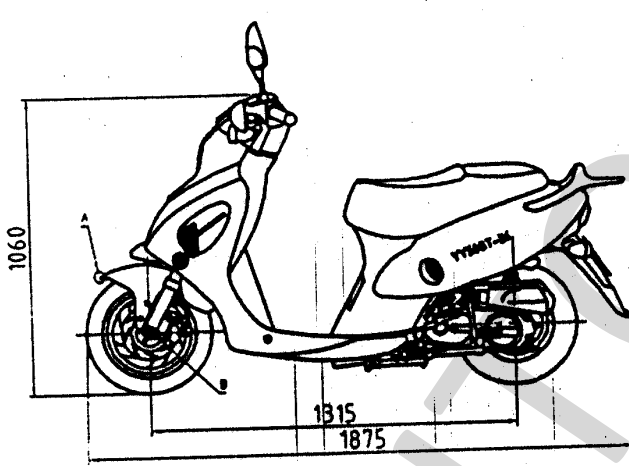

YIYING, BENZHOU; YY50QT-26

