

**ОРГАН ПО СЕРТИФИКАЦИИ**  
**Межотраслевой фонд "Сертификация автотранспорта САТР" ("САТР-ФОНД")**  
 № РОСС RU.0001.11MT02 от 06.06.2006 г.  
 125480, г. Москва, ул. Героев Панфиловцев, 24 (тел. 454-42-27)

**РОСС DE.MT02.E05335P2**

20                      июля                      8

Марка транспортного средства	<b>BMW</b>
Тип транспортного средства	<b>M390</b>
Модификации	<b>WD91, VA91, WL91</b>
Коммерческое наименование	<b>M3</b>
Категория транспортного средства	<b>M<sub>1</sub></b>
Код ТН ВЭД	<b>8703 24</b>
Код VIN	<b>WBS??91...</b>
Экологический класс	<b>4</b>
Заявитель, изготовитель и его адрес	<b>BMW M GmbH Gesellschaft für individuelle Automobile DE-80809, München, Germany</b>
Сборочный завод и его адрес	<b>Bayerische Motoren Werke AG, DE-93055, Regensburg, Germany</b>

**ОБЩИЕ ХАРАКТЕРИСТИКИ ТРАНСПОРТНОГО СРЕДСТВА**

Колесная формула / ведущие колеса	4 x 2 / задние
Схема компоновки транспортного средства	классическая; расположение двигателя - переднее продольное

Для модификаций:	<b>VA91</b>	<b>WD91</b>	<b>WL91</b>
Тип кузова / количество дверей	несущий, седан / 4	несущий, купе / 2	несущий, кабриолет / 2
Количество мест спереди / сзади	2 / 3	2 / 2	
Габаритные размеры, мм			
– длина	4580	4615	
– ширина	1817	1804	
– высота	1447	1418	
База, мм	2761		
Колея передних / задних колес, мм	1538...1558 / 1539...1557		

## POCC DE.MT02.E05335P2

Для модификаций:	WD91	VA91	WL91
Масса снаряженного транспортного средства, кг (по ГОСТ Р 52051-2003)*	1655 / <del>1675</del>	1680 / <del>1700</del>	<del>1885 / 1905</del>
Полная масса транспортного средства, кг	2080	2150	<del>2280</del>
Максимальная допустимая масса			
– на переднюю ось, кг	1020	1020	<del>1060</del>
– на заднюю ось, кг	1120	1190	<del>1270</del>
Допустимая полная масса прицепа, кг	буксировка прицепа не предусмотрена		

\* с коробкой передач ZF Getrag, G / ~~с коробкой передач Getrag, GS7D36SG~~

<b>Двигатель</b> (марка, тип)	BMW M GmbH, S65B40A?, четырехтактный, бензиновый
– количество и расположение цилиндров	8, V-образное
– рабочий объем, см <sup>3</sup>	3999
– степень сжатия	12.0
Максимальная мощность, кВт (мин <sup>-1</sup> )	309 (8300)
Максимальный крутящий момент, Нм (мин <sup>-1</sup> )	400 (3900)
Топливо	бензин с октановым числом не менее 95
<b>Система питания</b>	распределенный впрыск топлива с электронным управлением
Блок управления впрыском (марка, тип)	BMW / Siemens, MS S60 (DME)
Воздушный фильтр (марка, тип)	BMW, 7 838 804, с бумажным элементом
<b>Система зажигания</b>	электронная
Блок управления зажиганием (марка, тип)	совмещен с блоком управления впрыском
Катушка зажигания (марка, тип)	ERA Powertrain, 12150; Pulse, 12150
Свечи зажигания (марка, тип)	NGK, R3, R8; Bosch, ZR5SDE0
<b>Система выпуска и нейтрализации отработавших газов</b>	BMW, три глушителя и четыре нейтрализатора отработавших газов
Передние глушители (марка, тип)	7 840 789 (x2) или 7 841 423 (x2)
Задний глушитель (марка, тип)	7 840 791 или 7 841 424 <del>или 7 840 575 или 7 840 790</del>
Нейтрализаторы (марка, тип)	7 840 792 (x2) или 4 793 234 (x2) или 7 841 421 (x2) и 7 840 794 (x2) или 4 793 162 (x2) или 7 841 422 (x2)

## POCC DE.MT02.E05335P2

<b>Трансмиссия</b>	механическая	
<b>Сцепление</b> (марка, тип)	сухое, однодисковое	двойное, в масляной ванне, многодисковое
<b>Коробка передач</b> (марка, тип)	ZF / Getrag, G	Getrag, GS7D36SG
– число передач	вперед - 6, назад - 1	вперед - 7, назад - 1
– передаточные числа		
I -	4.055	4.780
II -	2.396	3.056
III -	1.582	2.153
IV -	1.192	1.678
V -	1.000	1.390
VI -	0.872	1.203
VII -	—	1.000
З.Х. -	3.677	4.483
<b>Главная передача</b> (марка, тип)	BMW, гипоидная	
– передаточное число	3.846	3.150

**Подвеска**

- передняя независимая, пружинная, типа Макферсон, со стабилизатором поперечной устойчивости
- задняя независимая, пружинная, рычажная, с телескопическими амортизаторами, со стабилизатором поперечной устойчивости

**Рулевое управление**  
(марка, тип)ZF, рулевой механизм типа “шестерня - рейка”;  
рулевой привод с гидроусилителем**Тормозные системы**

- рабочая (марка, тип) гидравлический двухконтурный привод с разделением на контуры по осям, с системой динамического контроля (DSC), включающей в себя: АБС, систему контроля за торможением на поворотах (CBC), систему электронного распределения тормозного усилия (EBV), автоматическую систему контроля устойчивости (ASC), динамический контроль тормозной системы (DBC), систему контроля тяги двигателя (MSR), систему распределения тормозных сил с тормозным ассистентом (HBA);  
тормозные механизмы всех колес - дисковые
- запасная (марка, тип) каждый контур рабочей тормозной системы
- стояночная (марка, тип) механический привод к тормозным механизмам задних колес

РОСС DE.MT02.E05335P2

**Шины**

– марка	—				
– размер	235/40 R18	245/35 ZR19	245/40 ZR18	265/35 ZR19	265/40 ZR18
	M+S	(передние)	(передние)	(задние)	(задние)
– индекс несущей способности	95	93	93	98	97
– категория скорости	V	Y	Y	Y	Y

**Оборудование транспортного средства**

автоматическая система контроля скорости, активный круиз-контроль (ACC), активная система стабилизации крена (ARS), подушки безопасности, система контроля давления в шинах (RDC), охранная сигнализация с пультом дистанционного управления, обогрев наружных зеркал заднего вида, стеклянный люк в крыше с электроприводом, электрическая регулировка сидений с функцией "Память", подогрев сидений и климат-контроль сидений, обогрев рулевого колеса, регулировка рулевой колонки с электроприводом, усилитель руля Servotronic, активное рулевое управление (AFS), система контроля парковки (PDC), датчик дождя и система автоматического включения фар, автоматическая система кондиционирования (хладагент R134a), неослепляющие зеркала заднего вида, виртуальный дисплей (Head-Up-Display), установочный комплект для мобильного телефона, телефон, аудио- и видео системы, бортовой монитор с TV-функцией и бортовым компьютером, встроенный пульт дистанционного управления, система комфортного доступа, адаптивное освещение поворотов (ALC), навигационная система

Действие данного “одобрения типа транспортного средства” распространяется на партию транспортных средств в количестве 150 (ста пятидесяти) шт.

Декларации о ввозимых на территорию Российской Федерации транспортных средствах данного типа (размер и отличительные признаки отдельных партий) передаются изготовителем или его официальным дилером ежемесячно (вне зависимости от факта поставки) в Орган по сертификации, на основании чего выдаются заверенные копии “одобрения типа транспортного средства”.

**BMW M390**

Описание маркировки транспортного средства приведено в приложении № 2.  
Общие виды транспортных средств на [3](#) листах приведены в приложении № 3.

Б.В. Кисуленко

С.В. Пугачев

Действует с "15" апреля 2008 г.

**РОСС DE.MT02.E05335P2**

Приложение № 2 к "одобрению типа транспортного средства"

**ОПИСАНИЕ МАРКИРОВКИ ТРАНСПОРТНОГО СРЕДСТВА**

## 1. Место расположения и форма знака соответствия:

Рядом с табличкой изготовителя.

Знак соответствия выполнен по ГОСТ Р 50460-92 с указанием номера данного "одобрения типа транспортного средства".

## 2. Место расположения таблички изготовителя:

На правой или левой центральной стойке кузова внизу или в передней правой или левой части моторного отсека.

## 3. Место расположения идентификационного номера (VIN):

3.1. На табличке изготовителя.

3.2. На опоре правой стойки передней подвески

## 4. Структура и содержание идентификационного номера (номеров) транспортных средств:

1	2	3	4	5	6	7	8	9	10	11	12	13	14	15	16	17
W	B	S	?	?	9	1	?	?	?	?	?	?	?	?	?	?

поз. 1 - 3: **WBS** - WMI (международный код изготовителя) - BMW M GmbH.

поз. 4 - 7: **WD91** или **VA91** или **WL91** - обозначение типа транспортного средства.

поз. 8: Запасная свободная позиция.

поз. 9: Контрольный символ.

поз. 10: **0** или модельный год в соответствии с ISO 3779-83.

поз. 11: **E** или **J** или **P** - код сборочного завода - Regensburg, Германия.

поз. 12 - 17: Производственный номер транспортного средства.

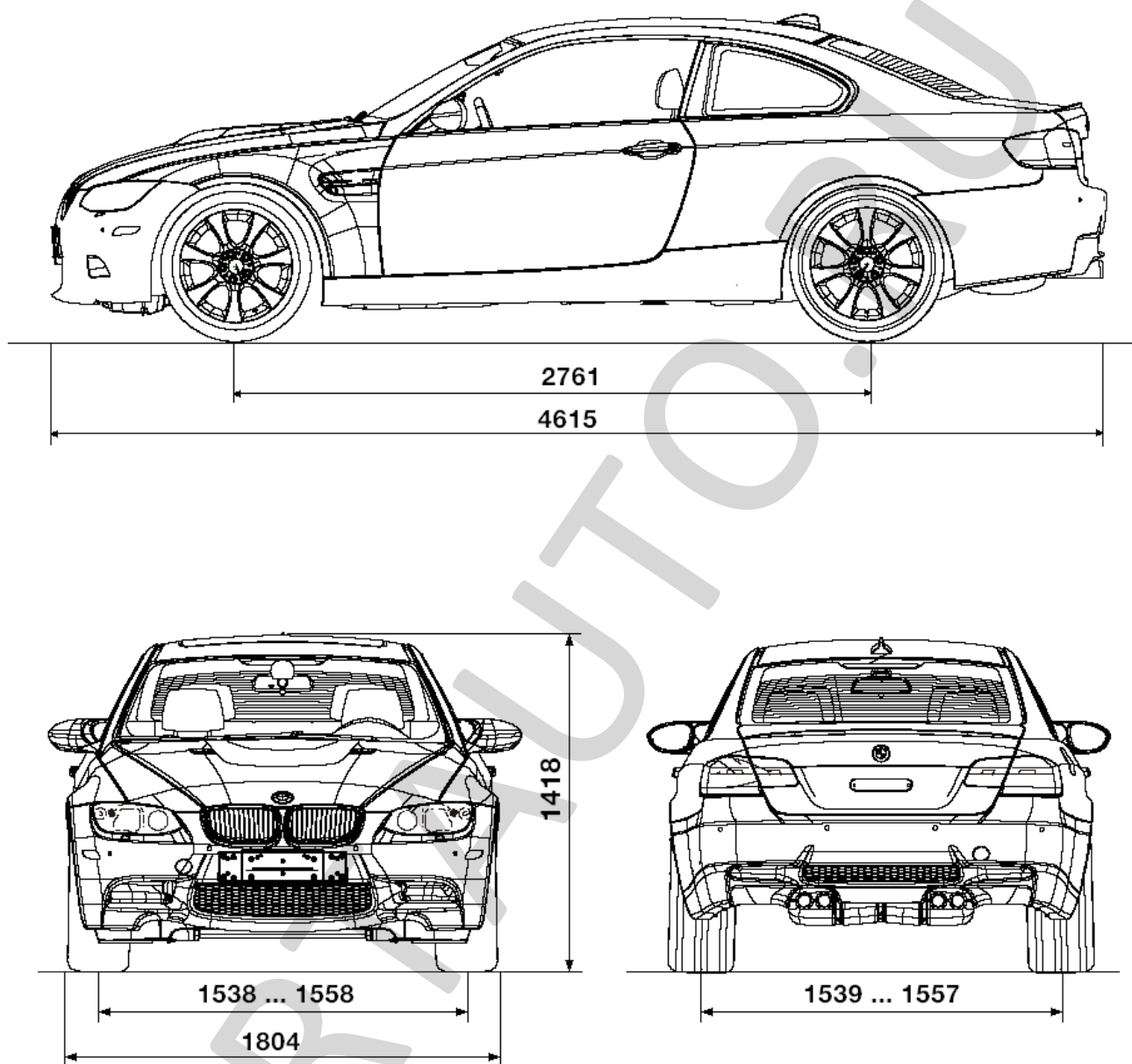

Общий вид автомобиля BMW M390 (M3 Coupe)

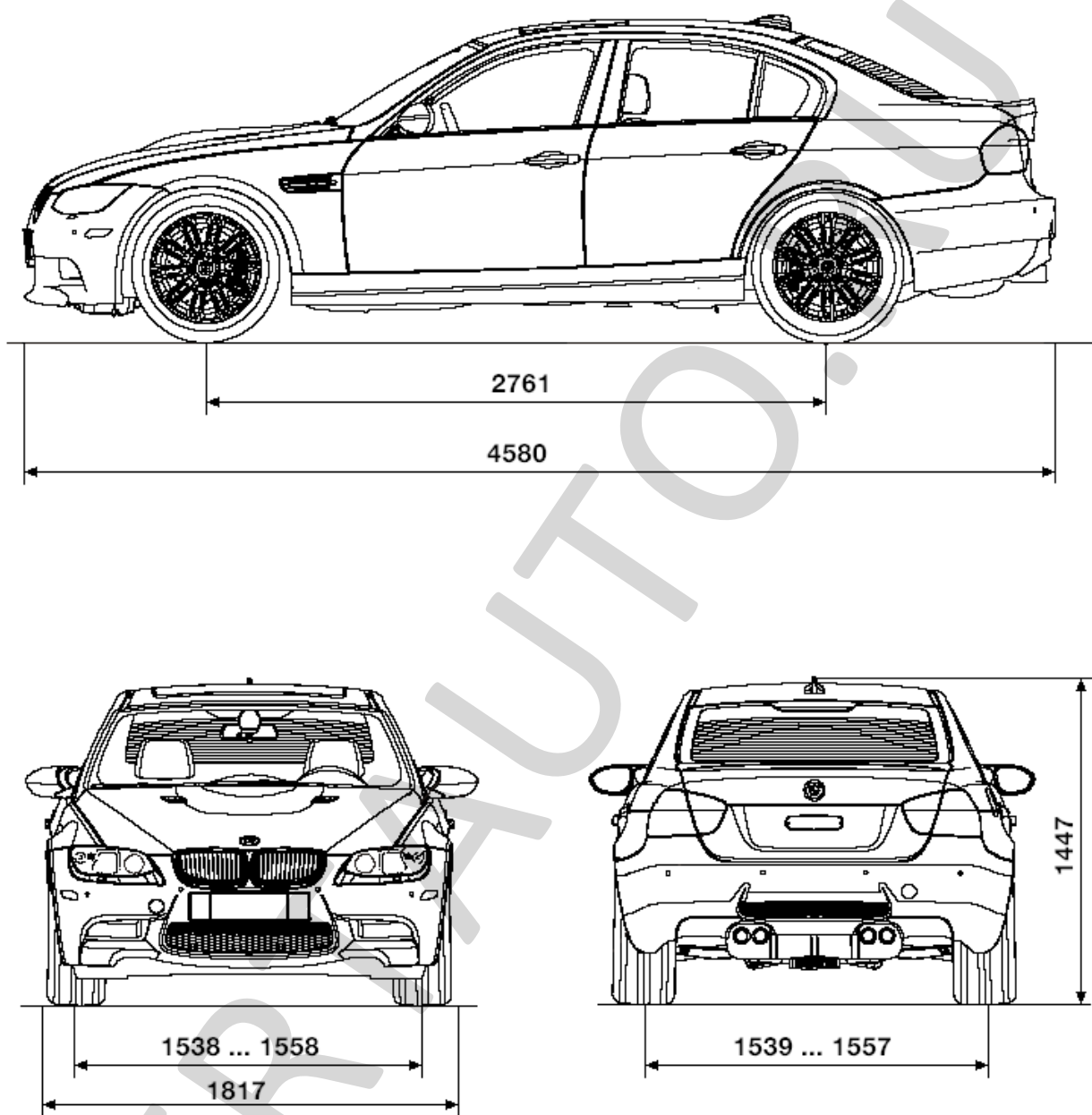

Общий вид автомобиля BMW M390 (M3 Sedan)

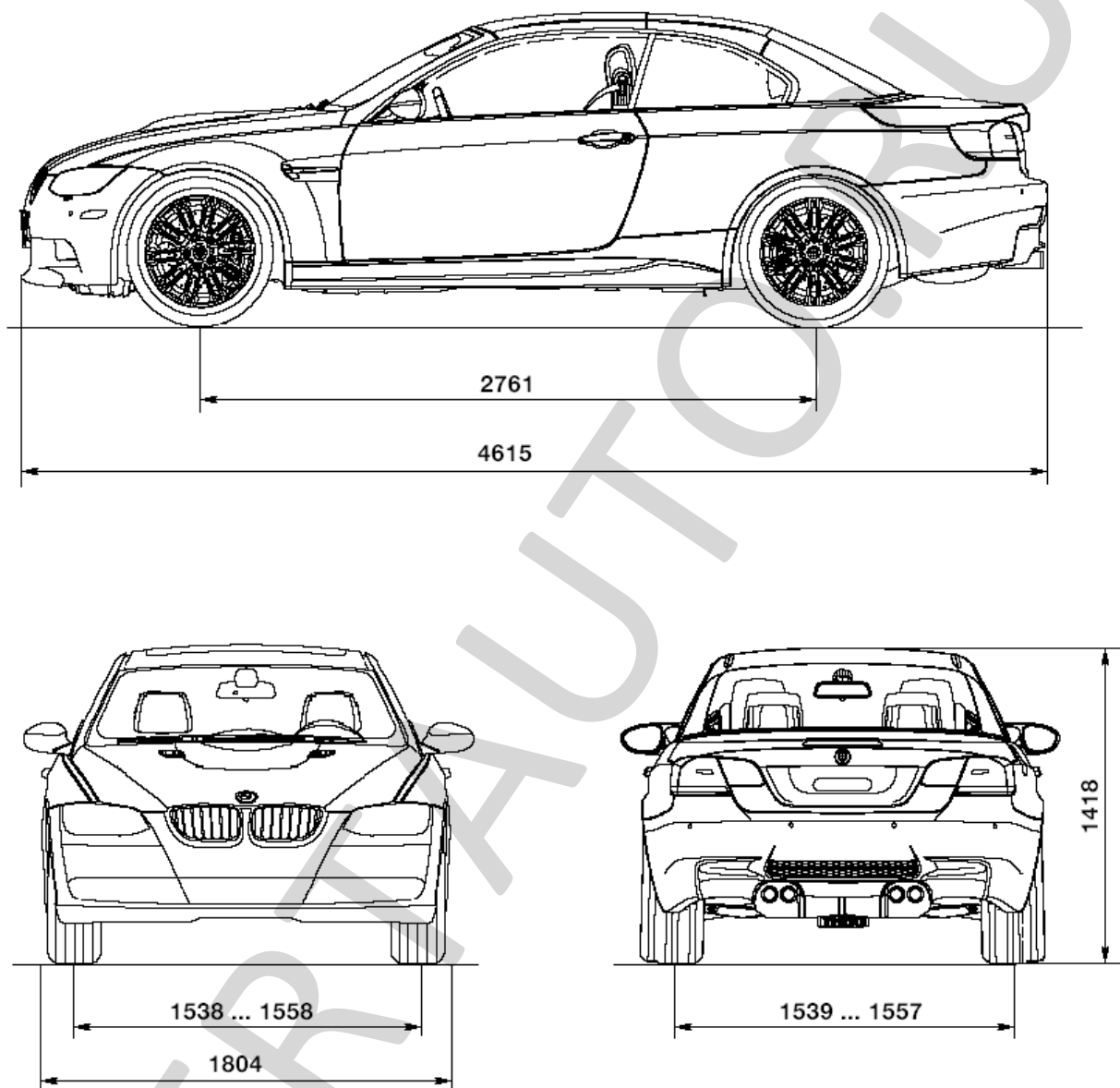

Общий вид автомобиля BMW M390 (M3 Cabrio)



Страница для заполнения полей данных:

ОТТС № **РОСС DE.MT02.E05335P2**  
Бланк № 0034693

SERTAUTO.RU