

ОРГАН ПО СЕРТИФИКАЦИИ
Межотраслевой фонд "Сертификация автотранспорта САТР" ("САТР-ФОНД")
 № РОСС RU.0001.11MT02 от 10.06.2003 г.
 125480, г. Москва, ул. Героев Панфиловцев, 24 (тел. 454-42-27)

РОСС DE.MT02.E04417

11 октября _____
 2006

Марка транспортного средства **BOOM**
 Тип транспортного средства **C FUN TRIKE;**
M (MS11, MS12, MS13, MS14, MS15) HIGHWAY/CHOPPER;
(ML11, ML12, ML13, ML14, ML15, ML36, ML37) LOW RIDER/FAMILY;
F (F1, F2, F3) FIGHTER
 Категория транспортного средства **L₅**
 Код ТН ВЭД **8703 23** (для мод. с дв. i1.6:1600/ACD, C1.6:1/1600, C1.9:1/1900 Volkswagen, 2.0L EW10 Peugeot, 2.0LA EDDC, 1.6/FYJA-55, 1.6/FYJA Ford);
8703 22 (для мод. с дв. 1.4L TU3JP Peugeot, C1.2:1/1200 Volkswagen);
8703 21 (для мод. с дв. M314M Piaggio)
 Код VIN **WBC5BC121?S..., WBC5BF??1?S..., WBC5BM????S...**
 Заявитель, представитель изготовителя и его адрес **ЗАО «Статус X», 125319, г. Москва, ул. Правды д. 7/9, стр. 1А, пом. ТАПИ CAO, Российская Федерация**
 Изготовитель и его адрес **BOOM TRIKES, Fahrzeugbau GmbH, Bächinger Str. 7, 89567 Sontheim OT Brenz, Germany**

ОБЩИЕ ХАРАКТЕРИСТИКИ ТРАНСПОРТНОГО СРЕДСТВА

Количество и расположение колес 3, одно – впереди, два – сзади, симметрично относительно средней продольной плоскости транспортного средства
 Колесная формула / ведущие колеса 3 x 2 / задние

<u>для модификаций:</u>	FUN TRIKE, FIGHTER	LOW RIDER (ML11, ML12, ML13, ML14, ML15, ML36, ML37)	HIGHWAY/ CHOPPER (MS11, MS12, MS13, MS14, MS15)	FAMILY (ML11, ML12, ML13, ML14, ML15, ML36, ML37)
Схема компоновки транспортного средства	двигатель расположен в задней части транспортного средства			
Рама	поперечно		продольно	
Количество мест	2		3	
	трубчатая, сварная			

POCC DE.MT02.E04417

для модификаций:	FUN TRIKE	FIGHTER	HIGHWAY/CHOPPER	LOW RIDER/FAMILY
Габаритные размеры, мм				
- длина	2940	3700	3360	3555 - 3565
- ширина	1335-1450	1930-1950		1720-1850
- высота	1330	1330		1250-1450
База, мм	2120	2780	2150	2350, 2400
Колея задних колес, мм	1130-1175	1590-1620		1425-1525
Масса снаряженного транспортного средства, кг (по ГОСТ Р 52051-2003)	365	730-800	600	700
Полная масса транспортного средства, кг	600	1100	900	1000
Максимальная допустимая масса				
- на переднее колесо, кг	180	250	200	250
- на заднюю ось, кг	420	850	700	750
Допустимая полная масса прицепа, кг				
- прицеп без буксировка прицепа не предусмотрена			220	
- прицеп с тормозами			220	

для модификаций:	FUN TRIKE	FIGHTER			HIGHWAY/CHOPPER				
		F1	F2	F3	MS11	MS12	MS13	MS14	MS15
Двигатель (марка, тип)	Piaggio M314M	Peugeot 1.4L TU3JP		Ford 2.0L EDDC	Volkswagen i1.6:1600 /ACD				
		бензиновый, четырехтактный							
- количество и расположение цилиндров	1	4, рядное			4, оппозитное				
- рабочий объем, см ³	459	1360	1997	1988	1584	1584	1192	1584	1914
- степень сжатия	10.5	10.5	10.8	10.0	7.75	7.75	7.3	7.75	8.0
Максимальная мощность, кВт (мин ⁻¹)	29 (7500)	54.1 (5500)	103.8 (6100)	96 (5500)	36.2 (4340)	39.2 (4270)	26 (3850)	33.4 (4000)	40.4 (3600)
Максимальный крутящий момент, Нм (мин ⁻¹)	41 (5500)	116.8 (3800)	189.8 (4800)	178 (4500)	100.8 (2800)	104.9 (2910)	81 (1975)	97.5 (2600)	118.6 (2600)
Топливо	бензин с октановым числом не менее 95								

РОСС DE.MT02.E04417

для модификаций:	FUN TRIKE			FIGHTER			HIGHWAY/CHOPPER				
		F1	F2	F3	MS11	MS12	MS13	MS14	MS15		
с двигателями:	Piaggio	Peugeot		Ford	Volkswagen						
	M314M	1.4L TU3JP	2.0L EW10	2.0LA EDDC	i1.6:1600 /ACD	i1.6:1600 /ACD	C1.2:1 /1200	C1.6:1 /1600	C1.9:1 /1900		
Система питания	впрыск топлива с электронным управлением						карбюраторная				
Система впрыска топлива (марка, тип)	38CSI IWP048	Sagem S2000P	MMDC M48P	Ford EFI	VW Digiplus		-				
Карбюратор (марка, тип)	-						Solex				
Воздушный фильтр (марка, тип)	Piaggio AM14e11	PSA 7870		Ford 98AB 9600KD	Volkswagen 113129620		K&N RA 045-V	Volkswagen 113129620			
Система зажигания	электронная, бесконтактная										
Коммутатор (марка, тип)	Magneti Marelli	Eyguem/ Sagem	Bosch/ Sagem	Ford	Bosch						
Катушка зажигания (марка, тип)	IAW 15P.E2	RFN58LZ/ BBC2.2 NDT	FR8ME/ BBC2.2 NDE	EEC IV/ EEC V	TSZH9273040023		0231178009		TSZH		
Свечи зажигания (марка, тип)	Magneti Marelli	Eyguem/ Sagem	Bosch/ Sagem	Ford	Bosch						
Система выпуска и нейтрализации отработавших газов	Champion, RG6YC										
Первый глушитель (марка, тип)	BOOM, один, два или три глушителя и один или два нейтрализатора отработавших газов										
Второй глушитель (марка, тип)	SM24e11	181 24 12			181 03 60 или 181 15 12 (x2) или 181 22 11 и 181 22 12		181 03 58	181 05 12-01(x2)			
Нейтрализатор (марка, тип)	-	181 24 15 и 181 24 16			-						
630179, в едином корпусе с глушителем	181 24 13	181 25 13	181 26 13	181 15 31 или 181 03 60 в едином корпу- се с глушителем		181 03 08	181 05 12 (x2) в едином корпусе с глушителем				
для модификаций:	LOW RIDER/FAMILY										
	ML11	ML12	ML13	ML14	ML15	ML36	ML37				
Двигатель (марка, тип)	Volkswagen					Ford					
	i1.6:1600/ACD	i1.6:1600/ACD	C1.2:1/1200	C1.6:1/1600	C1.9:1/1900	1.6/AYJA-55	1.6/AYJA				
- количество и рас- положение цилин- дров	бензиновый, четырехтактный					4, рядное					
- рабочий объем, см ³	1584	1584	1192	1584	1914	1596	1596				

POCC DE.MT02.E04417

для модификаций:	LOW RIDER/FAMILY						
	ML11	ML12	ML13	ML14	ML15	ML36	ML37
с двигателями:	Volkswagen				Ford		
	i1.6:1600/ACD	i1.6:1600/ACD	C1.2:1/1200	C1.6:1/1600	C1.9:1/1900	1.6/AYJA-55	1.6/AYJA
-степень сжатия	7.75	7.75	7.3	7.75	8.0	11.0	11.0
Максимальная мощность, кВт (мин ⁻¹)	36.2 (4340)	39.2 (4270)	26 (3850)	33.4 (4000)	40.4 (3600)	55 (5250)	74 (6000)
Максимальный крутящий момент, Нм (мин ⁻¹)	100.8 (2800)	104.9 (2910)	81 (1975)	97.5 (2600)	118.6 (2600)	128 (3300)	146 (4000)
Топливо	бензин с октановым числом не менее 95						
Система питания	впрыск топлива с электронным управлением			карбюраторная		впрыск топлива с электронным управлением	
Система впрыска топлива (марка, тип)	VW Digiplus			-		EFI	
Карбюратор (марка, тип)	-			Solex		-	
Воздушный фильтр (марка, тип)	Volkswagen 113129620			31/PICT3 K&N RA 045-V	34/PICT3 Volkswagen 113129620	Ford 2S61-9601-CA	
Система зажигания	электронная, бесконтактная						
Коммутатор (марка, тип)	TSZH9273040023			0231178009		TSZH	Ford EEC-V
Катушка зажигания (марка, тип)	Bosch					Ford	
Свечи зажигания (марка, тип)	Beru, ZC106					Champion, RG6YC	
Система выпуска и нейтрализации отработавших газов	BOOM, один или два глушителя и один или два нейтрализатора отработавших газов						
Первый глушитель (марка, тип)	181 03 60 или 181 15 12 (x2) или 181 22 11 и 181 22 12		181 03 58	181 05 12-01(x2)		181 15 12 (x2)	
Нейтрализатор (марка, тип)	181 15 31 или 181 03 60 в едином корпусе с глушителем		181 03 08	181 05 12 (x2)		181 15 31	

РОСС DE.MT02.E04417

Трансмиссия	механическая						
Сцепление (марка, тип)	фрикционное						
<u>для модификаций:</u>	FIGHTER		LOW RIDER/FAMILY				FUN TRIKE
	F1	F2	ML11, ML12, ML13	ML14, ML15	ML11, ML12, ML36, ML37		
Коробка передач (марка, тип)	MA5	BE4/5	AB	AM	AT	AH	вариатор
	с ручным управлением						с автоматическим управлением
– число передач	вперед - 5, назад - 1		вперед - 4, назад - 1				–
– передаточные числа							2.17- 0.83
I -	3.41	3.45	3.78	3.78	3.80		
II -	1.81	1.87	2.06	2.06	2.06		
III -	1.28	1.36	1.26	1.26	1.26		
IV -	0.975	1.05	0.93	0.93	0.89		
V -	0.767	0.86	-	-	-		
3.X. -	4.53	3.79	3.79	3.79	3.79		2.17
Главная передача (марка, тип)	цилиндрическая		типоидная				цилиндрическая
– передаточное число	4.530	3.79	4.375	3.875	4.125	6.16	

Трансмиссия:	гидромеханическая	механическая			
Сцепление (марка, тип)	–	фрикционное			
<u>для модификаций:</u>	FIGHTER	HIGHWAY/CHOPPER			
		MS11, MS12, MS13	MS11, MS12	MS11, MS12, MS14, MS15	
Коробка передач (марка, тип)	4F27E	AB	AM	AH	AT
	с автоматическим управлением	с ручным управлением			
– число передач	вперед - 4, назад - 1				
– передаточные числа					
I -	2.816	3.78	3.80	3.78	
II -	1.479	2.06	2.06	2.06	
III -	1.00	1.26	1.26	1.26	
IV -	0.726	0.93	0.89	0.93	
3.X. -	2.649	3.79	3.79	3.79	
Главная передача (марка, тип)	цилиндрическая	типоидная			
– передаточное число	3.875	4.375	4.125	3.875	

Подвеска

- передняя телескопическая (для С FUN TRIKE) или трапецеидальная, с пружинно-гидравлическими амортизаторами
- задняя рычажная, маятниковая с пружинно - гидравлическими амортизаторами

РОСС DE.MT02.E04417

Рулевое управление (марка, тип) мотоциклетного типа

Тормозные системы

– рабочая

гидравлическая, двухконтурная- первый контур – переднее колесо, второй контур – задние колеса, ножной привод к тормозным механизмам переднего и задних колес, тормозные механизмы дисковые

– стояночная

механический (тросовый) привод к тормозным механизмам задних колес

Шины	передняя						задние				
- марка	-										
FUN TRIKE											
- размер	120/70R17	130/60R17	150/70R17	195/50R15	225/50R15	255/35ZR18					
- индекс несущей способности	58	58	58	79	79	79					
- категория скорости	Q	Q	Q	Q	Q	Q					
FIGHTER											
- размер	150/70R17	190/50ZR17	200/70B15	230/60H15	295/50R15	335/35R17					
- индекс несущей способности	60	60	60	60	79	79					
- категория скорости	S – для F1, F3 H – для F2				S – для F1, F3 H – для F2						
LOW RIDER/FAMILY											
- размер	150/70R17	170/60R17	190/50ZR17	200/50ZR17	200/70B15	230/60R15	295/50R15	295/30ZR18	335/35ZR17	335/30ZR18	
- индекс несущей способности			64				84	84	84	84	
- категория скорости	Q						Q				
HIGHWAY/CHOPPER											
- размер	4.10-1860S	150/70R17	190/50ZR17	200/70B15	230/60R15	245/60R15	295/50R15	335/35ZR17			
- индекс несущей способности			52				72				
- категория скорости	Q						Q				

РОСС DE.MT02.E04417

Дополнительное оборудование зеркала заднего вида, прицепное устройство
транспортного средства

Действие данного “одобрения типа транспортного средства” распространяется на партию транспортных средств в количестве 150 (сто пятьдесят) шт.

Декларации о ввозимых на территорию Российской Федерации транспортных средствах данного типа (размер и отличительные признаки отдельных партий) передаются производителем или его официальным дилером ежемесячно (вне зависимости от факта поставки) в Орган по сертификации, на основании чего выдаются заверенные копии “одобрения типа транспортного средства”.

BOOM C FUN TRIKE;
M (MS11, MS12, MS13, MS14, MS15) HIGHWAY/CHOPPER;
(ML11, ML12, ML13, ML14, ML15, ML36, ML37) LOW RIDER/FAMILY;
F (F1, F2, F3) FIGHTER

Описание маркировки транспортного средства приведено в приложении № 2.
Общие виды транспортных средств на 5 листах приведены в приложении № 3.

Руководитель органа по сертификации

Б.В. Кисуленко

подпись

инициалы, фамилия

С.В. Пугачев

Действует с « 11 » октября 2005 г.

РОСС DE.MT02.E04417

Приложение № 2 к "одобрению типа транспортного средства"

ОПИСАНИЕ МАРКИРОВКИ ТРАНСПОРТНОГО СРЕДСТВА

1. Место расположения и форма знака соответствия:
На правой стороне передней части рамы.
Знак соответствия выполнен по ГОСТ Р 50460-92 с указанием номера данного "одобрения типа транспортного средства".
2. Место расположения таблички изготовителя:
На правой стороне передней части рамы.
3. Место расположения идентификационного номера (VIN):
 - 3.1. На табличке изготовителя.
 - 3.2. На правой стороне передней части рамы.
4. Структура и содержание идентификационного номера (номеров) транспортных средств:

тип С:

1	2	3	4	5	6	7	8	9	10	11	12	13	14	15	16	17
W	B	C	5	B	C	1	2	1	?	S	?	?	?	?	?	?

- поз. 1 - 3: Международный идентификационный код изготовителя (WMI):
WBC - BOOM TRIKES, Germany
- поз. 4: Вид транспортного средства:
5 – трехколесное транспортное средство
- поз. 5 : Внутризаводское обозначение:
B
- поз. 6 : Тип транспортного средства:
C - FUN TRIKE;
- поз. 7 : Вариант:
1 – 29 кВт
- поз. 8 : Код двигателя:
2 - Piaggio
- поз. 9 : Версия:
1
- поз. 10: Модельный год согласно ISO 3779-83
- поз. 11: Сборочный завод:
S – Sontheim, Germany
- поз. 12 - 17: Производственный номер транспортного средства.

РОСС DE.MT02.E04417

тип F:

1	2	3	4	5	6	7	8	9	10	11	12	13	14	15	16	17
W	B	C	5	B	F	?	?	1	?	S	?	?	?	?	?	?

поз. 1 - 3: Международный идентификационный код изготовителя (WMI):

WBC - BOOM TRIKES, Germany

поз. 4: Вид транспортного средства:

5 – трехколесное транспортное средство

поз. 5: Внутризаводское обозначение:

B

поз. 6: Тип транспортного средства:

F - FIGHTER

поз. 7: Вариант:

1 – 54 кВт;

2 – 103 кВт;

3 – 96 кВт

поз. 8: Код двигателя:

2 - Peugeot;

3 - Ford

поз. 9: Версия:

1

поз. 10: Модельный год согласно ISO 3779-83

поз. 11: Сборочный завод:

S – Sontheim, Germany

поз. 12 - 17: Производственный номер транспортного средства.

тип M:

1	2	3	4	5	6	7	8	9	10	11	12	13	14	15	16	17
W	B	C	5	B	M	?	?	?	?	S	?	?	?	?	?	?

поз. 1 - 3: Международный идентификационный код изготовителя (WMI):

WBC - BOOM TRIKES, Germany

поз. 4: Вид транспортного средства:

5 – трехколесное транспортное средство

поз. 5: Внутризаводское обозначение:

B

поз. 6-7: Тип транспортного средства:

ML -HIGHWAY/CHOPPER;

MS - LOW RIDER/FAMILY

поз. 8: Код двигателя:

1 - Volkswagen;

3 - Ford

поз. 9: Вариант:

1 - 36 кВт, 1584 см³;

2 - 39 кВт, 1584 см³;

3 - 26 кВт, 1192 см³;

4 - 33 кВт, 1584 см³;

5 - 40 кВт, 1914 см³;

6 - 55 кВт, 1596 см³;

7 - 74 кВт, 1596 см³

поз. 10: Модельный год согласно ISO 3779-83

поз. 11: Сборочный завод:

S – Sontheim, Germany

поз. 12 - 17: Производственный номер транспортного средства.

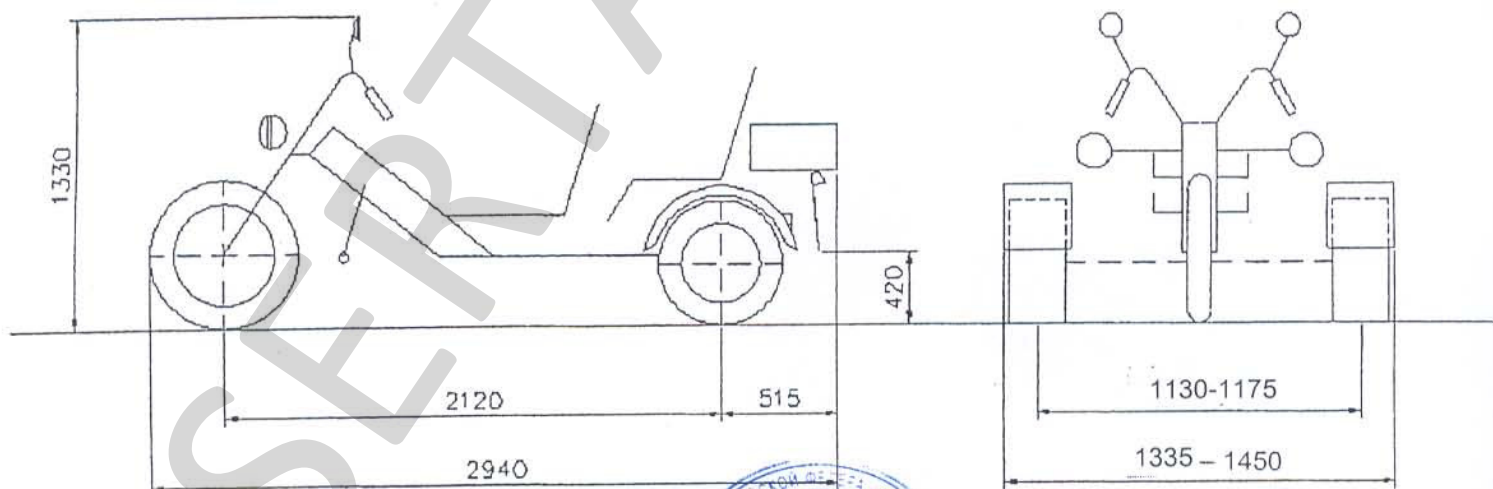
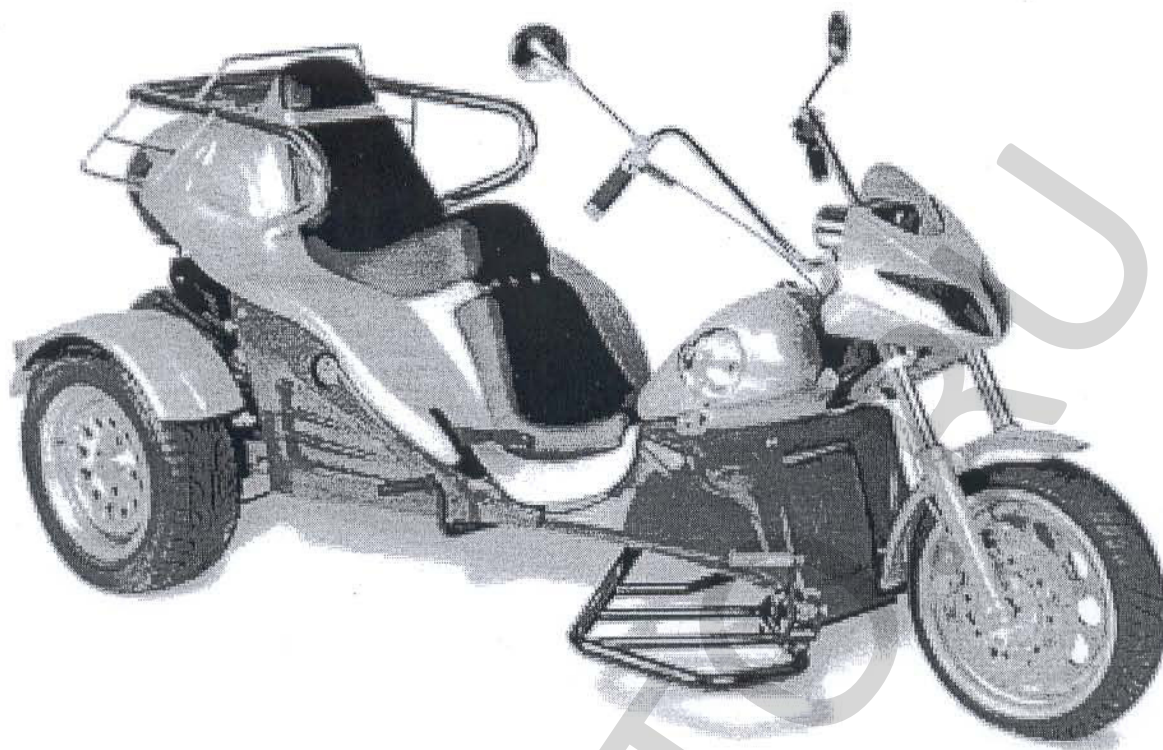

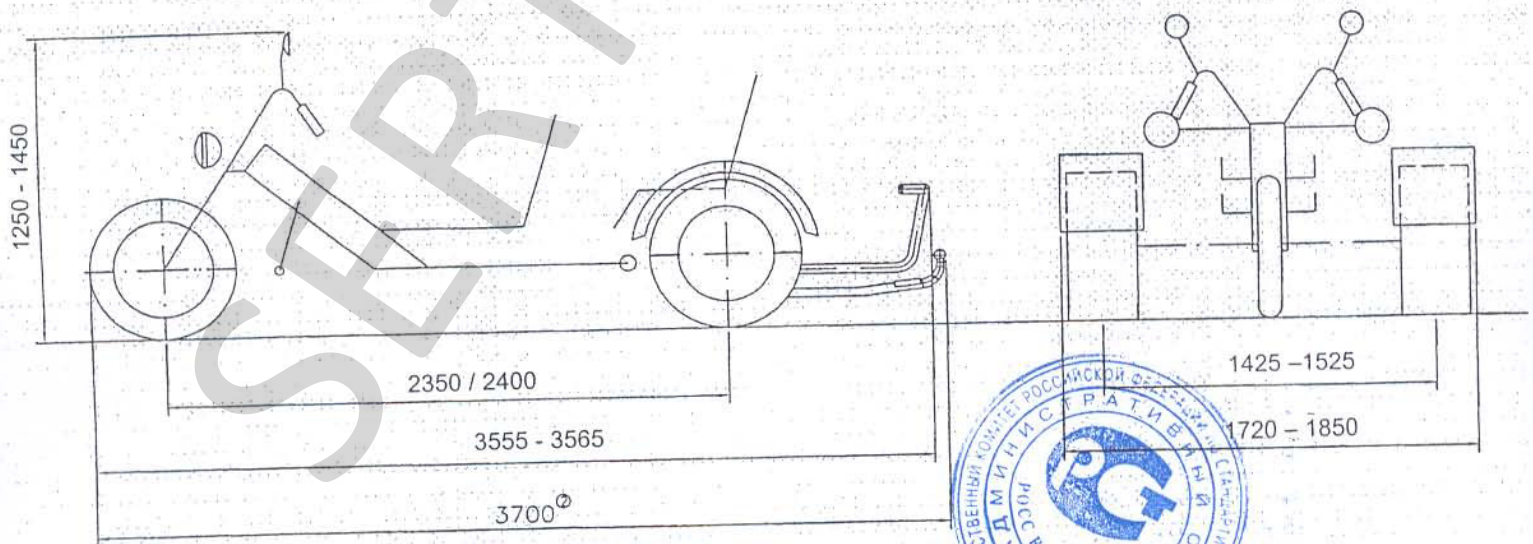

LOW RIDER



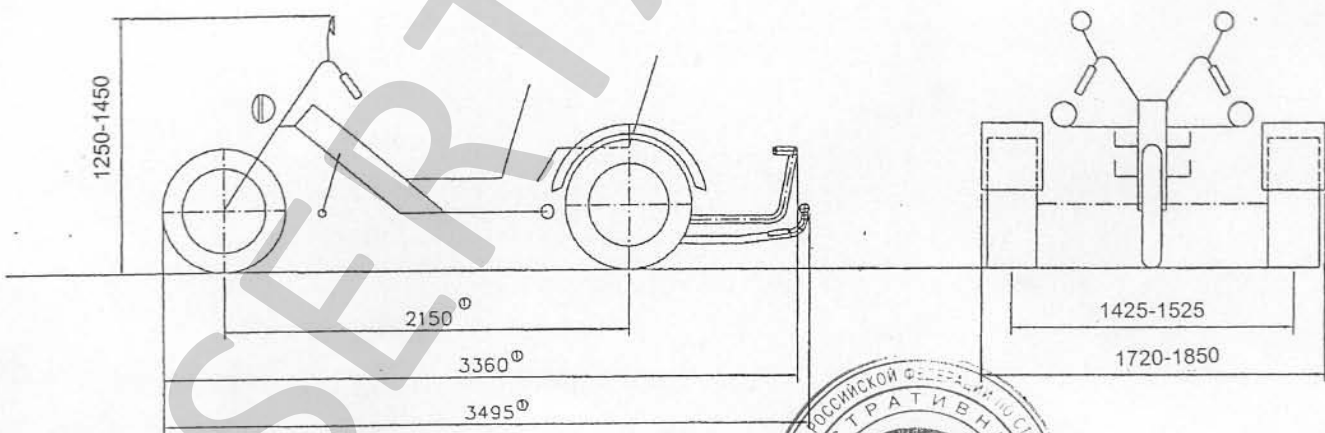

HIGHWAY/CHOPPER

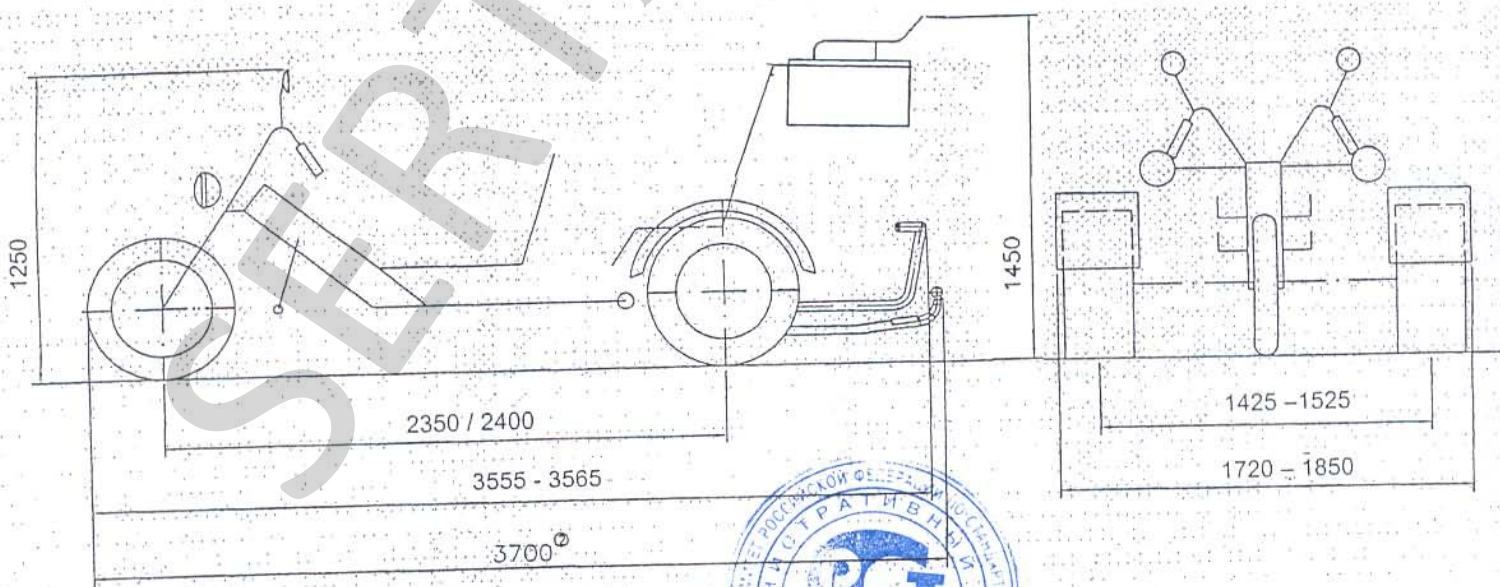
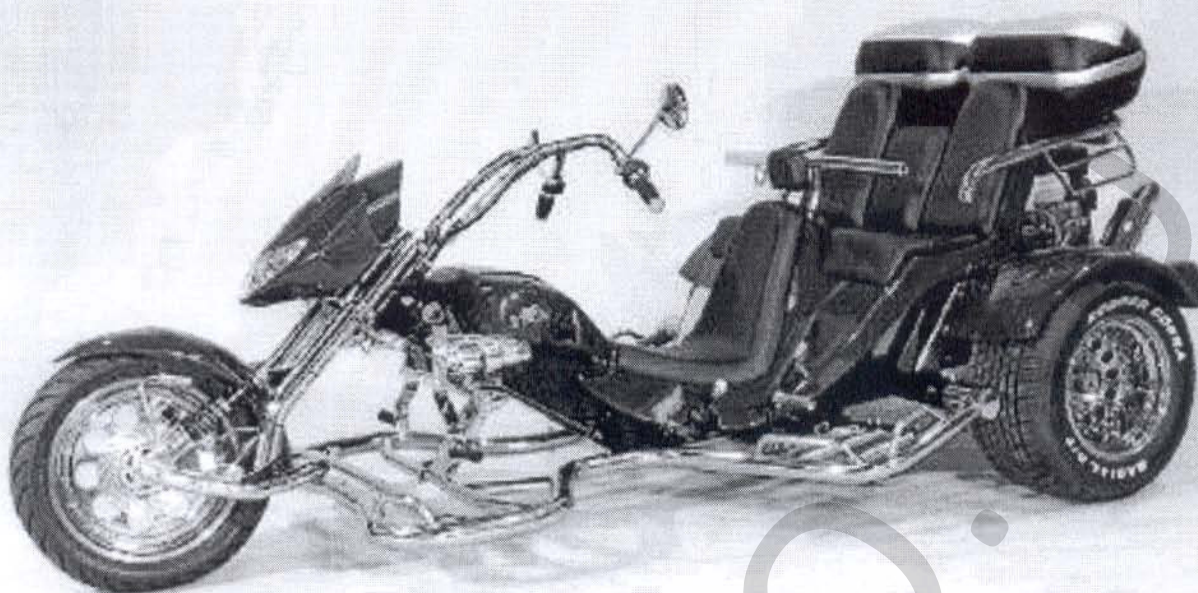

FAMILY



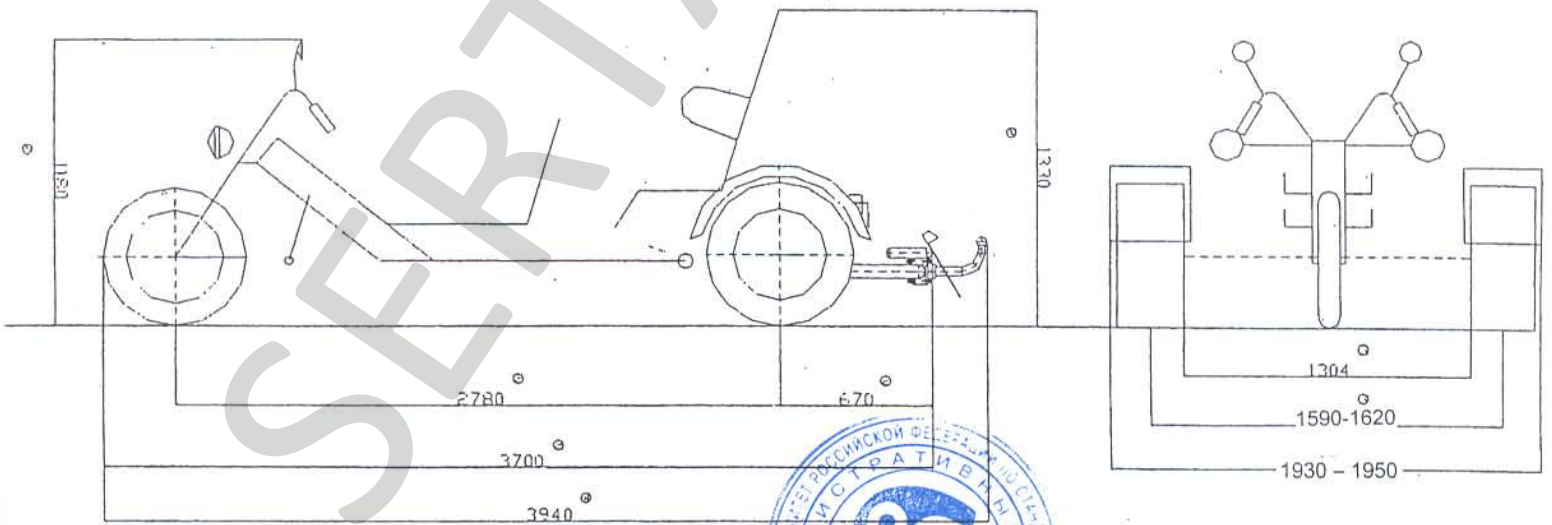
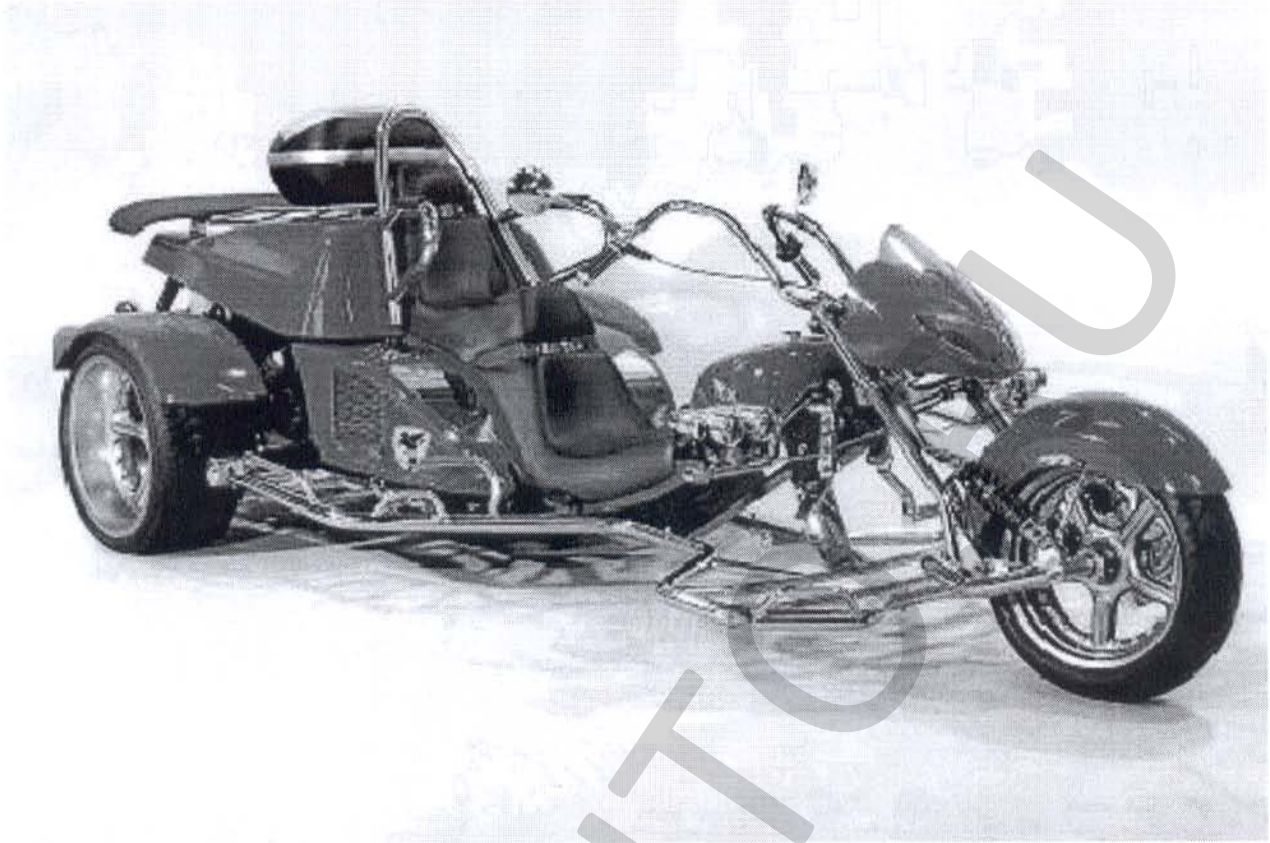

FIGHTER

