

ОРГАН ПО СЕРТИФИКАЦИИ

Межотраслевой фонд "Сертификация автотранспорта САТР" ("САТР-ФОНД")

№ РОСС RU.0001.11MT02 от 10.06.2003 г.

125480, г. Москва, ул. Героев Панфиловцев, 24 (тел. 454-42-27)

РОСС CN.MT02.E04602

19 апреля 7

Марка транспортного средства	CHERY
Тип транспортного средства	S11 (SQR7080, SQR7080T, SQR7110, SQR7110T)
Категория транспортного средства	M₁
Код ТН ВЭД	8703 21, 8703 22
Код VIN	LVVDB?2?...
Заявитель, представитель изготовителя и его адрес	ЗАО "ЧЕРИ АВТОМОБИЛИ РУС", 125195, г. Москва, ул. Беломорская, 40, стр. 3, Российская Федерация
Изготовитель и его адрес	Chery Automobile Co. Ltd., No. 8 Changchun Road, Wuhu Economic & Technological Development Zone, Anhui, China

ОБЩИЕ ХАРАКТЕРИСТИКИ ТРАНСПОРТНОГО СРЕДСТВА

Колесная формула / ведущие колеса	4 x 2 / передние
Схема компоновки транспортного средства	переднеприводная; расположение двигателя - переднее поперечное
Тип кузова / количество дверей	цельнометаллический, несущий, универсал / 5
Количество мест спереди / сзади	2 / 3
Габаритные размеры, мм	
– длина	3550
– ширина	1495...1508
– высота	1485...1491
База, мм	2340
Колея передних / задних колес, мм	1295 / 1260

РОСС CN.MT02.E04602

Для модификаций:	Масса снаряженного транспортного средства, кг (по ОСТ 37.001.408)	Полная масса транспортного средства, кг	Масса, приходящаяся		Допустимая полная масса прицепа	
			на переднюю ось, кг	на заднюю ось, кг	прицеп без тормозов, кг	прицеп с тормозами, кг
SQR7080, SQR7080T	880	1255	595	660	Буксировка прицепа не предусмотрена	
SQR7110, SQR7110T	910	1285	610	675		

для модификаций:	SQR7080, SQR7080T	SQR7110, SQR7110T
Двигатель (марка, тип)	SQR372	DA465Q
	SAIC Chery, четырехтактный, бензиновый	
– количество и расположение цилиндров	3, рядное	4, рядное
– рабочий объем, см ³	812	1051
– степень сжатия	9,5	9,0
Максимальная мощность, кВт (мин ⁻¹)	38.0 (6000)	38.5 (5200)
Максимальный крутящий момент, Нм (мин ⁻¹)	70 (3500-4000)	83 (3000-3500)
Топливо	бензин с октановым числом не менее 92	
Система питания	распределенный впрыск топлива с электронной системой управления	
Блок управления впрыском (марка, тип)	Mitsubishi, IAW4AC 5WY5100A; 4SFC.C1	Delphi, MT20U; Motronic, M1.5.4
Форсунки (марка, тип)	Mitsubishi / Siemens, S11-1112020	
Воздушный фильтр (марка, тип)	CHN, T11-1109110, с сухим бумажным элементом	
Система зажигания	электронная, бесконтактная	
Катушки зажигания (марка, тип)	Mitsubishi, S11-3705100, отдельная на каждый цилиндр	Mitsubishi, S11-3705110
Распределитель зажигания (марка, тип)	-	JME, S11FDJ-FDQ
Свечи зажигания (марка, тип)	CHN, S11-3707100 или F6RTC	

РОСС CN.MT02.E04602

Система выпуска и нейтрализации отработавших газов	два глушителя; система нейтрализации отработавших газов	
Передний глушитель (марка, тип)	CHN, S11-1201110	
Задний глушитель (марка, тип)	CHN, S11-1201210	
Нейтрализаторы (марка, тип)	CHN, S11-1205210 / 1205210EA / 1205210TA или CHN, S11-1205220EA (передний) и CHN, S11-1205210EA (задний)	CHN, S11-1205210BA/1205210CA/ 1205210TB или CHN, S11-1205220EA (передний) и CHN, S11-1205210EA (задний)
Трансмиссия	SAIC Chery Automobile Co.	
Сцепление (марка, тип)	фрикционное, сухое, однодисковое, с гидравлическим приводом	–
Коробка передач (марка, тип)	QR512, механическая, с ручным управлением	QR512E (E-Zdrive), автоматическая
– число передач вперед	5	4
– число передач назад	1	1
– передаточные числа		
I -	3,818	2,811
II -	2,158	1,541
III -	1,400	1,000
IV -	1,029	0,721
V -	0,838	-
3.X. -	3,583	2,460
Главная передача (марка, тип)	Havac gear factory, цилиндрическая, косозубая	
– передаточное число	4,388	4,412

Подвеска

- передняя независимая, на поперечных рычагах, с гидравлическими телескопическими амортизаторами и стабилизатором поперечной устойчивости
- задняя зависимая, с гидравлическими телескопическими амортизаторами

РОСС CN.MT02.E04602

Рулевое управление (марка, тип) SAIC Chery Automobile Co., рулевой механизм - “шестерня-рейка”, рулевой привод без гидроусилителя или с гидроусилителем (по заказу)

Тормозные системы

- рабочая гидравлический двухконтурный привод с диагональным разделением контуров, с вакуумным усилителем и регулятором тормозных сил, тормозные механизмы передних колес – дисковые, задних колес – барабанного типа (АБС по заказу)
- запасная каждый контур рабочей тормозной системы
- стояночная механический (тросовый) привод тормозных механизмов задних колес

Шины	Марка	Размер	Индекс несущей способности	Категория скорости
	—	155/65 R13x73H	107	S
		175/60 R13x77	107	S

Дополнительное оборудование транспортного средства

отопитель салона, кондиционер (хладагент R134A), стереосистема, CD-проигрыватель

CHERY S11 (SQR7080, SQR7080T, SQR7110, SQR7110T)

Описание маркировки транспортного средства приведено в приложении № 2.
Общий вид транспортных средств на одном листе приведен в приложении № 3.

Б.В. Кисуленко

С.В. Пугачев

Действует с “ 19 “ апреля 2006 г.

РОСС CN.MT02.E04602

Приложение № 2 к "одобрению типа транспортного средства"

ОПИСАНИЕ МАРКИРОВКИ ТРАНСПОРТНОГО СРЕДСТВА

1. Место расположения и форма знака соответствия:
На наклейке, рядом с табличкой изготовителя или на табличке изготовителя.
Знак соответствия выполнен по ГОСТ Р 50460-92 с указанием номера данного "одобрения типа транспортного средства".
2. Место расположения таблички изготовителя:
В подкапотном пространстве, на видимой части кузова, с правой стороны.
3. Место расположения идентификационного номера (VIN):
 - 3.1. На табличке изготовителя.
 - 3.2. В подкапотном пространстве, на передней панели кузова, в правой части.
 - 3.3. Дополнительно VIN может наноситься под ветровым стеклом, в левом нижнем углу.
4. Структура и содержание идентификационного номера (номеров) транспортных средств:

1	2	3	4	5	6	7	8	9	10	11	12	13	14	15	16	17
L	V	V	D	B	1	?	?	?	?	?	?	?	?	?	?	?

поз. 1 - 3: **LVV** - WMI (международный код изготовителя) - Chery Automobile Co. Ltd., China.

поз. 4 - 7: тип транспортного средства:

DB12 – Chery S11 с механической коробкой передач,

DB22 – Chery S11 с автоматической коробкой передач.

поз. 8: вариант исполнения системы безопасности:

A – комплектация ремнями безопасности;

B – комплектация ремнями и подушками безопасности

поз. 9: контрольный символ (любой знак, кроме I, O и Q)

поз. 10: Обозначение модельного года согласно ISO 3779-83.

поз. 11 - 17: Производственный номер транспортного средства.

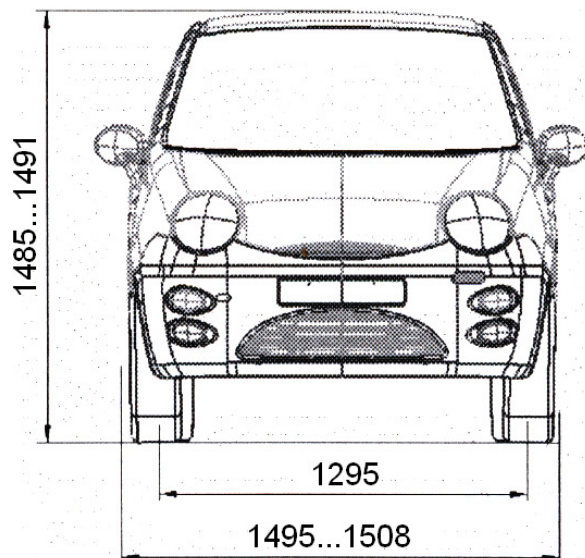
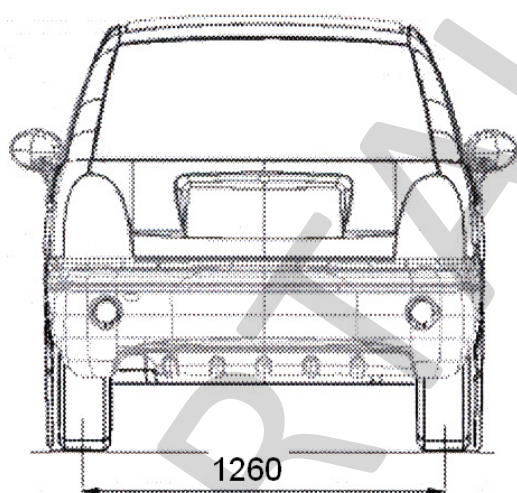
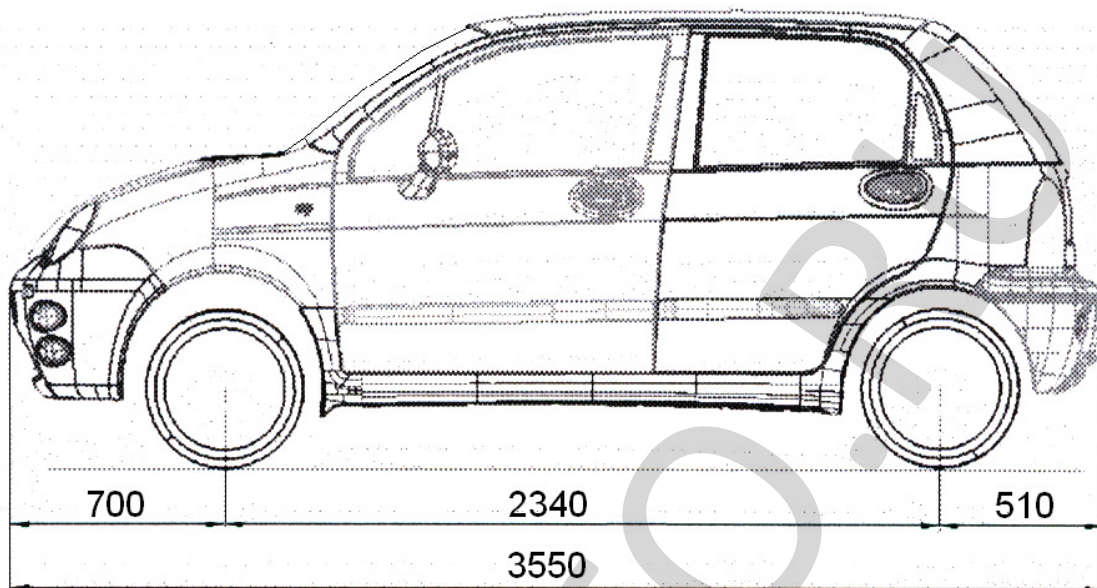

АВТОМОБИЛИ CHERY S11
(SQR7080, SQR7080T, SQR7110, SQR7110T)