

## ОРГАН ПО СЕРТИФИКАЦИИ

Межотраслевой фонд «Сертификация автотранспорта САТР» («САТР-ФОНД»)

№ РОСС RU.0001.11MT02 от 06.06.2006 г.

125480, г. Москва, ул. Героев Панфиловцев, 24 (тел. 454-42-27)

**РОСС CN.MT02.E05369**

31 декабря 7

Марка транспортного средства	Chery	
Тип транспортного средства	A21	
	SQR7201, SQR7201A2F	SQR7161, SQR7161A2H
Категория транспортного средства	M1	
Код ТН ВЭД	8703 23	
Код VIN	LVVDC14??...	LVVDC11??...
Экологический класс	2	
Заявитель, представитель изготовителя и его адрес	ЗАО «ЧЕРИ АВТОМОБИЛИ РУС», 125445, г. Москва, ул. Беломорская, дом 40, стр. 3, Российская Федерация	
Изготовитель и его адрес	Chery Automobile Co. Ltd., № 8 Changchun Road, Wuhu Economic & Technological Development Zone, Anhui, P.R. China	

### ОБЩИЕ ХАРАКТЕРИСТИКИ ТРАНСПОРТНОГО СРЕДСТВА

Колесная формула / ведущие колеса	4 x 2 / передние
Схема компоновки транспортного средства	переднеприводная, расположение двигателя – переднее поперечное
Тип кузова / количество дверей	несущий, седан / 4
Количество мест спереди / сзади	2 / 3

## РОСС CN.MT02.E05369

Габаритные размеры, мм	
– длина	4552
– ширина	1750
– высота	1483
База, мм	2600
Колея передних / задних колес, мм	1505/1505
Масса снаряженного транспортного средства по ОСТ 37.001.408-85, кг	1285...1305
Полная масса транспортного средства, кг	1665
Полная масса, приходящаяся:	
- на переднюю ось, кг	902
- на заднюю ось, кг	763
Допустимая полная масса прицепа:	буксировка прицепа не предусмотрена

для модификаций:	<b>SQR7201</b>	<b>SQR7161</b>
<b>Двигатель</b> (марка, тип)	Chery Automobile Co. Ltd.	
	SQR484F	SQR481F
	четырёхтактный, бензиновый	
– количество и расположение цилиндров	4, рядное	
– рабочий объем, см <sup>3</sup>	1971	1597
– степень сжатия	10,0	10,5
Максимальная мощность, кВт (мин <sup>-1</sup> )	95 (5500)	80 (6000)
Максимальный крутящий момент, Нм (мин <sup>-1</sup> )	180 (4000)	144 (4300)
Топливо	бензин с октановым числом не менее 92	
<b>Система питания</b>	распределенный впрыск топлива с электронным управлением	
Блок управления (марка, тип)	CHN BOSCH ME 7.9.7, Chery A21+ 2.0NA	CHN BOSCH ME 7.9.7, Chery A21-360501CA
Форсунки, (марка, тип)	Japan Mitsubishi Co., CDH240 или Delphi, SMR,480EF-1112010	
Воздушный фильтр (марка, тип)	CHN, A21-1109110, A21-1109110CB/DA/BA, с сухим бумажным элементом A21-1109111	
<b>Система зажигания</b>	электронная	
Модуль зажигания (марка, тип)	CHN BOSCH, 566, 0221503465	
Свечи зажигания (марка, тип)	BOSCH, FR7DTC, K7RTJC или RC7YCC	

## РОСС CN.MT02.E05369

<b>Система выпуска и нейтрализации отработавших газов</b>	два глушителя, система нейтрализации отработавших газов
Передний глушитель (марка, тип)	Chery A21-1201110
Задний глушитель (марка, тип)	Chery A21-1201210
Нейтрализатор (марка, тип)	Chery, A21-1205210
<b>Трансмиссия</b>	Chery, механическая
<b>Сцепление</b> (тип)	сухое, однодисковое, с гидравлическим приводом
<b>Коробка передач</b> (марка, тип)	HAVECO, QR519MHA или QR519MHE, с ручным управлением
– число передач вперед	5
– число передач назад	1
– передаточные числа	
I -	3,500
II -	1,950
III -	1,360
IV -	0,972
V -	0,811
З.Х. -	3,420
<b>Главная передача</b> (марка, тип)	Chery, цилиндрическая
– передаточное число	3,940
<b>Подвеска</b>	
– передняя	типа Макферсон, с гидравлическими телескопическими амортизаторами и стабилизатором поперечной устойчивости
– задняя	независимая, многорычажная, с гидравлическими телескопическими амортизаторами и стабилизатором поперечной устойчивости
<b>Рулевое управление</b> (марка, тип)	TRW, RPA205B, рулевой механизм типа «шестерня-рейка», рулевой привод с гидроусилителем
<b>Тормозные системы</b>	
– рабочая	гидравлическая, двухконтурная, с диагональным разделением на контуры, с вакуумным усилителем, тормозные механизмы передних и задних колес - дисковые, с АБС или без нее
– запасная	каждый контур рабочей тормозной системы
– стояночная	механический (тросовый) привод к тормозным механизмам задних колес

РОСС CN.MT02.E05369

<u>Шины</u>	Марка	Размер	Индекс несущей способности	Категория скорости
	-	195/55R15	85	V

<u>Дополнительное оборудование транспортного средства</u>	кондиционер автомобильный (хладагент R134a)
---	---

**Chery A21 (SQR7201, SQR7201A2F, SQR7161, SQR7161A2H)**

Описание маркировки транспортного средства приведено в приложении № 2.  
Общий вид транспортного средства на одном листе приведен в приложении № 3.

**Б.В. Кисуленко**

**С.В. Пугачев**

Действует с " 13 " августа 2007 г.

**РОСС CN.MT02.E05369**

Приложение № 2 к "одобрению типа транспортного средства"

**ОПИСАНИЕ МАРКИРОВКИ ТРАНСПОРТНОГО СРЕДСТВА**

## 1. Место расположения и форма знака соответствия:

На наклейке, рядом с табличкой изготовителя или на табличке изготовителя.

Знак соответствия выполнен по ГОСТ Р 50460-92 с указанием номера данного "одобрения типа транспортного средства".

## 2. Место расположения таблички изготовителя:

На передней панели кузова под капотом, в правой части моторного отсека.

## 3. Место расположения идентификационного номера (VIN):

3.1. На табличке изготовителя.

3.2. В моторном отсеке, на передней панели кузова с правой стороны.

## 4. Структура и содержание идентификационного номера (номеров) транспортных средств:

<b>1</b>	<b>2</b>	<b>3</b>	<b>4</b>	<b>5</b>	<b>6</b>	<b>7</b>	<b>8</b>	<b>9</b>	<b>10</b>	<b>11</b>	<b>12</b>	<b>13</b>	<b>14</b>	<b>15</b>	<b>16</b>	<b>17</b>
<b>L</b>	<b>V</b>	<b>V</b>	<b>D</b>	<b>C</b>	<b>1</b>	<b>?</b>	<b>?</b>	<b>?</b>	<b>?</b>	<b>?</b>	<b>?</b>	<b>?</b>	<b>?</b>	<b>?</b>	<b>?</b>	<b>?</b>

поз. 1 - 3: Международный идентификационный код изготовителя (код WMI):

**LVV** - Chery Automobile Co. Ltd., China.

поз. 4 Код транспортного средства: **D**.

поз. 5 Код типа кузова: **C** – седан.

поз. 6 Код типа коробки передач: **1** – с ручным управлением.

поз. 7 Код типа двигателя: **1** – бензиновый двигатель, объемом до 1900 см<sup>3</sup>;  
**4** – бензиновый двигатель, объемом от 1900 см<sup>3</sup> до 2400 см<sup>3</sup>.

поз. 8 Вариант исполнения:

**A** – комплектация с ремнями безопасности;

**B** – комплектация с ремнями и подушками безопасности.

поз. 9: Контрольный символ (любой знак, кроме I, O и Q).

поз. 10: Обозначение года выпуска согласно ISO 3779-83.

поз. 11 - 17: Производственный номер транспортного средства.

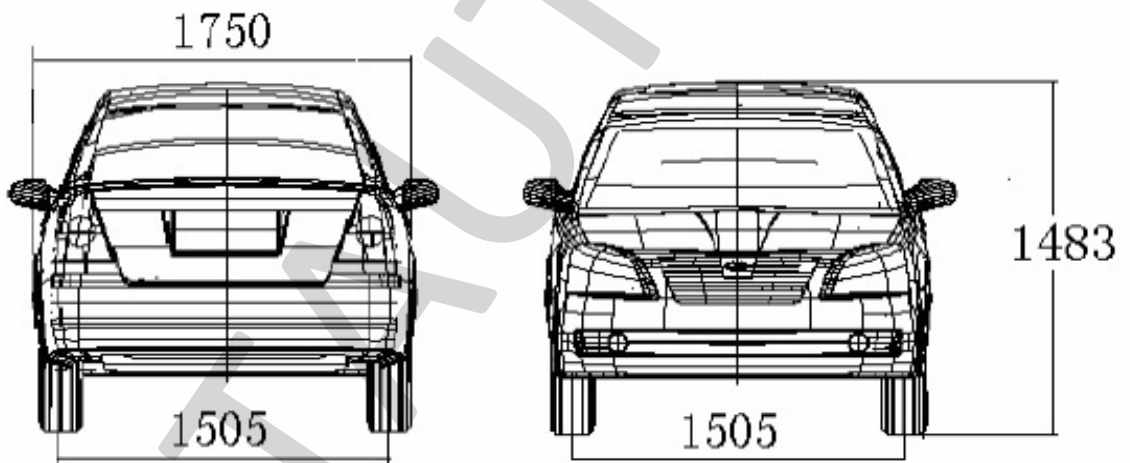
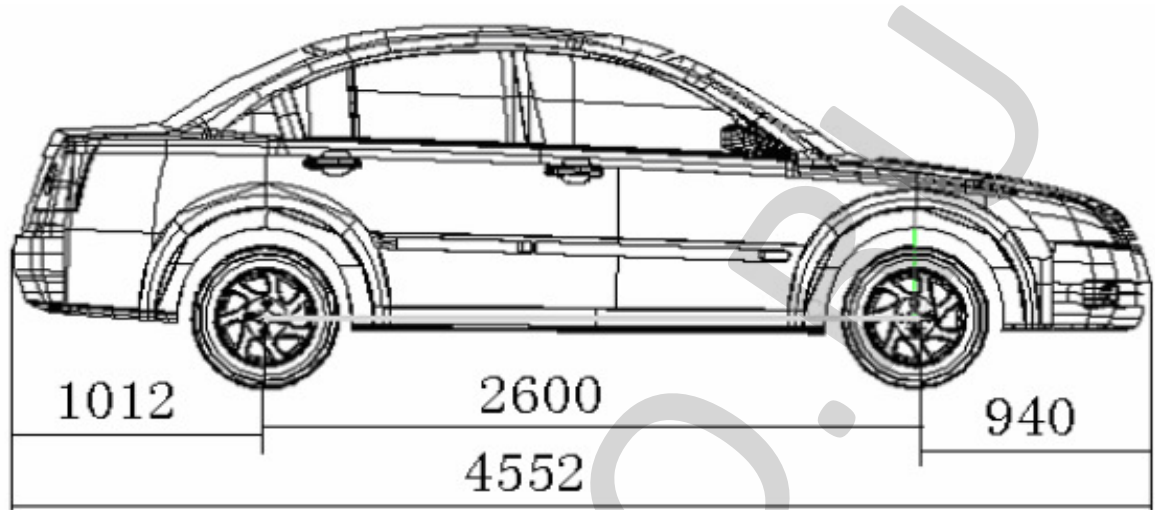

**АВТОМОБИЛИ CHERY типа A21:  
SQR7201, SQR7201A2F; SQR7161, SQR7161A2H**