

Орган по сертификации
“Фонд поддержки потребителей” -ОС “МАДИ-ФОНД”
РОСС RU.0001.11MT20 от 14.12.99 г.
125829,г.Москва, Ленинградский пр-т,д.64, т. 155-04-45, 155-07-78

РОСС FI.MT20.E00279

19 декабря 2002

Марка транспортного средства	JYKI
Тип транспортного средства	прицеп-лесовоз модели V31-T0
Категория транспортного средства	O4
Код ТН ВЭД	8716 39
Код VIN	YF9V31T001J050097, YF9V31T001J050098
Изготовитель и его адрес:	JYKI OY, 35400, Langelmaki, Jukintie 10, Финляндия

ОБЩИЕ ХАРАКТЕРИСТИКИ ТРАНСПОРТНОГО СРЕДСТВА

Количество осей/колес	3/12
Тип кузова	платформа с кониками для перевозки древесины и пиломатериалов

POCC FI.MT20.E00279

Габаритные размеры, мм

- длина	10200
- ширина	2500
- высота (платформы/кони́ков)	1300/3900

База, мм 4670+1360

Колея, мм 1820

Масса снаряженного транспортного средства, кг 5600

Полная масса транспортного средства, кг 30000

- на переднюю ось 10000

- на заднюю тележку 20000

Подвеска

- передняя зависимая, на двух полуэллиптических рессорах, с реактивными штангами

- задней тележки Юки 1360, баланси́рная, на четырёх полуэллиптических рессорах, с реактивными штангами

Тормозные системы

- рабочая (марка, тип) двухпроводная, привод пневматический с АБС, тормозные механизмы всех колес - барабанного типа

- стояночная (марка, тип) привод от энергоаккумуляторов к тормозным механизмам колес задней тележки

РОСС FI.MT20.E00279

Шины

(размерность,

295/80R22,5

-минимально допустимый индекс нагрузки

152/148

- скоростная категория)

K

**Дополнительное оборудование
транспортного средства**

противооткатные упоры (2 шт.)

Описание маркировки транспортного средства приведено в приложении № 2
Общий вид транспортного средства приведен в приложении № 3, рис. 1

При проезде прицепа-лесовоза модели V31-T0 по дорогам общего пользования, а также по улицам городов и населенных пунктов должны быть выполнены требования "Инструкции по перевозке крупногабаритных и тяжеловесных грузов автомобильным транспортом по дорогам Российской Федерации".

прицеп-лесовоз модели V31-T0

Руководитель органа по сертификации
«МАДИ-ФОНД»

..... А.М. Иванов
подпись

В.В. Шильдин

РОСС FI.MT20.E00279

Приложение № 2 к Одобрению типа
транспортного средства

ОПИСАНИЕ МАРКИРОВКИ ТРАНСПОРТНОГО СРЕДСТВА

1. Место расположения и форма знака соответствия – на наклейке рядом с табличкой изготовителя. Знак соответствия выполнен по ГОСТ Р 50460-92 с указанием номера данного Одобрения типа транспортного средства.
2. Место расположения таблички изготовителя - на раме, спереди справа
3. Место расположения идентификационного номера (код VIN):
 - 3.1. На табличке предприятия изготовителя.
 - 3.2. На правом лонжероне рамы, в передней части
4. Структура и содержание идентификационного номера транспортного средства:

1	2	3	4	5	6	7	8	9	10	11	12	13	14	15	16	17
Y	F	9	V	3	1	T	0	0	1	J	0	5	0	?	?	?

Поз. 1-3: международный идентификационный код изготовителя (YF9 – для JUKI OY, Финляндия) , применяется совместно с поз. 12-14

Поз. 4-9: описательная часть - тип транспортного средства (V31T00 – для прицепа модели V31-T0)

Поз. 10: 1 - год выпуска (1 - 2001 г.)

Поз. 11: J - код сборочного завода (J - JYKI)

Поз. 12-14: - обозначение, применяющееся совместно с международным идентификационным кодом предприятия-изготовителя (WMI), цифра "9", на третьей позиции которого, и знаки на 12, 13, и 14 позициях - " 050" указывают, что годовой объем производства изготавливаемых транспортных средств данного типа на данном предприятии не превышает 500 шт. в год.

Поз. 15-17: ? - производственный номер транспортного средства - (097, 098)

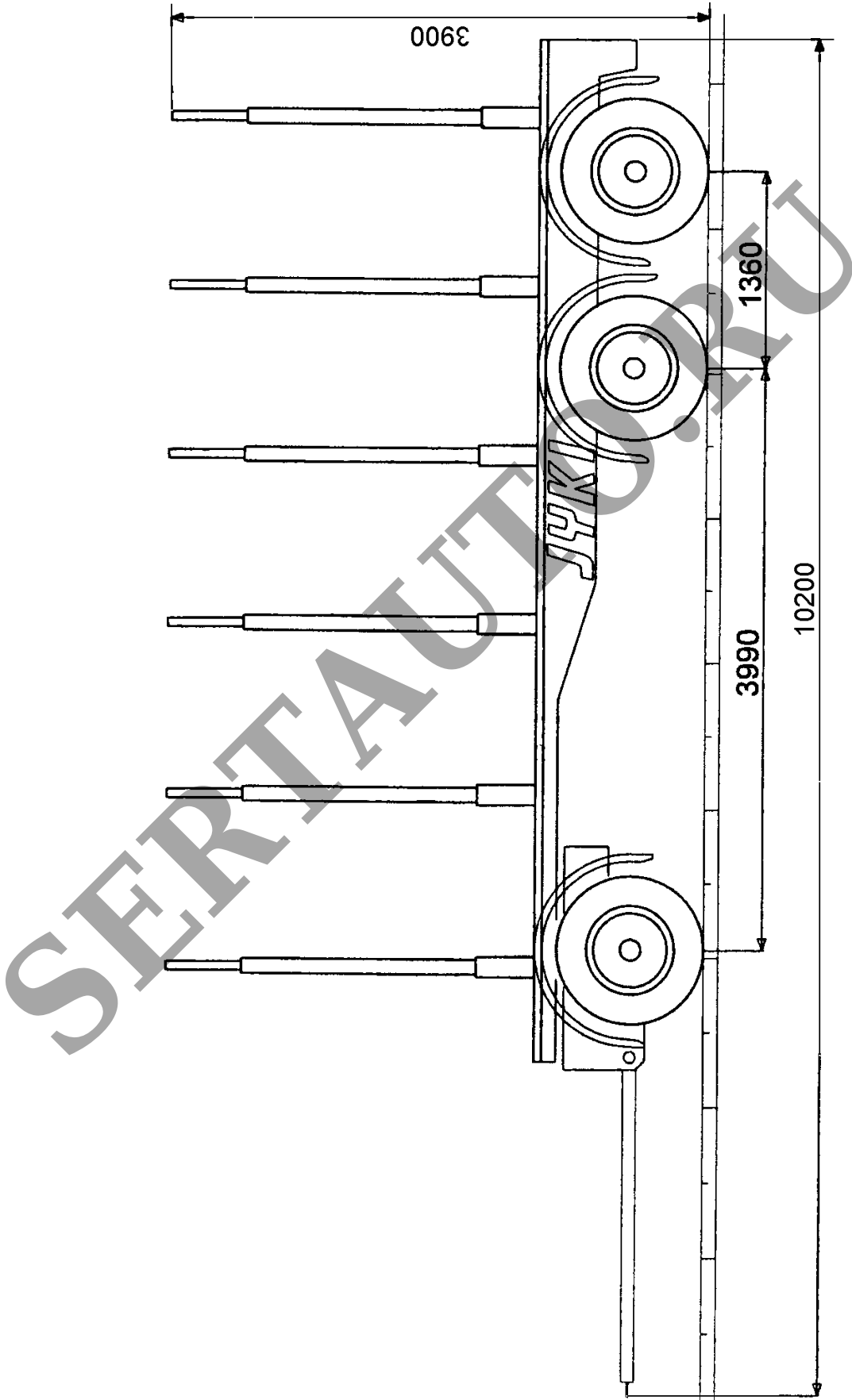

Рис.1. Прицеп-лесовоз модели V31-T0