

**ОРГАН ПО СЕРТИФИКАЦИИ**  
**Межотраслевой фонд “Сертификация автотранспорта САТР” (“САТР-ФОНД”)**  
№ РОСС RU.0001.11MT02 от 06.06.2006 г.  
125480, г. Москва, ул. Героев Панфиловцев, 24 (тел. 454-42-27)

**РОСС CN.MT02.E05984**

**14 июля 9**

Марка транспортного средства	<b>CHERY</b>
Тип транспортного средства	<b>S12</b>
Модификация	<b>SQR7130S127</b>
Коммерческое наименование	<b>—</b>
Категория транспортного средства	<b>M<sub>1</sub></b>
Код ТН ВЭД	<b>8703 22</b>
Код VIN	<b>LVVDB12?...</b>
Экологический класс	<b>3</b>
Заявитель, представитель изготовителя и его адрес	<b>ЗАО “ЧЕРИ АВТОМОБИЛИ РУС”, 125445, г. Москва, ул. Беломорская, дом 40, строение 3, Российская Федерация</b>
Изготовитель и его адрес	<b>Chery Automobile Co., Ltd., № 8 Changchun Road, Wuhu Economy &amp; Technology Development Zone, Anhui Province, P.R.China</b>

**ОБЩИЕ ХАРАКТЕРИСТИКИ ТРАНСПОРТНОГО СРЕДСТВА**

Колесная формула / ведущие колеса	<b>4 × 2 / передние</b>
Схема компоновки транспортного средства	<b>расположение двигателя – переднее поперечное</b>
Тип кузова / количество дверей	<b>хэтчбек, несущий / 5</b>
Количество мест спереди / сзади	<b>2 / 2</b>

<b>Габаритные размеры, мм</b>	
– длина	3700
– ширина	1578
– высота	1527...1564
База, мм	2390
Колея передних / задних колес, мм	1370 / 1355
Масса снаряженного транспортного средства, кг (по ОСТ 37.001.408-85)	1040
Полная масса транспортного средства, кг	1415
Полная масса, приходящаяся:	
– на переднюю ось, кг	770
– на заднюю ось, кг	645
Допустимая полная масса прицепа, кг	буксировка прицепа не предусмотрена
<b>Двигатель</b> (марка, тип)	<b>Chery, SQR473F</b> , четырехтактный бензиновый
– количество и расположение цилиндров	4, рядное
– рабочий объем цилиндров, см <sup>3</sup>	1297
– степень сжатия	10.0
Максимальная мощность, кВт (мин <sup>-1</sup> )	61 (6000)
Максимальный крутящий момент, Нм (мин <sup>-1</sup> )	114 (4500)
Топливо	бензин с октановым числом не менее 92
<b>Система питания</b>	распределенный впрыск топлива с электронной системой управления
Блок управления (марка, тип)	UAES, ME 7.9.7
Воздушный фильтр (марка, тип)	S12-1109110, с сухим бумажным элементом
<b>Система зажигания</b>	бесконтактная, с электронной системой управления
Модуль зажигания (марка, тип)	UAES, ME 7.9.7, 0 221 503 465
Свечи зажигания (марка, тип)	FR7DTC
<b>Система выпуска и нейтрализации отработавших газов</b>	два глушителя, система нейтрализации отработавших газов
Передний глушитель (марка, тип)	Chery, S12-1201110CA
Задний глушитель (марка, тип)	Chery, S12-1201210
Нейтрализатор (марка, тип)	Chery, Umicore Autocat, FAM2100C

## РОСС CN.MT02.E05984

<b><u>Трансмиссия</u></b>	механическая
Сцепление (марка, тип)	однодисковое, сухое
Коробка передач (марка, тип)	QR513MHA, с ручным управлением
– число передач	вперед – 5, назад – 1
– передаточные числа	
I –	3.545
II –	2.050
III –	1.423
IV –	1.065
V –	0.865
З.Х. –	3.364
Главная передача (марка, тип)	Chery, цилиндрическая
– передаточное число	4.056
<hr/>	
<b>Подвеска</b>	
– передняя	независимая, пружинная, типа McPherson, со стабилизатором поперечной устойчивости
– задняя	зависимая, пружинная, с гидравлическими телескопическими амортизаторами
<hr/>	
<b>Рулевое управление (марка, тип)</b>	Chery, рулевой механизм – “шестерня–рейка”, рулевой привод с гидроусилителем
<hr/>	
<b>Тормозные системы:</b>	
– рабочая (марка, тип)	гидравлическая, двухконтурная, с диагональным разделением на контуры, с вакуумным усилителем и регулятором тормозных сил, тормозные механизмы передних колес – дисковые, задних колес – барабанного типа, с АБС или без нее
– запасная (марка, тип)	каждый из контуров рабочей тормозной системы
– стояночная (марка, тип)	механический (тросовый) привод к тормозным механизмам задних колес
<hr/>	
<b>Шины</b>	
– марка	MAXXIS, HAIDA
– размер	175/60 R14
– индекс несущей способности	79
– категория скорости	H

РОСС CN.MT02.E05984

---

**Оборудование транспортного средства** кондиционер (хладагент R134a)

---

**CHERY S12**

Описание маркировки транспортного средства приведено в приложении № 2.  
Общий вид транспортного средства на одном листе приведен в приложении № 3.

**Б.В. Кисуленко**

**С.В. Пугачев**

Действует с " 14 " июля 2008 г.

## РОСС CN.MT02.E05984

Приложение № 2 к "одобрению типа транспортного средства"

## ОПИСАНИЕ МАРКИРОВКИ ТРАНСПОРТНОГО СРЕДСТВА

1. Место расположения и форма знака соответствия:  
На наклейке, расположенной рядом с табличкой изготовителя.  
Знак соответствия выполнен по ГОСТ Р 50460-92 с указанием номера данного "одобрения типа транспортного средства".
2. Место расположения таблички изготовителя:  
Под капотом, на передней панели кузова, в правой части моторного отсека, или на левой опоре передней подвески.
3. Место расположения идентификационного номера (VIN):
  - 3.1. На табличке изготовителя.
  - 3.2. В моторном отсеке, на правой опоре передней подвески или на передней панели кузова.
4. Структура и содержание идентификационного номера (номеров) транспортных средств:

1	2	3	4	5	6	7	8	9	10	11	12	13	14	15	16	17
<b>L</b>	<b>V</b>	<b>V</b>	<b>D</b>	<b>B</b>	<b>1</b>	<b>2</b>	<b>?</b>	<b>?</b>	<b>?</b>	<b>?</b>	<b>?</b>	<b>?</b>	<b>?</b>	<b>?</b>	<b>?</b>	<b>?</b>

- поз. 1 – 3: международный идентификационный код изготовителя (WMI):  
**L****V****V** – Chery Automobile Co., Ltd., P.R.China.
- поз. 4: обозначение марки транспортного средства:  
**D** – Chery.
- поз. 5: обозначение типа кузова:  
**B** – хэтчбек.
- поз. 6: обозначение типа коробки передач:  
**1** – с ручным управлением.
- поз. 7: обозначение типа двигателя:  
**2** – бензиновый двигатель объемом до 1500 см<sup>3</sup>.
- поз. 8: обозначение варианта исполнения удерживающей системы:  
**A** – комплектация ремнями безопасности,  
**B** – комплектация ремнями и подушками безопасности.
- поз. 9: контрольный символ: любой знак, кроме **I, O, Q**.
- поз. 10: код года выпуска согласно ISO 3779-83.
- поз. 11 – 17: производственный номер транспортного средства.

### CHERY S12 (SQR7130S127)

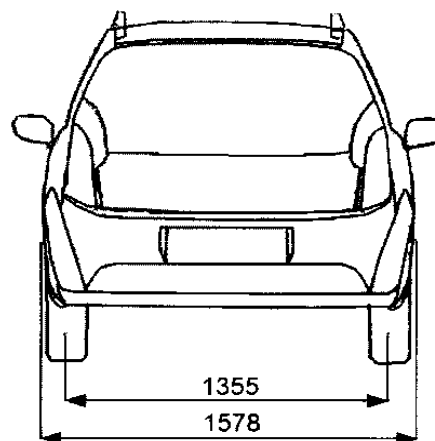
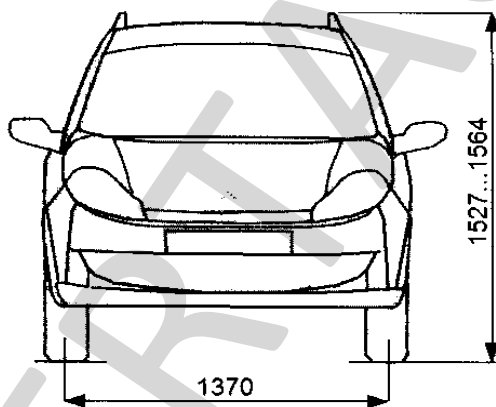
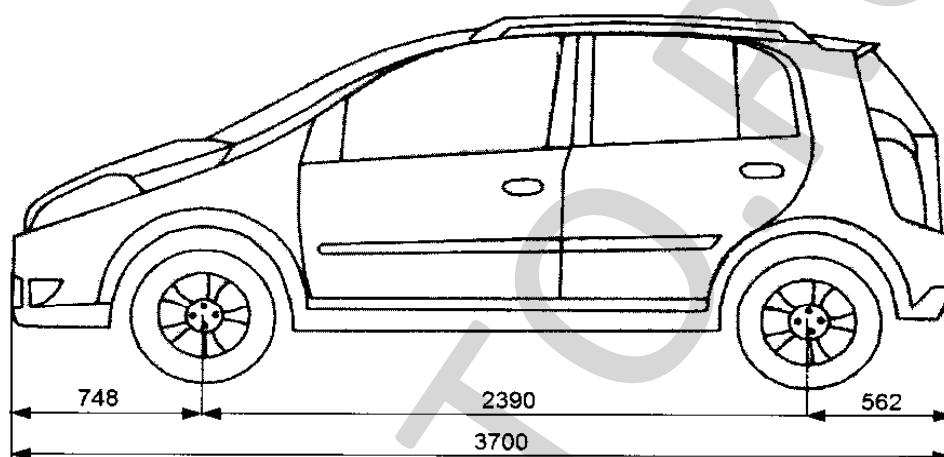

Приложение № 3 к "одобрению типа транспортного средства" № РОСС CN.MT02.E05984

Страница для заполнения полей данных:

ОТТС № **РОСС CN.MT02.E05984**

Бланк № 0034958

SERTAUTO.RU