

ОРГАН ПО СЕРТИФИКАЦИИ
Межотраслевой фонд "Сертификация автотранспорта САТР" ("САТР-ФОНД")
№ РОСС RU.0001.11MT02 от 06.06.2006 г.
125480, г. Москва, ул. Героев Панфиловцев, 24 (тел. 454-42-27)

РОСС CN.MT02.E05458

22 октября 8

Марка транспортного средства	Chongqing Jianshe Motorcycle Co., Ltd.
Тип транспортного средства	SE (SE 40 ZT) (MOUNTAINLION)
Категория транспортного средства	L7
Код ТН ВЭД	8703 21
Код VIN	LAPSE40ZT...
Заявитель и его адрес	Индивидуальный предприниматель Ермаков Максим Игоревич (ИП Ермаков М.И.), 344056, г. Ростов-на-Дону, Донецкий пер., 236, кв. 20, Российская Федерация
Изготовитель и его адрес	Chongqing Jianshe Motorcycle Co., Ltd., Xiejiawan, Chongqing, P.R. China

ОБЩИЕ ХАРАКТЕРИСТИКИ ТРАНСПОРТНОГО СРЕДСТВА

Количество и расположение колес	4, симметричное
Колесная формула/ ведущие колеса	4x4 / все
Схема компоновки транспортного средства	двигатель расположен в пределах базы
Рама	трубчатая, сварная
Количество мест	2
Габаритные размеры, мм	
- длина	2120
- ширина	1125
- высота	1175
База, мм	1240
Колея передних / задних колес, мм	870 / 820

РОСС CN.MT02.E05458

Масса снаряженного транспортного средства (по ГОСТ Р 52051-2003), кг	297
Полная масса транспортного средства, кг	566
Максимальная масса, приходящаяся:	
- на переднюю ось, кг	254
- на заднюю ось, кг	312
Допустимая полная масса прицепа, кг	буксировка прицепа не предусмотрена
Двигатель (марка, тип)	JIANSHE, JS183FMQ-2 (Chong Qing Jianshe Motorcycle Co., Ltd), четырехтактный, бензиновый
- количество и расположение цилиндров	1
- рабочий объем цилиндров, см ³	387
- степень сжатия	8.7
- максимальная мощность, кВт (мин ⁻¹)	12 (5700)
- максимальный крутящий момент, Нм (мин ⁻¹)	21 (4600)
Топливо	бензин с октановым числом не менее 92
Система питания	карбюраторная
Карбюратор (марка, тип)	Chongqing Pingshan TK Carburetor Co., Ltd., Z31
Воздушный фильтр (марка, тип)	Chongqing Yuanshan Air filter Co., Ltd., JSF3
Система зажигания	электронная
Коммутатор (марка, тип)	QIYI, JS400
Катушка зажигания (марка, тип)	JIANSHE
Свечи зажигания (марка, тип)	D8REA
Система выпуска и нейтрализации отработавших газов	один глушитель со встроенным нейтрализатором
Глушитель (марка, тип)	Chongqing Jianshe Motorcycle Co., Ltd., JS F3
Трансмиссия	механическая
Сцепление (марка, тип)	автоматическое, центробежное
Коробка передач (марка, тип)	с ножным управлением
- число передач	вперед – 5, назад – нет
- передаточные числа	I - 3.333 II - 1.889 III - 1.364 IV - 0.962 V - 0.704
Главная передача (марка, тип)	коническая
- передаточное число главной передачи	5.704
- передаточное число промежуточных передач	3.167
Подвеска	
- передняя	независимая, пружинная, рычажно-телескопическая
- задняя	зависимая, рычажная, с амортизаторами
Рулевое управление (марка, тип)	мотоциклетного типа

РОСС CN.MT02.E05458

Тормозные системы

ручной привод к тормозным механизмам передних колес;
ручной и ножной привод к тормозным механизмам передних и задних колес;
тормозные механизмы передних колес дисковые, задних колес – барабанные

Шины	передние колеса			задние колеса		
	- марка	-			-	
- размер	AT25x8-12	185/88-12	25x8-12	AT25x10-12	270/60-12	25x10-12
- индекс несущей способности	38	40	38, 43	45	50	45, 50
- категория скорости	J	N	F	J	N	F

Действие данного "одобрения типа транспортного средства" распространяется на партию транспортных средств в количестве не более 150 (ста пятидесяти) шт.

Декларации о ввозимых на территорию Российской Федерации транспортных средствах данного типа (размер и отличительные признаки отдельных партий) передаются изготовителем или его официальным дилером ежемесячно (вне зависимости от факта поставки) в Орган по сертификации, на основании чего выдаются заверенные копии "одобрения типа транспортного средства".

Chongqing Jianshe Motorcycle Co., Ltd.
SE (SE 40 ZT) (MOUNTAINLION)

Описание маркировки транспортного средства приведено в приложении №2.
Общие виды транспортного средства на одном листе приведены в приложении №3.

Б.В. Кисуленко

С.В. Пугачев

Действует с " 22 " октября 2007 г.

РОСС CN.MT02.E05458

Приложение № 2 к "одобрению типа
транспортного средства"**ОПИСАНИЕ МАРКИРОВКИ ТРАНСПОРТНОГО СРЕДСТВА**

1. Место расположения и форма знака соответствия:
Рядом с табличкой изготовителя.
Знак соответствия выполнен по ГОСТ Р 50460-92 и содержит номер "одобрения типа транспортного средства".
2. Место расположения таблички изготовителя:
На раме транспортного средства, в передней части с правой стороны.
3. Место расположения идентификационного номера (VIN):
 - 3.1. На раме транспортного средства, в средней части, внизу, с правой стороны.
 - 3.2. На табличке изготовителя.
4. Структура и содержание идентификационного номера (номеров) транспортных средств:

1	2	3	4	5	6	7	8	9	10	11	12	13	14	15	16	17
L	A	P	S	E	4	0	Z	T	?	0	?	?	?	?	?	?

- поз. 1 - 3: Международный идентификационный код изготовителя (WMI):
LAP – Chongqing Jianshe Motorcycle Co., Ltd., P.R. China.
- поз. 4-9: Обозначение типа транспортного средства: **SE40ZT**.
- поз. 10: Обозначение года выпуска согласно ISO 3779-83.
- поз. 11: Обозначение сборочного завода: **0**.
- поз. 12 - 17: Производственный номер транспортного средства.

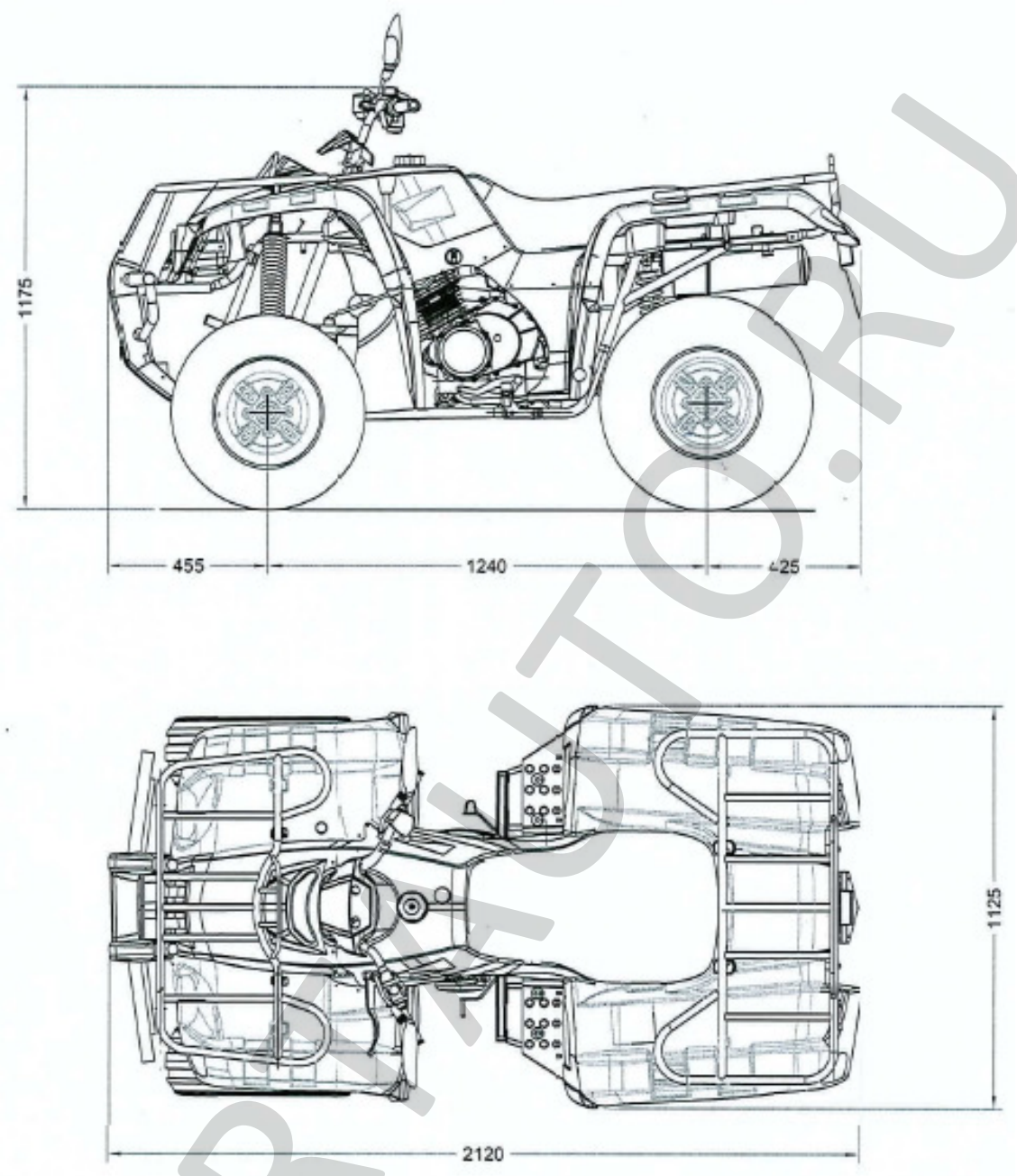

POCC CN.MT02.E05458

№ 0028721

SERTAUTO.RU