

**ОРГАН ПО СЕРТИФИКАЦИИ**  
**продукции машиностроения ВНИИНАШ (ОС «ПРОММАШ»)**  
№ РОСС RU.0001.11АЯ04 от 28.04.2003 г.  
123007, г. Москва, ул. Шенюгина, д. 4, т. (495) 256-14-77

**РОСС CN.АЯ04.E00879**

**24 мая 8**

Марка транспортного средства	LIFAN (LF50QT-2A); LIFAN, SKYGO, HONLEI, BISAN-LIFAN, TRUVA, SALCANO, YUKIMOTOR, RAMZEY, BRANSON, SUMCO, XPLOERER, NEMO, LEVO, ACONDA, CROW MOTOR, HARBY HUNTER, KUDAKI (LF50QT-8D); LIFAN, SKYGO, HONLEI, BISAN-LIFAN (LF50QT-15); LIFAN, HONLEI, SKYGO, BISAN-LIFAN, SUMCO (LF50QT-15A)
Тип транспортного средства (коммерческое обозначение)	LF50QT-2A, LF50QT-8D ( <i>HL50QT-8D, SG50QT-8D, KU50QT-8D, SM50QT-8D, YK50QT-8D, TR50QT-8D</i> ), LF50QT-15, LF50QT-15A ( <i>SG50QT-15A, HL50QT-15A</i> )
Категория транспортного средства	L <sub>1</sub>
Код ТН ВЭД	8711 10
Код VIN	LF3TCB???
Заявитель и его адрес	ООО «ИСТ-АВТО ЦЕНТР», 603079, г. Нижний Новгород, Московское шоссе, д.141, Российская Федерация
Изготовитель и его адрес	Chongqing Lifan Industry (Group) Co., Ltd. No.60, Zhangjiawan, Shangqiao, Shapingba District, Chongqing, 400037, P.R. China

**ОБЩИЕ ХАРАКТЕРИСТИКИ ТРАНСПОРТНОГО СРЕДСТВА**

Колесная формула / ведущие колеса	2 x 1 / заднее
Схема компоновки транспортного средства	двигатель в пределах базы
Количество мест	1 ( LF50QT-2A, LF50QT-15, LF50QT-15A) 2 (LF50QT-8D)
Рама	стальная, трубчатая

РОСС СN.AЯ04.E00879

для модификаций:		LF50QT-2A	LF50QT-8D	LF50QT-15	LF50QT-15A
<b>Габаритные размеры, мм</b>					
– длина		1740	1945	1650	2070
– ширина		685	680	610	725
– высота		1050	1140	1060	1100
База, мм		1217	1280	1170	1430
Масса снаряженного транспортного средства без водителя, кг (по ГОСТ Р 52051-2003)		167	180	167	183
Максимальная допустимая масса, кг		205	260	205	258
Максимальная допустимая масса, приходящаяся :					
– на переднюю ось, кг		81	104	81	85
– на заднюю ось, кг		124	156	124	173
<b>Двигатель</b> (марка, тип)	LIFAN, 1P39QMB				
	с принудительным зажиганием, 4-х тактный, карбюраторный воздушного охлаждения				
	1, горизонтальное				
– количество и расположение цилиндров		50	50	49	50
– рабочий объем, см <sup>3</sup>		10.5			
– степень сжатия		2.5 (8000)	2.3 (7500)	2.4 (6500)	2.4 (7500)
Максимальная мощность, кВт (мин <sup>-1</sup> )		3.3 (5000)	3.4 (6000)	4.0 (4500)	3.5 (6000)
Максимальный крутящий момент, Нм (мин <sup>-1</sup> )					
Топливо	бензин, с октановым числом не менее 92				
<b>Система питания</b>	карбюраторная				
Карбюратор (марка, тип)	SHENWEI, 50k	SHENWEI, PD19JD	SHENWEI, 50k	SHENWEI, PD19JD	
Воздушный фильтр (марка, тип)	Zhenjiang Hengbo Air Filter Co., Ltd. LF50QT-2A-17100	HB, e4 17100-LF50QT-8D	e4 LF 17100-15	HB, LF50QT-15A	
	с бумажным элементом				фильтрующий элемент из вспененного пенополиуретана

## РОСС СN.АЯ04.Е00879

для модификаций:	LF50QT-2A	LF50QT-8D	LF50QT-15	LF50QT-15A
<b>Система зажигания</b>	электронная, бесконтактная (CDI)			
Коммутатор (марка, тип)	Chongqing Sanmu Huarui Electric Co., LTD, 1P39QMB, с электронным опережением зажигания			
Катушка зажигания (марка, тип)	34500	34400	34500-15	1P39QMB
Свечи зажигания (марка, тип)	индуктивного типа			
	LIFAN, 12210	LIFAN, 12210	LIFAN, 12210-15	NGK, C7HSA
<b>Система выпуска и нейтрализации отработавших газов</b>	один глушитель со встроенным каталитическим нейтрализатором отработавших газов			
Основной глушитель с нейтрали- затором (марка, тип)	LIFAN e4 18024	LIFAN e4 18063, LC-3A	LIFAN e4 18030	LIFAN e4 18061, LC-3A
	резонаторного типа			
<b>Трансмиссия</b>	механическая			
Сцепление (марка, тип)	автоматическое			
Коробка передач (марка, тип)	автоматическая, бесступенчатая, с клиноременным вариато- ром			
- максимальное передаточное число вариатора	26.52			
- минимальное передаточное чис- ло вариатора	8.84			
- передаточное число к ведущему колесу	11.05			
<b>Подвеска</b>				
– передняя	телескопическая вилка, с двумя пружинно-гидравлическими, амортизаторами			
– задняя	с маятниковым рычагом, с пружинно-гидравлическим аморти- затором			

РОСС CN.AЯ04.E00879

Рулевое управление (марка, тип) с рулем мотоциклетного типа

для модификаций:	LF50QT-2A	LF50QT-8D	LF50QT-15	LF50QT-15A
<b>Тормозные системы</b>				
– рабочая (марка, тип)	передний- Chongqing Yin- jiao Brake Co. Ltd., LF50QT- 2A, барабанный с ручным тросо- вым приводом задний – Chongqing Yin- jiao Brake Co. Ltd., LF50QT- 2A, барабанный с ручным тросо- вым приводом	передний- KAILING, LF50QT-8D, с дисковым тор- мозным меха- низмом с руч- ным гидравли- ческим приво- дом задний – LuQiao, LF50QT-8D, ба- рабанный с ножным тросо- вым приводом	передний- Yu- huan Kailing Group Co., Ltd., LF50QT-15, с дисковым тор- мозным меха- низмом с руч- ным гидравли- ческим приво- дом задний-Yuhuan Kailing Group Co., Ltd., LF50QT-15, ба- рабанный с руч- ным тросовым приводом	передний- Yu- huan Kailing, Ltd.LF50QT- 15A, с диско- вым тормозным механизмом с ручным гидрав- лическим при- водом задний- YG, LF50QT-15A, барабанный с ручным тросо- вым приводом

РОСС СN.АЯ04.Е00879

для модификаций:	LF50QT-2A	LF50QT-8D	LF50QT-15	LF50QT-15A	
<b>Шины</b> (марка)					
	передние и задние	передние и задние	передние и задние	перед- ние	задние
- размер	3.00-10	3.50-10	3.00-10	130/60- 13	130/70- 12
-индекс несущей способности	42	51	42	53	56
- категория скорости	J	J	J	J	J

LIFAN (LF50QT-2A); LIFAN, SKYGO, HONLEI, BISAN-LIFAN, TRUVA, SALCANO, YUKIMOTOR, RAMZEY, BRANSON, SUMCO, XPLOERER, NEMO, LEVO, ACONDA, CROW MOTOR, HARBY HUNTER, KUDAKI (LF50QT-8D); LIFAN, SKYGO, HONLEI, BISAN-LIFAN (LF50QT-15); LIFAN, HONLEI, SKYGO, BISAN-LIFAN, SUMCO (LF50QT-15A)

Описание маркировки транспортного средства приведено в приложении 2.  
Общие виды транспортного средства на 4 листах приведены в приложении 3.

Зам.

**А.В. Куликов**

**С.В. Пугачев**

Действует с "24" мая 2007 г.

РОСС СN.АЯ04.Е00879

Приложение № 2 к "одобрению типа транспортного средства"

**ОПИСАНИЕ МАРКИРОВКИ ТРАНСПОРТНОГО СРЕДСТВА**

1. Место расположения и форма знака соответствия:
  - На наклейке рядом с табличкой изготовителя.(LF50QT-2A, LF50QT-15A)
  - На наклейке в районе головной трубы рамы (LF50QT-8D, LF50QT-15)
  - Знак соответствия выполнен по ГОСТ Р 50460 с указанием номера данного "одобрения типа транспортного средства".
2. Место расположения таблички изготовителя:
  - На усилителе боковой трубы рамы (LF50QT-2A, LF50QT-8D)
  - На специальной площадке внизу рамы справа.(LF50QT-15)
  - На нижней правой трубе рамы с наружной стороны (LF50QT-15A)
3. Место расположения идентификационного номера (код VIN):
  - 3.1. На табличке изготовителя
  - 3.2. На усилителе боковой трубы рамы (LF50QT-2A, LF50QT-8D)
    - На специальной пластине внизу рамы справа (LF50QT-15)
    - На передней трубе рамы, в центре (LF50QT-15A)
4. Структура и содержание идентификационного номера (номеров) транспортных средств:

1	2	3	4	5	6	7	8	9	10	11	12	13	14	15	16	17
L	F	3	T	C	B	?	?	?	?	?	?	?	?	?	?	?

- поз. 1 - 3: LF3 - WMI (международный код изготовителя) – Chongqing Lifan Industry (Group) Co., Ltd.
- поз. 4 код обозначения транспортного средства: "T" – двухколесный мопед
- поз. 5 код обозначения двигателя: "C" – четырехтактный.
- поз. 6 код объема двигателя: "B" – 50 см<sup>3</sup>
- поз. 7-8: обозначение типа транспортного средства "ZA"-LF50QT-2A, "8D"-LF50QT-8D, "F0"- LF50QT-15, "FA"- LF50QT-15A
- поз. 9 контрольные символы: цифры от 0 до 9 или буква X
- поз. 10 обозначение модельного года согласно ISO 3779
- поз. 11-17: производственный номер транспортного средства

РОСС СНА.АЯ04.Е00879

Приложение № 3 к "одобрению типа транспортного средства"

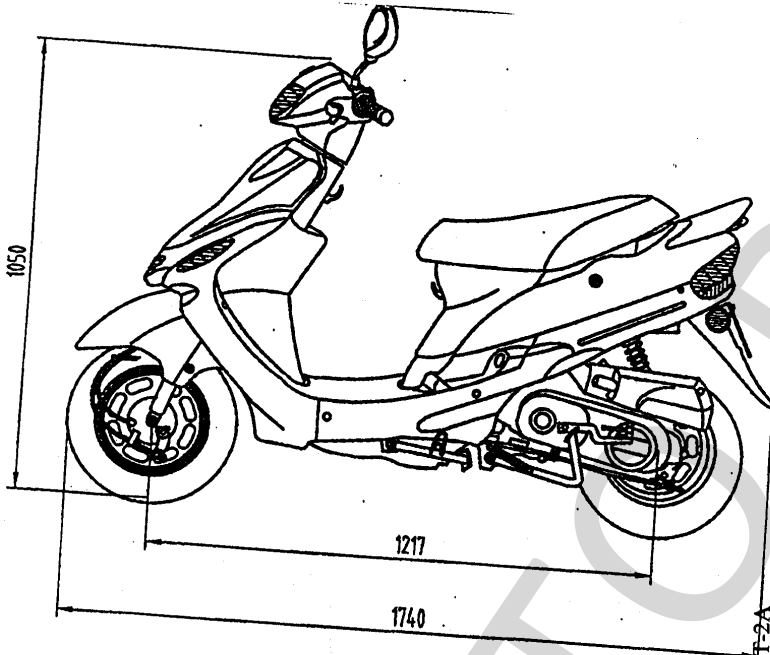

LIFAN LF50QT-2A

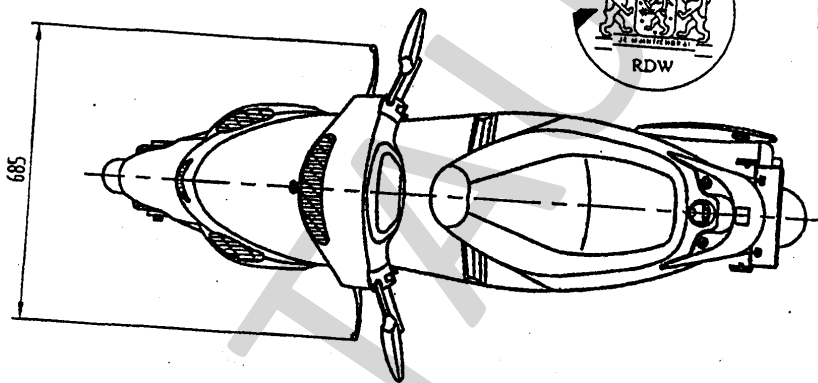

SER

РОСС СМ.АЯ04.Е00879

Приложение № 3 к "одобрению типа транспортного средства"

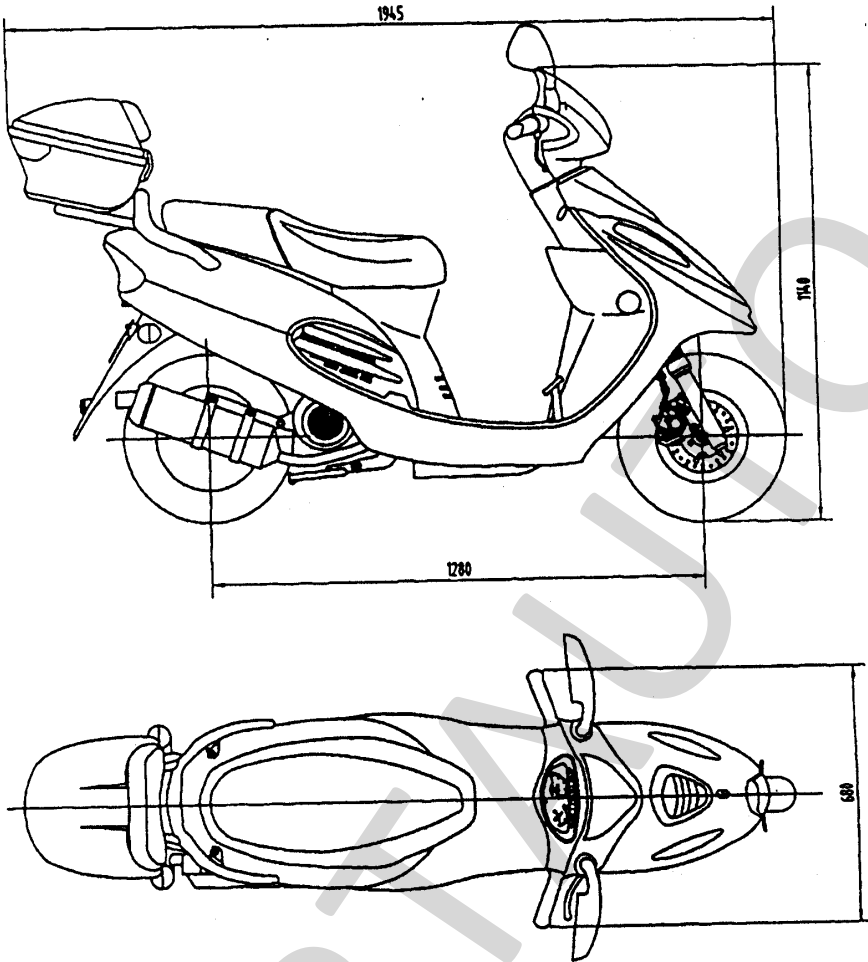

LIFAN, SKYGO, HONLEI, BISAN-LIFAN, TRUVA, SALCANO, YUKIMOTOR, RAMZEY, BRANSON, SUMCO, XPLOER, NEMO, LEVO, ACONDA, CROW MOTOR, HARBY HUNTER, KUDAKI LF50QT-8D (HL50QT-8D, SG50QT-8D, KU50QT-8D, SM50QT-8D, YK50QT-8D, TR50QT-8D)





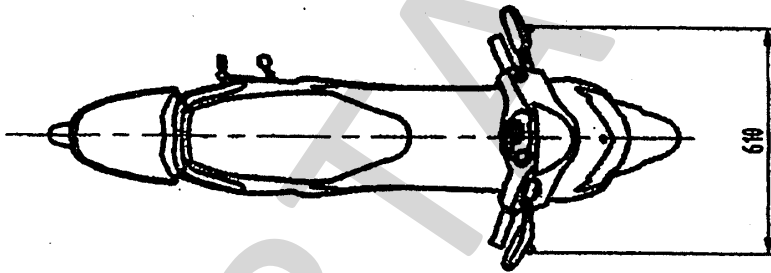
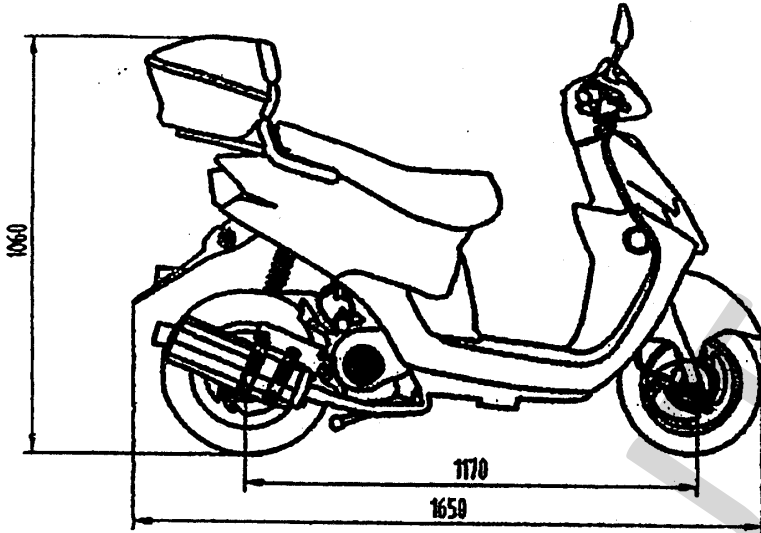

LIFAN, SKYGO, HONLEI, BISAN-LIFAN LF50QT-15

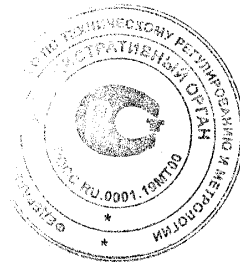

РОСС СМ.АЯ04.Е00879

Приложение № 3 к "одобрению типа транспортного средства"

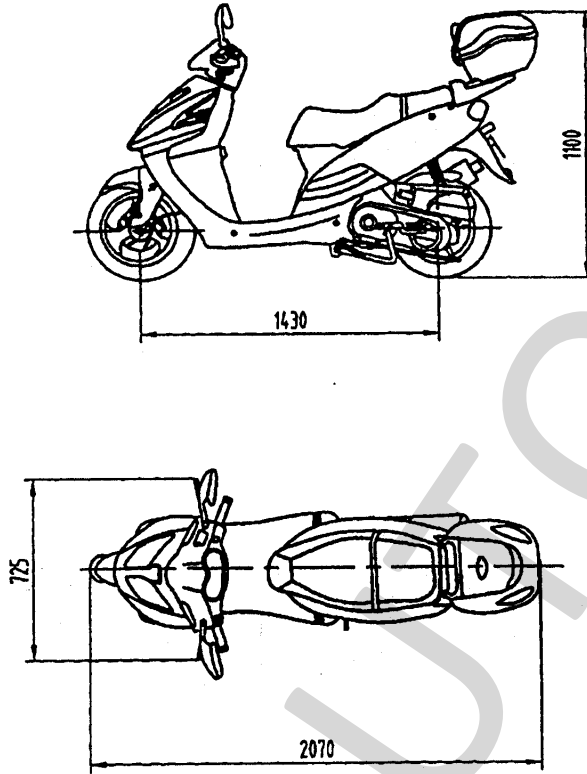

LIFAN, HONLEI, SKYGO, BISAN-LIFAN, SUMCO LF50QT-15A (SG50QT-15A, HL50QT-15A)

