

**ОРГАН ПО СЕРТИФИКАЦИИ**  
**Межотраслевой фонд "Сертификация автотранспорта САТР" ("САТР-ФОНД")**  
№ РОСС RU.0001.11MT02 от 06.06.2006 г.  
125480, г. Москва, ул. Героев Панфиловцев, 24 (Тел. 454-42-27)

**РОСС US.MT02.E03661П1Р1**

03 октября 9

Марка транспортного средства	<b>Chrysler</b>	
Тип транспортного средства	<b>PT Cruiser</b>	
Модификации	<b>YN8B, YB8B, YN89, YB89, YN8U, YN8F</b>	
Коммерческое наименование	<b>Chrysler PT Cruiser</b>	
Категория транспортного средства	<b>M<sub>1</sub></b>	
Для модификаций:	<b>YN8B, YB8B, YN89, YB89, YN8F</b>	<b>YN8U</b>
Код ТН ВЭД	<b>8703 23</b>	<b>8703 32</b>
Код VIN	<b>1???Y?8??...</b>	
Экологический класс	<b>4</b>	
Заявитель, представитель изготовителя и его адрес	<b>ЗАО «Крайслер РУС», 125167, г. Москва, Ленинградский проспект, дом 39А, Российская Федерация</b>	
Изготовитель и его адрес	<b>Chrysler LLC, 1000 Chrysler Drive, Auburn Hills, Michigan 48326-2766, USA</b>	
Сборочный завод и его адрес	<b>Toluca Car Assembly Plant, Carr. Mex-Tol KM 60.5, Box 18, Toluca, Mexico 5000</b>	

**ОБЩИЕ ХАРАКТЕРИСТИКИ ТРАНСПОРТНОГО СРЕДСТВА**

Колесная формула / ведущие колеса	<b>4 x 2 / передние</b>
Схема компоновки транспортного средства	<b>переднеприводная; расположение двигателя - переднее поперечное</b>

Тип кузова / количество дверей	хэтчбек / 5			
Количество мест спереди / сзади	2 / 3			
Габаритные размеры, мм				
– длина	4288			
– ширина	1748			
– высота	1601 - 1665			
База, мм	2616			
Колея передних / задних колес, мм	1481 / 1478			
Для модификаций:	<b>YN8F</b>	<b>YN8B, YN89</b>	<b>YB8B, YB89</b>	<b>YN8U</b>
Масса снаряженного транспортного средства, кг (по ГОСТ Р 52051-2003)	1441-1480	1510-1575	1545-1610	1585-1613
Полная масса транспортного средства, кг	1870	1895	1920	1980
Масса, приходящаяся				
- на переднюю ось, кг	953-1080	995-1080	1010-1080	1040-1080
- на заднюю ось, кг	917-980	900-980	910-980	940-980
Допустимая полная масса прицепа, кг				
- прицеп без тормозов	450			
- прицеп с тормозами	1000			
<b>Двигатель</b> (марка, тип)	Chrysler LLC			
	<b>1.6L</b>	<b>S или B* или 9*</b>	<b>S или B* или 9*</b>	<b>664...</b>
	четырёхтактный			
	бензиновый			дизель
- количество и расположение цилиндров	4, рядное			
- рабочий объем, см <sup>3</sup>	1598	2429	2429	2148
- степень сжатия	10.5	9.47	9.47	18.0 ± 2.0
- максимальная мощность, кВт (мин <sup>-1</sup> )	85 (6300)	105 (5200)	105 (5200)	110 (4000)
- максимальный крутящий момент, Нм (мин <sup>-1</sup> )	157 (4550)	214 (4000)	214 (4000)	300 (1600...3200)
Топливо	бензин с октановым числом не менее			дизельное
	95	91	91	
<b>Система питания</b>	распределенное впрыскивание топлива с электронным управлением			непосредственное впрыскивание топлива под давлением
Блок управления (марка, тип)	Chrysler, ENFAE4 или 05034093??	Chrysler, YNXAC4(для YN8?) или YBBAB4 (для YB8?)		ENUAB4

\* возможна маркировка символами в соответствии с поз. 8 идентификационного номера (VIN)

## POCC US.MT02.E03661П1P1

Для модификаций:	YN8F	YN8B, YN89	YB8B, YB89	YN8U
ТНВД (марка, тип)	—	—	—	Bosch, PH 0014
Форсунки (марка, тип)	Chrysler 04891190AA(x4)	Chrysler, 04891573AB (x4)		Bosch, IN 0018
Турбокомпрессор (марка, тип)	—	Chrysler/Mitsubishi, TD04H-16GK		HTT Honeywell Turbo (Garrett), AL 0033
Воздушный фильтр (марка, тип)	Chrysler Allied Signal,		Siemens,	
	04891744AB	04891744AB		04891733AB
	с сухим бумажным элементом			
	04891691??	04891691AB		4891675AA
<b>Система зажигания</b>	Chrysler, электронная, бесконтактная			—
Катушка зажигания (марка, тип)	Chrysler, Weastec			—
	05269670?? (x2) в едином блоке	04609103AB (x2)		—
Свечи зажигания (марка, тип)	Champion, RC9MCC	Champion, RE14MCC5 или RE16MC; NGK, LZTR4A-11		—
<b>Система выпуска и нейтрализации отработавших газов</b>	один или два глушителя и каталитический нейтрализатор (для мод. YN8U - предварительный и основной)			
	Arvin		Chrysler	
Передний глушитель (марка, тип)	05278887??	-		-
Задний глушитель (марка, тип)	05278502??	05278503?? или 05278195??		05278846?? или 05273675??
Нейтрализатор (марка, тип)	368??	000AD		5085661?? или P/N 5273537?? предвари- тельный; 05085660?? или P/N 05273538?? основной

Для модификаций:	YN8F	YN8U	YN8B, YN89	YB8B, YB89
<b>Трансмиссия</b>	механическая			гидромеханическая
<b>Сцепление</b> (марка, тип)	фрикционное, сухое, однодисковое			—
<b>Коробка передач</b> (марка, тип)	Chrysler			
	с ручным управлением			автоматическая
– число передач	вперед - 5, назад - 1			вперед - 4, назад - 1
– передаточные числа				
I -	3.50	4.25	3.50	2.84
II -	1.96	2.34	1.95	1.57
III -	1.36	1.45	1.36	1.00
IV -	0.97	1.02	0.97	0.69
V -	0.81	0.78	0.81	-
3.X -	3.42	3.81	3.42	2.21
<b>Главная передача</b> (марка, тип)	Chrysler			
– передаточное число	3.94	3.29	3.94	3.909

**Подвеска**

- передняя независимая, типа McPherson, пружинная, с газонаполненными амортизаторами и стабилизатором поперечной устойчивости
- задняя зависимая, пружинная, рычажная, с газонаполненными амортизаторами и стабилизатором поперечной устойчивости

**Рулевое управление** (марка, тип)

рулевой механизм - “шестерня - рейка”, рулевой привод с гидроусилителем

**Тормозные системы**

- рабочая гидравлическая, двухконтурная, с разделением на контуры по осям, возможна установка АБС, тормозные механизмы передних колес – дисковые, задних – барабанные (без АБС) или дисковые (с АБС)
- запасная каждый из контуров рабочей тормозной системы
- стояночная механический привод к тормозным механизмам задних колес (при установке АБС- к специальным тормозным механизмам барабанного типа)

РОСС US.MT02.E03661П1P1

<u>Шины</u>				
- марка	-			
- размер	195/65R15	205/55R16	205/50R17	T125/70D15**
- индекс несущей способности	91	91	93	95
- категория скорости	H	H	H	M

\*\* - запасное для всех модификаций

Оборудование  
транспортного средства

омыватели ветрового стекла с датчиком дождя, кондиционер (хладагент R-134A), климат-контроль (хладагент R-134A), подушки безопасности, противоугонное устройство, иммобилайзер, система помощи при парковке, навигационная система

Chrysler PT Cruiser

Описание маркировки транспортного средства приведено в приложении № 2.  
Общие виды транспортного средства на 1 листе приведены в приложении № 3.

Б.В. Кисуленко

С.В. Пугачев

Действует с " 30 " октября 2008 г.

Приложение № 2 к "одобрению типа транспортного средства"

### ОПИСАНИЕ МАРКИРОВКИ ТРАНСПОРТНОГО СРЕДСТВА

1. Место расположения и форма знака соответствия:  
Рядом с табличкой изготовителя.  
Знак соответствия выполнен по ГОСТ Р 50460 – 92 и содержит номер "одобрения типа транспортного средства".
2. Место расположения таблички изготовителя:  
На внутренней поверхности капота, в правом заднем углу, в соответствии с сертификатом по Директивам ЕС e11\*76/114\*78/507\*0135\*06.
3. Место расположения идентификационного номера (VIN):
  - 3.1. На табличке изготовителя.
  - 3.2. В моторном отсеке, на перегородке салона, с правой стороны.
  - 3.3. На табличке, видимой снаружи в правом нижнем углу лобового стекла.
4. Структура и содержание идентификационного номера транспортных средств:

1	2	3	4	5	6	7	8	9	10	11	12	13	14	15	16	17
1	?	?	?	Y	?	8	?	?	?	?	?	?	?	?	?	?

- поз. 1-3 : Международный идентификационный код изготовителя (WMI): **Chrysler LLC**, USA
- поз. 1: географическая зона: **1** – страна происхождения - США
- поз. 2: Обозначение торговой марки:  
**A, C** - Chrysler
- поз. 3: Обозначение типа автомобиля по назначению
- поз. 4: Обозначение типа дополнительных средств пассивной безопасности или диапазона полной допустимой массы автомобиля
- поз. 5: Обозначение типа транспортного средства:  
**Y** – PT Cruiser с левосторонним управлением.
- поз. 6: Обозначение типа трансмиссии:  
**B** – четырехступенчатая автоматическая;  
**N** – пятиступенчатая, с ручным управлением.
- поз. 7: Обозначение типа кузова:  
**8** – пятидверный хэтчбек
- поз. 8: Обозначение типа двигателя:  
**F** – 1.6 л, R4, бензиновый;  
**U** – 2.2 л, R4, дизель с турбонаддувом;  
**B** или **9** – 2.4 л, DOHC, R4, бензиновый.
- поз. 9: Контрольный символ: цифра от 0 до 9 или литера «X».
- поз. 10: **Заводской регистрационный код** или обозначение модельного года согласно ISO 3779-83 (ГОСТ Р 51980).
- поз. 11: Обозначение сборочного завода Toluca Car Assembly Plant, Mexico.
- поз. 12-17: Производственный номер транспортного средства.

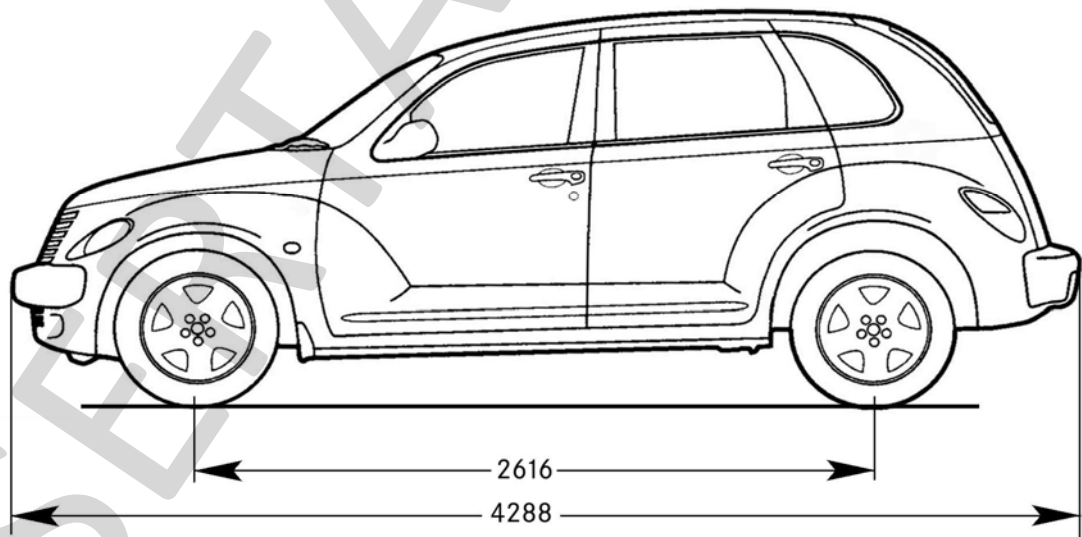
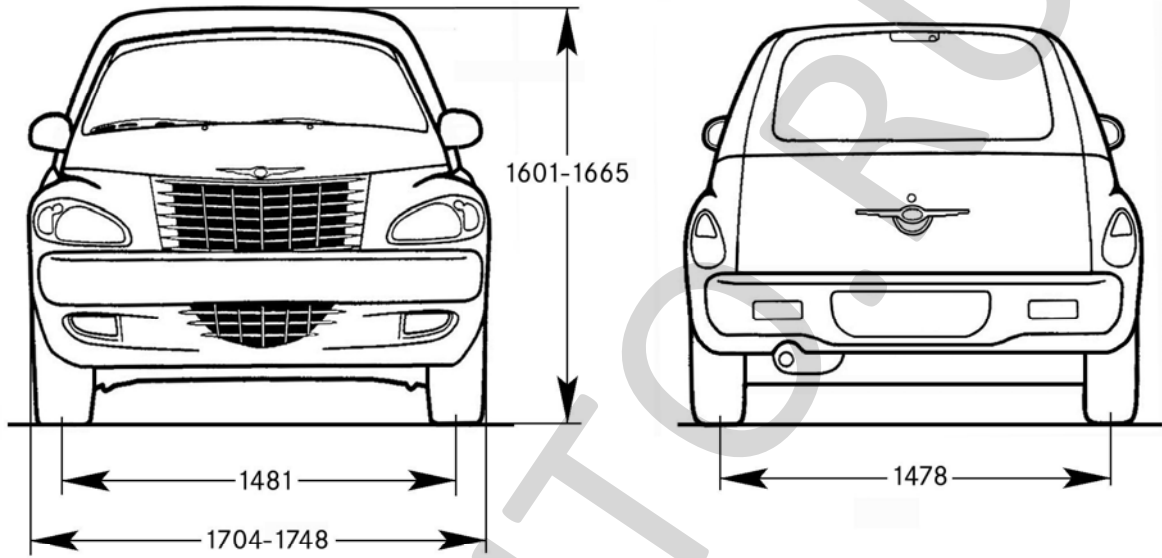

**Chrysler PT Cruiser, hatchback**