

ОРГАН ПО СЕРТИФИКАЦИИ
Межотраслевой фонд "Сертификация автотранспорта САТР" ("САТР-ФОНД")
 № РОСС RU.0001.11MT02 от 10.06.2003 г.
 125480, г. Москва, ул. Героев Панфиловцев, 24 (тел. 454 - 42 -27)

РОСС DE.MT02.E02624П2Р1

11 марта _____
 2007

Марка транспортного средства **MERCEDES-BENZ**
 Тип транспортного средства **W / S / CL 203 (C 180 Kompressor, C 200 Kompressor, C 200 CGI, C 55 AMG, C 200 CDI, C 220 CDI, C 320 CDI, C 160, C 230, C 280, C 280 4-matic, C 350, C 350 4-matic)**
 Категория транспортного средства **M1**

Код ТН ВЭД	8703 23	C 180 Kompressor, C 200 Kompressor, C 160, C 200 CGI, C 280, C 280 4-matic, C 230
	8703 24	C 350 4 matic, C 55 AMG, C 350
	8703 32	C 200 CDI, C 220 CDI
	8703 33	C 320 CDI

Код VIN для модификаций:	W203	S203	CL203
C 160	-	-	WDB203730...
C 180 Kompressor	WDB203046...	WDB203246...	WDB203746...
C 200 Kompressor	WDB203042...	WDB203242...	WDB203742...
C 200 CGI	-	-	WDB203743...
C 230	WDB203052...	WDB203252...	WDB203752...
C 280	WDB203054...	WDB203254...	-
C 280 4-matic	WDB203092...	WDB203292...	-
C 320 CDI	WDB203020...	WDB203220...	-
C 55 AMG	WDB203076...	WDB203276...	-
C 200 CDI	WDB203007...	WDB203207...	WDB203707...
C 220 CDI	WDB203008...	WDB203208...	WDB203708...
C 350	WDB203056...	WDB203256...	WDB203756...
C 350 4 -matic	WDB203087...	WDB203287...	-

Заявитель и его адрес **«ДаймлерКрайслер Автомобили Рус» ЗАО, 127051, г. Москва, 1-й Колобовский переулок 23, стр. 1**
 Российская Федерация

Изготовитель и его адрес **DaimlerChrysler AG, D-70546 Stuttgart, Germany**
 Сборочные заводы **DaimlerChrysler AG, D-71059 Sindelfingen, Germany**
DaimlerChrysler AG, D-28190 Bremen, Germany

ОБЩИЕ ХАРАКТЕРИСТИКИ ТРАНСПОРТНОГО СРЕДСТВА

Колесная формула / ведущие колеса 4 x 2 / задние
 4 x 4 / все (C 350 4-matic, C 280 4-matic)
 Схема компоновки транспортного средства классическая или полноприводная,
 расположение двигателя – переднее продольное

для модификаций:	W203	S203	CL203
Тип кузова / количество дверей	седан / 4	универсал / 5	купе / 2
Количество мест спереди / сзади	2 / 3 или 2 / 2	2 / 3	2 / 2
Габаритные размеры, мм			
- длина	4526...4620	4526...4620	4320...4350
- ширина	1728...1800		1725...1745
- высота	1380...1420	1440...1500	1375...1440
База, мм	2715		
Колея передних / задних колес, мм	1493...1507 / 1464...1476		1493...1505/ 1464...1476
Масса снаряженного транспортного средства (по ГОСТ Р 52051-2003), кг	1485...1655	1535...1705	1465...1640
Полная масса транспортного средства, кг	1965...2135	2060...2230	1935...2010
Максимальная допустимая масса			
- на переднюю ось, кг	935...1095	935...1100	945...1030
- на заднюю ось, кг	1000...1075	1085...1160	965...1005
Допустимая полная масса прицепа, кг *			
- прицеп без тормозов	750	750	730...750
- прицеп с тормозами	1500...1800	1500...1800	1500

(* - для C 55 AMG буксировка прицепа не предусмотрена)

для модификации:	C 180 Kompressor	C 200 Kompressor	C 160	C 200 CGI	C 230
Двигатель (марка, тип)	DaimlerChrysler AG, Mercedes-Benz				
	M 271 (271.946)	M 271 (271.940)	M 271 (271.921)	M 271 (271.942)	M 272 (272.920)
	четырёхтактный, бензиновый				
	с наддувом				
- количество и расположение цилиндров	4, рядное				
- рабочий объем, см ³	1796				
- степень сжатия	10.0±0.2	9.3±0.2	10.0±0.2	10.3±0.2	11.4-0.4
- максимальная мощность, кВт (мин ⁻¹)	105 (5200)	120 (5500)	90 (5200)	125 (5300)	150 (6100)
- максимальный крутящий момент, Нм (мин ⁻¹)	220 (2500...4200)	240 (3500)	190 (1500...4200)	240 (3000...4250)	245 (2900...5500)
Топливо	бензин с октановым числом не менее				
	95	95	95	98	95
Система питания	распределенный впрыск топлива с электронным управлением			непосредственный впрыск топлива в цилиндры	распределенный впрыск топлива с электронным управлением

РОСС DE.MT02.E02624П2Р1

для двигателей:	M 271 (271.946)	M 271 (271.940)	M 271 (271.921)	M 271 (271.942)	M 272 (272.920)
Электронный блок управления (марка, тип)	HM 0270	HM 0271	HM 0313	HM 0274	HM 0371
Форсунки (марка, тип)	Mercedes-Benz				
	271 078 05 49 (x4)				272 078 00 49(x6) или 272 078 02 49(x6)
Турбокомпрессор (марка, тип)	Mercedes-Benz				
	271 090 17 80 или 271 090 20 80 или 271 090 23 80			271 090 17 80 или 271 090 20 80	—
ТНВД (марка, тип)	—	—	—	Mercedes-Benz, 271 070 05 01 или 271 070 06 01	—
Воздушный фильтр (марка, тип)	Mercedes-Benz с бумажным элементом				
	FP 0098				FP 0107 и FP 0113
Система зажигания	электронная, со встроенным датчиком детонации				
Катушка зажигания (марка, тип)	Mercedes-Benz ZS 0011(x4)				Bosch/Delphi ZC 0012 (x6)
Свечи зажигания (марка, тип)	Bosch				NGK
	F6M8P332	F6MPP332	F6M8P332	F5MPP332	PLKR6A
	и другие, рекомендованные DaimlerChrysler AG				
Система выпуска и нейтрализации отработавших газов	Mercedes-Benz				
	два глушителя и два каталитических нейтрализатора				
Первый глушитель (марка, тип)	SM 0218 или SM 0106		SM 0106	SM 0218 или SM 0106	SM 0247 или SV 0814
Второй глушитель (марка, тип)	SN 0537 или SN 0570 или SN 0529 или SN 0569 или SN 0528		SN 0528 или SN 0569	SN 0537 или SN 0529 или SN 0570	SN 0558 или SN 0586 или SN 0587
Нейтрализатор (марка, тип)	КТ 0212 и КТ 0214 или КТ 0242 и КТ 0214 или КТ 0212 и КТ 0199 или КТ 0211 и КТ 0199		КТ 0212 и КТ 0214 или КТ 0242 и КТ 0214 или КТ 0247 и КТ 0214	КТ0201 и КТ0202 или КТ 0230 и КТ 0202	КТ 0241 (x2)

РОСС DE.MT02.E02624П2P1

для модификации:	C 200 CDI	C 220 CDI	C 320 CDI
Двигатель (марка, тип)	DaimlerChrysler AG, Mercedes-Benz		
	OM 646 (646.962) (646.963)	OM 646 (646.963)	OM 642 (642.910)
	четырёхтактный дизель с турбонаддувом		
- количество и расположение цилиндров	4, рядное		6, V-обр.
- рабочий объем, см ³	2148	2148	2987
- степень сжатия	18.0±2.0		17.7±1.5
- максимальная мощность, кВт (мин ⁻¹)	75 / 90 (4200)	100 / 110 (4200)	165 (3800)
- максимальный крутящий момент, Нм (мин ⁻¹)	250 (1400...2600/ 1600...2800)-с ED 0071 или 270 (1600...2800)- с ED 0072	340 (2000)	510 (1600-2800) или 415 (1400-3800)
Топливо	дизельное		
Система питания	непосредственный впрыск топлива с общей рампой		
Электронный блок управления (марка, тип)	75 кВт - ED 0071 (EU4 с DPF), ED 0085 (EU4 без DPF, IN 0012), ED 0114 (EU4 без DPF, IN 0018); 90 кВт - ED 0072 (EU4 с DPF), ED 0086 (EU4 без DPF, IN 0018)	100 кВт - ED 0017 или ED 0121 (EU4); 110 кВт - ED 0074, ED 0088, ED 0117 (EU4)	ED 0108, ED0110 (EU4 с DPF), ED 0107 или ED 0109 (EU4 без DPF)
ТНВД (марка, тип)	Bosch		
Форсунки (марка, тип)	PH 0010		PH 0012
Турбокомпрессор (марка, тип)	Mercedes-Benz		
	AL 0024 (EU4, с DPF), или AL 0018 (EU4, без DPF)		AL 0026 (с DPF) или AL 0042 (EU4 без DPF)
Воздушный фильтр (марка, тип)	Mercedes-Benz FP 0103		Mann&Hummel, FP 0104 и FP 0105
	с бумажным элементом		
Система выпуска и нейтрализации отработавших газов	один глушитель и два каталитических нейтрализатора		
Первый глушитель (марка, тип)	-	-	DPF, PF0010(фильтр улавливания твердых частей)
Второй глушитель (марка, тип)	SN 1514 или SN 1529 или SN 1515		SN 1531
Нейтрализаторы (марка, тип)	KT 1132 и KT 1128 или KT 1166 и KT 1167 или KT 1174 или KT 1173 или KT 1159 и PF 0002 или KT 1182 и PF 0002		KT 1170 и KT 1171

РОСС DE.MT02.E02624П2Р1

для модификации:	C 280	C 280 4-matic	C 350	C 350 4- matic	C 55 AMG
Двигатель (марка, тип)	DaimlerChrysler AG, Mercedes-Benz				
	M 272 (272.940)	M 272 (272.941)	M 272 (272.960)	M 272 (272.970)	M 113 (113.988)
	четырёхтактный, бензиновый				
- количество и расположение цилиндров	6, V-образное				8, V-образное
- рабочий объем, см ³	2997		3498		5439
- степень сжатия	11.3-0.4		10.7-0.4		11.0-0.5
- максимальная мощность, кВт (мин ⁻¹)	170 (6000)		200 (6000)		270 (5750)
- максимальный крутящий момент, Нм (мин ⁻¹)	300 (2500-5000)		350 (2400-5000)		510 (4000)
Топливо	бензин с октановым числом не менее				
	95				98
Система питания	распределенный впрыск топлива с электронным управлением				
Электронный блок управления (марка, тип)	HM 0372		HM 0363		HM A039
Форсунки (марка, тип)	Mercedes-Benz, 272 078 00 49 (x6) или 272 078 02 49 (x6)				Bosch 113 078 03 49 (x8)
Воздушный фильтр (марка, тип)	Mercedes-Benz с бумажным элементом				
	FP 0107 и FP 0113				FP A014
Система зажигания	электронная, со встроенным датчиком детонации				
Катушка зажигания (марка, тип)	Bosch / Delphi, ZS 0012 (x6)				Mercedes-Benz ZS 0006(x8)
Свечи зажигания (марка, тип)	NGK, PLKR6A				NGK, IFR 6D 10
	и другие, рекомендованные DaimlerChrysler AG				
Система выпуска и нейтрализации отработавших газов	два или три глушителя и четыре нейтрализатора				
Первый глушитель (марка, тип)	SM 0247 или SM 0247 и SV 0814				SM A017
Второй глушитель (марка, тип)	SN 0558 или SN 0595				SN A079 и SN A083
Нейтрализаторы (марка, тип)	КТ 0253 (x2) и КТ 0254 (x2) или КТ 0241 (x2)				КТ A020(x2) и КТ A027(x2)

РОСС DE.MT02.E02624П2Р1

Трансмиссия	механическая			гидромеханическая		
Сцепление (марка, тип)	Mercedes-Benz, сухое, однодисковое, с гидравлическим приводом			-		
<u>для модификации:</u>	C 220 CDI, C 320 CDI	C 180 Kompressor, C 200 Kompressor, C 200 CGI, C 230, C 280, C 160, C 350	C 180 Kompressor, C 200 Kompressor, C 200 CGI, C 200 CDI, C 160	C 180 Kompressor, C 200 Kompressor, C 220 CDI, C 200 CDI, C 280 4-matic, C 350 4-matic	C 55 AMG	C 320 CDI, C 230, C 280, C 350
Коробка передач (марка, тип)	Mercedes-Benz					
	с ручным управлением			с автоматическим управлением		
	SG-S 400/6.1	SG-S 270/5.3	SG-S 270/6.1	W5A 330	W5A700	W7B700 (7G-tronic)
- число передач	вперед-6, назад-1			вперед-5, назад-2		вперед-7, назад-2
- передаточные числа	I- 5.01 II- 2.83 III- 1.79 IV- 1.26 V- 1.00 VI- 0.83 VII- -- 3.X.I- 4.57 3.X.II- --	4.46 2.61 1.72 1.25 1.00 0.84 -- 4.06 --	4.99 2.82 1.78 1.25 1.00 0.82 -- 4.54 --	3.95 2.42 1.49 1.00 0.83 -- -- 3.15 1.93	3.60 2.19 1.41 1.00 0.83 -- -- 3.17 1.93	4.38 2.86 1.92 1.37 1.00 0.82 0.73 3.42 2.23
Раздаточная коробка (марка, тип) (только для мод. C 280 4-matic, C 350 4-matic)	--			Mercedes-Benz		
- передаточное число	--			1.00	--	
Главная передача (марка, тип)	Mercedes-Benz, гипоидная					
- передаточное число	2.65 (C 200 CDI); 2.47 (C 320 CDI)	3.07 (C 180 Kompressor, C 200 CGI, C 280); 3.27 (C 160, C 230, C 200 Kompressor); 2.82 (C 350)	2.65 (C 200 CDI); 3.07 (C 200 CGI, C 180 Kompressor); 3.27 (C 160, C 200 Kompressor)	3.07 (C 180 Kompressor); 3.27 (C 200 Kompressor, C 350 4-matic, C 280 4-matic); 2.82 (C 200 CDI, C 220 CDI); 2.87 (C 200 CDI)	3.06	2.47 (C 320 CDI); 3.27 (C 230); 3.07 (C 280); 2.82 (C 350)

РОСС DE.MT02.E02624П2Р1

Подвеска	- передняя	независимая, пружинная, типа McPherson, с газонаполненными двухтрубными амортизаторами и стабилизатором поперечной устойчивости
	- задняя	независимая, пружинная, многорычажная, с газонаполненными однотрубными амортизаторами и стабилизатором поперечной устойчивости
Рулевое управление (марка, тип)	рулевой механизм типа "шестерня-рейка", рулевой привод с гидроусилителем	
Тормозные системы	- рабочая	гидравлическая, двухконтурная, с вакуумным усилителем и АБС; тормозные механизмы передних и задних колес – дисковые
	- запасная	каждый контур рабочей тормозной системы
	- стояночная	механический привод к тормозным механизмам задних колес

Шины									
Марка	-								
Размер	195/65 R15	205/50 R17	205/55 R16	225/50 R16	225/45 R17	245/40 R17	225/40 R18 XL	245/35 R18 XL	245/45 R17
Индекс несущей поверхности	91	89	91	92	91	91	92	92	91
Категория скорости	V	H (M+S)	V, W	V, W	V, W, H (M+S)	V, W, Y	Y, H (M+S)	Y	V

Дополнительное оборудование транспортного средства	охранная сигнализация с защитой от буксировки, кондиционер (хладагент R-134a), иммобилайзер, люк в крыше, климат-контроль, электронная система обеспечения устойчивости (ESP), электронная система контроля парковки (Parktronic), подушки безопасности, бортовой компьютер, электронная система автоматического поддержания постоянной скорости, электронная система контроля дистанции, система индикации интервалов сервисного обслуживания, система распределения тормозных усилий, система контроля давления в шинах
---	---

MERCEDES-BENZ W/S/CL 203 (C 180 Kompressor, C 200 Kompressor, C 200 CGI, C 55 AMG, C 350, C 200 CDI, C 220 CDI, C 320 CDI, C 160, C 230, C 280, C 280 4-matic, C 350 4-matic)

Описание маркировки транспортного средства приведено в приложении № 2.
Общие виды транспортных средств на 3 листах приведены в приложении № 3.

Руководитель органа по сертификации

Б.В. Кисуленко

подпись

инициалы, фамилия

С.В. Пугачев

Действует с «06» июня 2005 г.

РОСС DE.MT02.E02624П2Р1

Приложение № 2 к "одобрению типа транспортного средства"

ОПИСАНИЕ МАРКИРОВКИ ТРАНСПОРТНОГО СРЕДСТВА

1. Место расположения и форма знака соответствия:
Рядом с табличкой изготовителя
Знак соответствия выполнен по ГОСТ Р 50460-92 с указанием номера данного "одобрения типа транспортного средства".
2. Место расположения таблички изготовителя:
На передней поверхности средней стойки кузова, с правой стороны, в соответствии с сертификатом ЕС 76/114*87/354*0271*05 по Директиве ЕС.
3. Место расположения идентификационного номера (VIN):
 - 3.1. На табличке изготовителя.
 - 3.2. На поперечине пола кузова, под передним правым сиденьем.
4. Структура и содержание идентификационного номера транспортного средства:

1	2	3	4	5	6	7	8	9	10	11	12	13	14	15	16	17
W	D	B	2	0	3	?	?	?	1	?	?	?	?	?	?	?

- поз. 1 - 3: международный код изготовителя:
WDB – DaimlerChrysler AG, Германия
- поз. 4 - 6: обозначение семейства транспортных средств:
203-Mercedes-Benz C-class
- поз. 7: обозначение типа кузова:
0 – седан; **2** – универсал; **7** – купе.
- поз. 8 - 9: обозначение типа и модели двигателя:
07 – OM 646 (OM 646.962), (OM 646.963), дизель R4, 2148 см³, (75, 90 кВт/4200 мин⁻¹);
08 – OM 646 (OM 646.963), дизель R4, 2148 см³, (100, 110 кВт/4200 мин⁻¹);
20 – OM 642 (OM 642.910), дизель, V6, 2987 см³, (165 кВт/3800 мин⁻¹);
30 – M 271 (M 271.921), бензиновый, R4, 1796 см³, (90 кВт/5200 мин⁻¹);
42 – M 271 (M 271.940), бензиновый, R4, 1796 см³, (120 кВт/5500 мин⁻¹);
43 – M 271 (M 271.942), бензиновый, R4, 1796 см³, (125 кВт/5300 мин⁻¹);
46 – M 271 (M 271.946), бензиновый, R4, 1796 см³, (105 кВт/5200 мин⁻¹);
52 – M 272 (M 272.920), бензиновый, V6, 2497 см³, (150 кВт/6100 мин⁻¹);
54 – M 272 (M 272.940), бензиновый, V6, 2997 см³, (170 кВт/6000 мин⁻¹);
56 – M 272 (M 272.960), бензиновый, V6, 3498 см³, (200 кВт/6000 мин⁻¹);
76 – M 113 (M 113.988), бензиновый, V8, 5439 см³, (270 кВт/5750 мин⁻¹);
87 – M 272 (M 272.970), бензиновый, V6, 3498 см³, (200 кВт/6000 мин⁻¹);
92 – M 272 (M 272.941), бензиновый, V6, 2997 см³, (170 кВт/6000 мин⁻¹)
- поз. 10: обозначение типа рулевого управления:
1 – левостороннее рулевое управление.
- поз. 11: обозначение сборочного завода:
A, B, C, D, E - DaimlerChrysler AG, D-71059, Sindelfingen, Germany
F, G, H - DaimlerChrysler AG, D-28190, Bremen, Germany
- поз. 12 - 17: производственный номер транспортного средства.

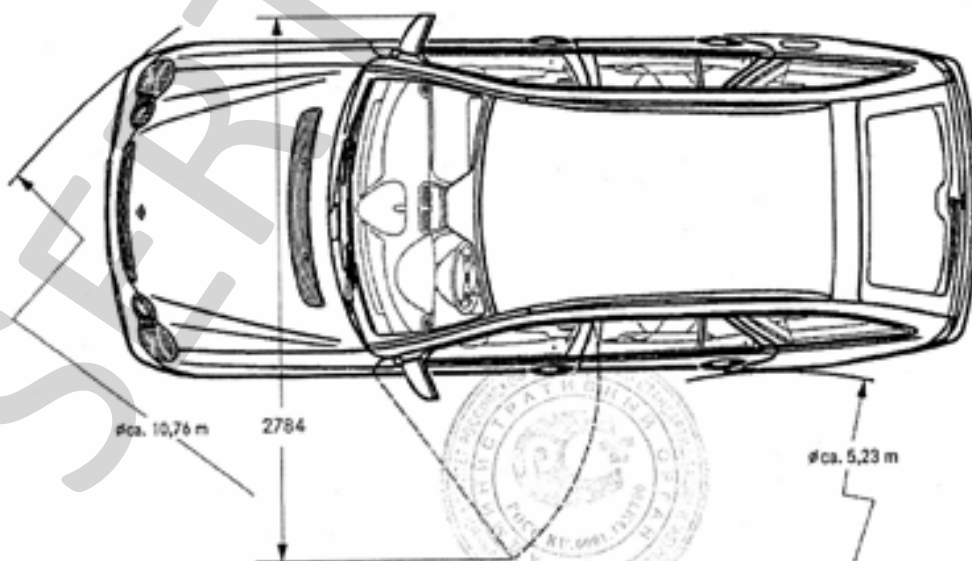
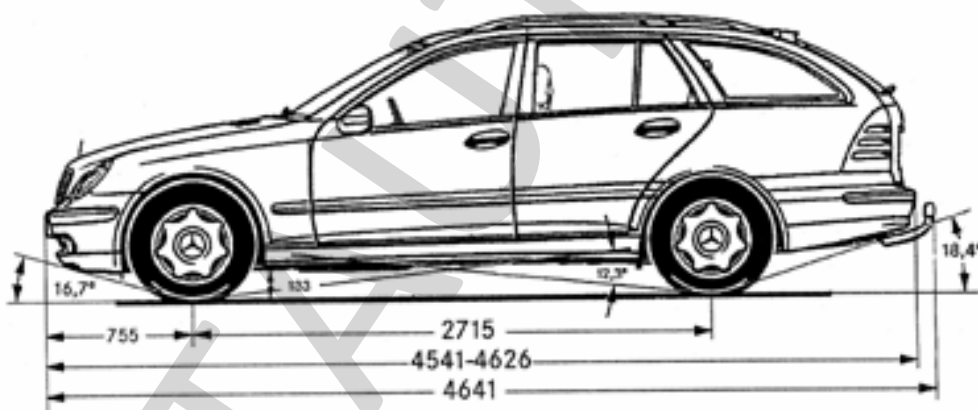
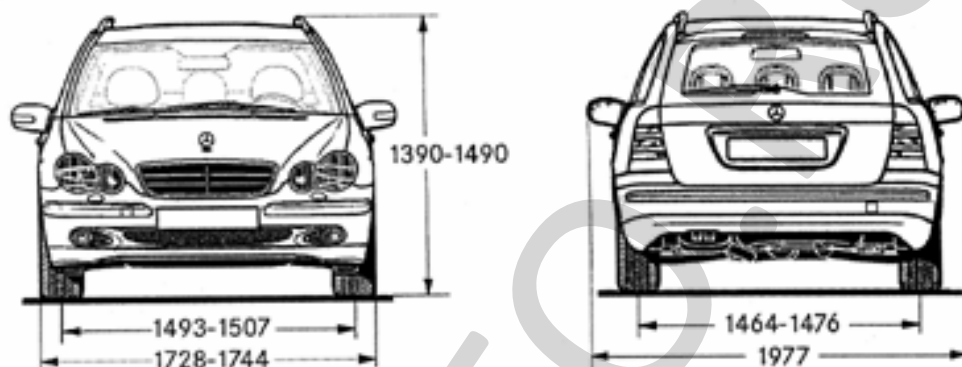

Mercedes-Benz S 203

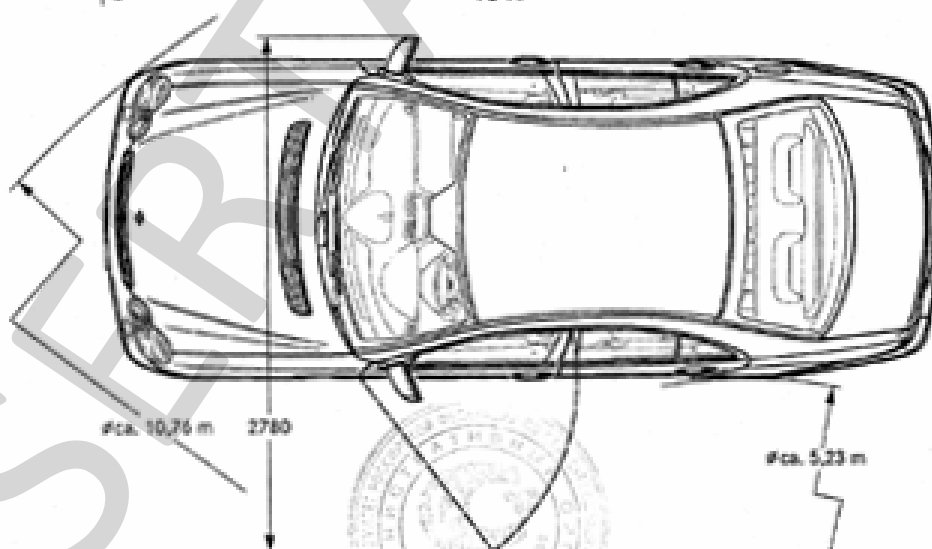
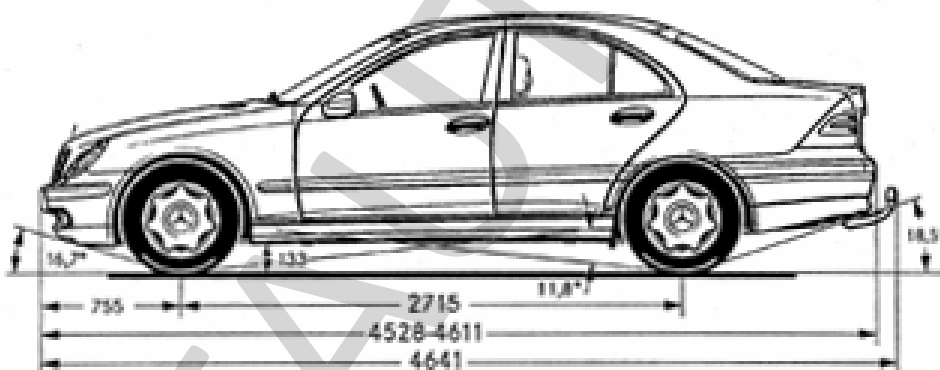
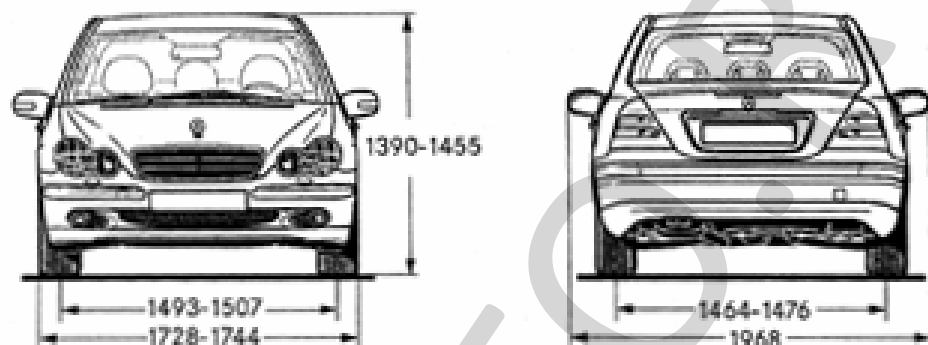

Mercedes-Benz W 203

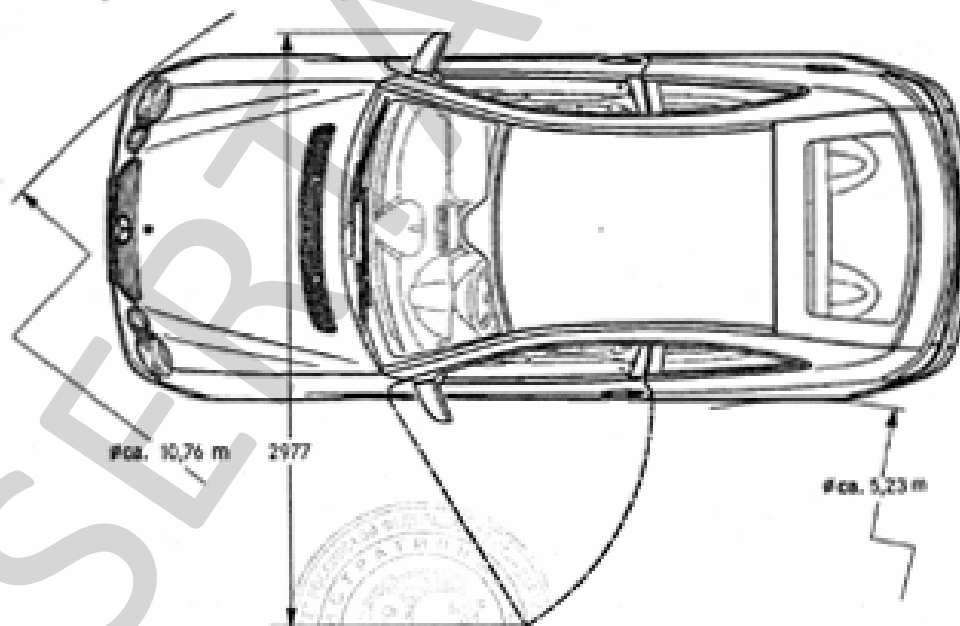
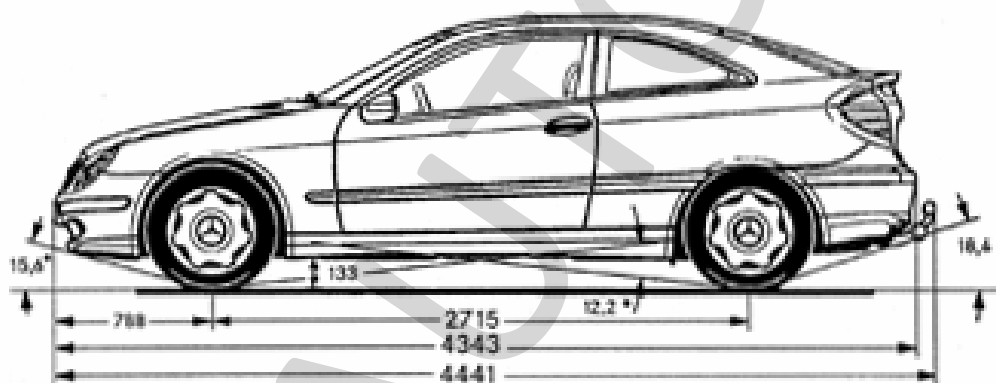
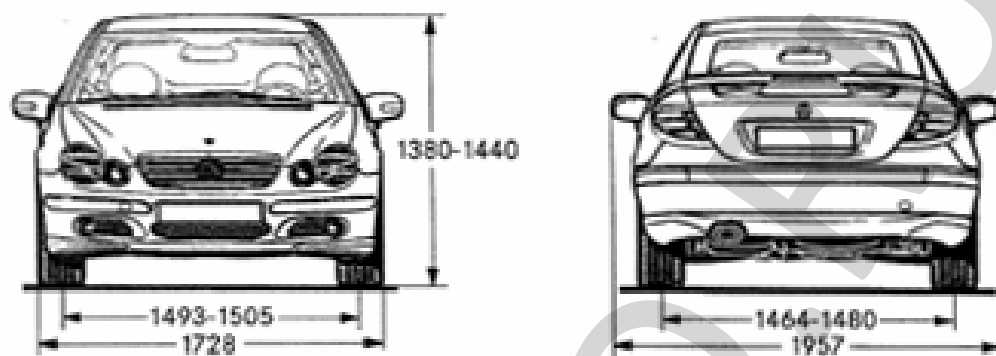

Mercedes-Benz CL 203