

**ОРГАН ПО СЕРТИФИКАЦИИ**  
**Межотраслевой фонд "Сертификация автотранспорта САТР" ("САТР-ФОНД")**  
 № РОСС RU.0001.11MT02 от 10.06.2003 г.  
 125480, г. Москва, ул. Героев Панфиловцев, 24 (тел. 454-42-27)

**РОСС DE.MT02.E04419**

02      ноября      —  
 2006

Марка транспортного средства      **MERCEDES-BENZ**  
 Тип транспортного средства      **Sprinter (208 CDI, 308 CDI, 408 CDI, 211 CDI, 311 CDI, 411 CDI, 213 CDI, 313 CDI, 413 CDI, 216 CDI, 316 CDI, 416 CDI, 214, 314, 414)**  
 Категория транспортного средства      **M1  
 M1G (4x4)  
 M1C (мод. "James Cook")**

<u>для модификаций:</u>	<b>214, 314, 414</b>	<b>208 CDI, 308 CDI, 408 CDI, 211 CDI, 311 CDI, 411 CDI, 213 CDI, 313 CDI, 413 CDI</b>	<b>216 CDI, 316 CDI, 416 CDI</b>
Код ТН ВЭД	<b>8703 23</b>	<b>8703 32</b>	<b>8703 33</b>

Код VIN      **WDB90?6??...**  
 Заявитель и его адрес      **«ДаймлерКрайслер Автомобили Рус» ЗАО, 127051, г. Москва, 1-й Колобовский переулок 23, стр.1  
 Российская Федерация**  
 Изготовитель и его адрес      **DaimlerChrysler AG, D-70546 Stuttgart, Germany**  
 Сборочный завод      **DaimlerChrysler AG, D-40467 Düsseldorf, Germany**

**ОБЩИЕ ХАРАКТЕРИСТИКИ ТРАНСПОРТНОГО СРЕДСТВА**

<u>для модификаций:</u>	<b>208 CDI, 308 CDI, 408 CDI, 211 CDI, 411 CDI, 213 CDI, 413 CDI, 216 CDI, 416 CDI, 216 CDI, 316 CDI, 416 CDI</b>	<b>311 CDI, 313 CDI, 316 CDI</b>
Колесная формула / ведущие колеса	<b>4 x 2 / задние</b>	<b>4 x 2 / задние или 4 x 4 / все</b>

Схема компоновки транспортного средства      **с передним продольным расположением двигателя**  
 Тип кузова / количество дверей      **цельнометаллический пассажирский фургон с низкой или высокой крышей или автомобиль, оборудованный для проживания (мод. "James Cook") / 4**  
 Количество мест спереди / сзади      **2 / 7 или 2 / 3 (мод. "James Cook")**

## РОСС DE.MT02.E04419

<u>для модификаций:</u>	<b>с короткой базой</b>	<b>со средней базой</b>	<b>с длинной базой</b>
Габаритные размеры, мм			
– длина	4895	5645	6595
– ширина	1933...1994		
– высота	2335...2390 (2430-мод.4x4), 2555...2610 (2650-мод.4x4) - мод. с высокой крышей или 3080 - мод. "James Cook"		
База, мм	3000	3550	4025
Колея передних / задних колес, мм	1625...1655 / 1645 или 1625...1655 / 1552		

<u>для модификаций:</u>	<b>208 CDI, 211 CDI, 213 CDI, 216 CDI</b>	<b>308 CDI, 311 CDI, 313 CDI</b>	<b>408 CDI, 411 CDI, 413 CDI</b>
Масса снаряженного транспортного средства, кг (по ГОСТ Р 52051-2003 )	1860...2620	1900...2620 или 2960...3058*	2155...2590 или 3125...3278*
Полная масса транспортного средства, кг	2590... 2950	2950...3880	4600
Масса, приходящаяся:			
– на переднюю ось, кг	1090...1600	1150...1750	1400...1800
– на заднюю ось, кг	1130...1800	1350...2430	2850...3200
Допустимая масса прицепа, кг			
– прицеп без тормозов	750		
– прицеп с тормозами	2000	2800	3000

<u>для модификаций:</u>	<b>316 CDI, 314</b>	<b>416 CDI, 414</b>	<b>214</b>
Масса снаряженного транспортного средства, кг (по ГОСТ Р 52051-2003 )	1930...2650 или 2990...3058*	2165...2620 или 3125...3278*	1850...2277
Полная масса транспортного средства, кг	3200...3880	4600	2590...2950
Масса, приходящаяся			
– на переднюю ось, кг	1200...1750	1400...1800	1090...1600
– на заднюю ось, кг	1600...2430	2850...3200	1130...1800
Допустимая масса прицепа, кг			
– прицеп без тормозов	750		
– прицеп с тормозами	2800	3000	2000

\* только для мод. " James Cook "

## РОСС DE.MT02.E04419

для модификаций:	208 CDI, 308 CDI, 408 CDI	211 CDI, 311 CDI, 411 CDI	213 CDI, 313 CDI, 413 CDI	216 CDI, 316 CDI, 416 CDI	214, 314, 414
<b>Двигатель</b> (марка, тип)	DaimlerChrysler AG, Mercedes-Benz				
	OM 611 DE22LA			OM 612 DE27LA	M111 E23
	611.987	611.981	611.981	612.981	111.984
<ul style="list-style-type: none"> <li>- количество и расположение цилиндров</li> <li>- рабочий объем, см<sup>3</sup></li> <li>- степень сжатия</li> <li>- максимальная мощность, кВт (мин<sup>-1</sup>)</li> <li>- максимальный крутящий момент, Нм (мин<sup>-1</sup>)</li> <li>Топливо</li> </ul>	четырехтактный				
	дизель с турбонаддувом				бензиновый
	4, рядное			5, рядное	4, рядное
	2148	2148	2148	2685	2295
	18.0 ±1.5	18.0 ±1.5	18.0 ±1.5	18.0 ±1.5	10.4 ±0.2
	60 (3800)	80 (3800)	95 (3800)	115 (3800)	105 (5000)
	200 (1400..2600)	270 (1400..2600)	300 (1600..2400)	330 (1400..2400)	215 (3200..4700)
дизельное				бензин с октановым числом не менее 95	
<b>Система питания</b>	непосредственный впрыск топлива с общей рампой				Bosch или Mercedes- Benz, распре- деленный впрыск топ- лива HFM- Motronic
Блок управления (марка, тип)	ED 6023, A 611 153 14 79, ED 6040, A 611 153 17 79 или A 611 153 35 79	ED 6024, A 611 153 13 79, ED 6039, A 611 153 16 79 или A 611 153 34 79 или A 023 545 93 32	ED 6025, A 611 153 12 79, ED 6038, A 611 153 15 79 или A 611 153 33 79 или A 611 153 12 79	ED 6026, A 024 545 10 32	HM 6007, 027 545 55 32; HM 6008, 027 545 71 32 или HM 6009, 028 545 74 32
Форсунки (марка, тип)	Bosch,				A000 078 85 23
	IN 0005, A 613 070 01 87; IN 6001, A 613 070 08 87 или B 445 110 679	IN 0005, A 611 070 01 87; IN 6001, A 613 070 08 87 или A 611 070 08 87 или B 445 110 679	IN 0005, A 613 070 01 87 или B 445 110 679		

## РОСС DE.MT02.E04419

<u>для модификаций:</u>	208 CDI, 308 CDI, 408 CDI	211 CDI, 311 CDI, 411 CDI	213 CDI, 313 CDI, 413 CDI	216 CDI, 316 CDI, 416 CDI	214, 314, 414
ТНВД (марка, тип)	Bosch				—
	PH 0002, A 611 070 07 01, или PH 0001, A 611 070 05 01		PH 0006, A 612 070 01 01		
Воздушный фильтр (марка, тип)	Mann & Hummel; Knecht или Mercedes-Benz				
	000 090 35 01; 000 090 36 01; 000 090 37 01; 000 090 38 01; 000 090 58 01 или 000 090 59 01				000 090 39 01 или 000 090 40 01
	с сухим фильтрующим элементом				
Турбокомпрессор (марка, тип)	Garrett / Allied Signal				—
	INI, AL 2006, A 611 096 05 99	AL 0009, A 611 096 04 99 или A 611 096 08 99		AL 0007, A 612 096 03 99 или HAM 613 070 00 87	
Промежуточный охладитель (марка, тип)	Mercedes-Benz, A 901 501 07 01				—
<b>Система зажигания</b>	—				электронная
Катушка зажигания (марка, тип)	—				Bosch, ZS 0004 (x2)
Свечи зажигания (марка, тип)	—				Bosch, F8KTCR
<b>Система выпуска и нейтрализации отработавших газов</b>	Mercedes-Benz				
	один глушитель и два нейтрализатора				два глушителя и нейтрализатор
Первый глушитель (марка, тип)	A 901 490 22 01 или A 901 490 23 01 или A 690 490 75 01				A 901 490 14 01
Второй глушитель (марка, тип)	—				A 901 490 12 01
Нейтрализатор (марка, тип)	КТ 6002 и КТ 6003				КТ 0176, A 901 490 19 14 или КТ 0138, A 202 004 79 99

## РОСС DE.MT02.E04419

для модификаций:	208 CDI, 308 CDI, 408 CDI	211 CDI, 311CDI, 411CDI, 213 CDI, 216 CDI, 313 CDI, 413 CDI, 214, 314, 414, 208 CDI, 308 CDI, 408 CDI, 316 CDI, 416 CDI	216 CDI, 316 CDI, 416 CDI
<b>Трансмиссия</b>	механическая		гидромеханическая
<b>Сцепление</b> (марка, тип)	Mercedes-Benz фрикционное, сухое, однодисковое		
	Fichtel & Sachs		
	M228 или M240 или M 250	M240 или M250	
<b>Коробка передач</b> (марка, тип)	G20-5	G32-5	ASG 330
	с ручным управлением		с автоматическим управлением
- число передач	вперед-5, назад-1		вперед-6, назад-1
- передаточные числа			вперед-5, назад-1
	I - 4.898	5.053	5.014
	II - 2.532	2.601	2.831
	III - 1.485	1.521	1.789
	IV - 1.000	1.000	1.256
	V - 0.782	0.784	1.000
	VI - —	—	0.797
	З.Х. - 4.585	4.756	4.569
<b>Раздаточная коробка</b> (марка, тип) (для мод. 4x4)	Mercedes-Benz, VG 320-3W, двухступенчатая		
- передаточные числа			
- высшее	1.0		
- низшее	1.4		
для модификаций:	208 CDI, 211 CDI, 213 CDI, 216 CDI, 214	308 CDI, 311CDI, 313 CDI, 316 CDI, 314	408 CDI, 411CDI, 413 CDI, 416 CDI, 414
<b>Главная передача</b> (марка, тип)	Mercedes-Benz		
- передняя для мод. 4x4	ALO/40CE-1.7		ALO/41CE-1.8
- передняя	VLO/6CE-1.46	VLO/7CE-1.6	VLO/8CE-1.75
- задняя	HLO/14C-1.7	HLO/15C-2.2	HLO/01C-3.2
- передаточное число	4.111; 3.727; 3.455 (для мод. 211CDI, 213CDI, 216CDI) 4.375; 4.857 (для мод. 214) 4.375; 4.857; 5.286 (для мод. 208CDI)	4.111; 3.727 или 4.375 (для мод. 313CDI, 316CDI) 4.111; 4.375 или 4.857 (для мод. 311CDI) 4.857 или 5.286 (для мод. 314) 4.375; 4.857 или 5.286 (для мод. 308CDI)	4.857 или 5.286 (для мод. 414) 4.857; 5.286 или 6.167 (для мод. 408CDI) 4.857 или 5.286 (для мод. 411CDI) 3.727; 4.111 или 4.375 (для мод. 416CDI) 4.111; 4.857 или 4.375 (для мод. 413CDI)

**Подвеска**

- передняя независимая, с поперечной однолистовой рессорой, амортизаторными стойками и стабилизатором поперечной устойчивости
- задняя зависимая, на параболических рессорах, с телескопическими амортизаторами и стабилизатором поперечной устойчивости

РОСС DE.MT02.E04419

**Рулевое управление** (марка, тип)

Mercedes-Benz, LZS 2, рулевой механизм типа "шестерня-рейка", рулевой привод с гидроусилителем

**Тормозные системы**

- рабочая гидравлическая, двухконтурная, с вакуумным усилителем и АБС; тормозные механизмы всех колес - дисковые
- запасная каждый контур рабочей тормозной системы
- стояночная механический привод к тормозным механизмам задних колес

<b>Шины</b>	Марка	Размер	Индекс несущей способности	Категория скорости
	—	195/70 R15C	104/102	R
	—	225/70 R15C	112/110	R

**Дополнительное оборудование транспортного средства**

охранная система, кондиционер (хладагент R134A), иммобилайзер, блокировка дифференциала, очиститель фар, электрическое управление зеркалами заднего вида, люк в крыше, очиститель фар, система автоматического поддержания постоянной скорости (SPEEDTRONIC) для мод. "James Cook": спальные места, трансформируемые из сидений, кухонное оборудование, шкафы, стол и сидения

Действие данного "одобрения типа транспортного средства" распространяется на партию транспортных средств в количестве не более 150 (ста пятидесяти) шт.

Декларации о ввозимых на территорию Российской Федерации транспортных средствах данного типа (размер и отличительные признаки отдельных партий) передаются производителем или его официальным дилером ежемесячно (вне зависимости от факта поставки) в орган по сертификации, на основании чего выдаются заверенные копии "одобрения типа транспортного средства".

**MERCEDES-BENZ Sprinter (208 CDI, 308 CDI, 408 CDI, 211 CDI, 311 CDI, 411 CDI, 213 CDI, 313 CDI, 413 CDI, 216 CDI, 316 CDI, 416 CDI, 214, 314, 414)**

Описание маркировки транспортного средства приведено в приложении № 2.

Общие виды транспортного средства на 2 листах приведены в приложении № 3.

Руководитель органа по сертификации

**Б.В. Кисуленко**

подпись

инициалы, фамилия

**С.В. Пугачев**

Действителен с " 02 " ноября 2005 г.

12 октября 2005 г.

**РОСС DE.MT02.E04419**

Приложение № 2 к "одобрению типа транспортного средства"

**ОПИСАНИЕ МАРКИРОВКИ ТРАНСПОРТНОГО СРЕДСТВА**

1. Место расположения и форма знака соответствия:  
Рядом с табличкой изготовителя  
Знак соответствия выполнен по ГОСТ Р 50460-92 с указанием номера данного "одобрения типа транспортного средства".
2. Место расположения таблички изготовителя:  
На наружной поверхности кожуха основания сиденья водителя, с левой стороны или в моторном отсеке, на верхней поперечине, с левой стороны в соответствии с "сообщением об официальном утверждении..." по Директивам ЕС e1\*76/114\*87/354\*0259\*03.
3. Место расположения идентификационного номера (VIN):
  - 3.1. На табличке изготовителя.
  - 3.2. На наружной поверхности лонжерона, в передней правой колесной нише.
4. Структура и содержание идентификационного номера транспортного средства:

<b>1</b>	<b>2</b>	<b>3</b>	<b>4</b>	<b>5</b>	<b>6</b>	<b>7</b>	<b>8</b>	<b>9</b>	<b>10</b>	<b>11</b>	<b>12</b>	<b>13</b>	<b>14</b>	<b>15</b>	<b>16</b>	<b>17</b>
<b>W</b>	<b>D</b>	<b>B</b>	<b>9</b>	<b>0</b>	<b>?</b>	<b>6</b>	<b>?</b>	<b>?</b>	<b>1</b>	<b>?</b>	<b>?</b>	<b>?</b>	<b>?</b>	<b>?</b>	<b>?</b>	<b>?</b>

- поз. 1 - 3: Международный код изготовителя:  
**WDB** - DaimlerChrysler AG, Германия
- поз. 4 - 5: Обозначение семейства транспортных средств:  
**90** - Mercedes-Benz "Sprinter".
- поз. 6: Обозначение полной массы:  
**1** - 2590 кг;  
**2** - 2800 или 2950 кг;  
**3** - 2800 или 3200 или 3500 или 3550 или 3880 кг;  
**4** - 3500 или 4000 или 4250 или 4490 или 4600 кг.
- поз. 7: Обозначение модификации:  
**6** - Sprinter
- поз. 8: Обозначение типа кузова:  
**6** или **7** - пассажирский фургон или автомобиль, оборудованный для проживания.
- поз. 9: Обозначение колесной базы.
- поз. 10: Обозначение типа рулевого управления:  
**1** - левостороннее рулевое управление.
- поз. 11: Обозначение сборочного завода:  
**P, R, S** - DaimlerChrysler AG, D-40467 Düsseldorf, Germany
- поз. 12 - 17: Производственный номер транспортного средства.

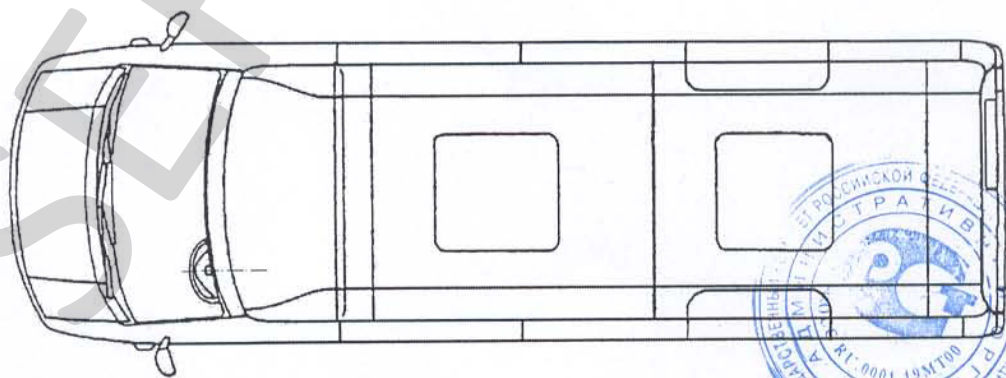
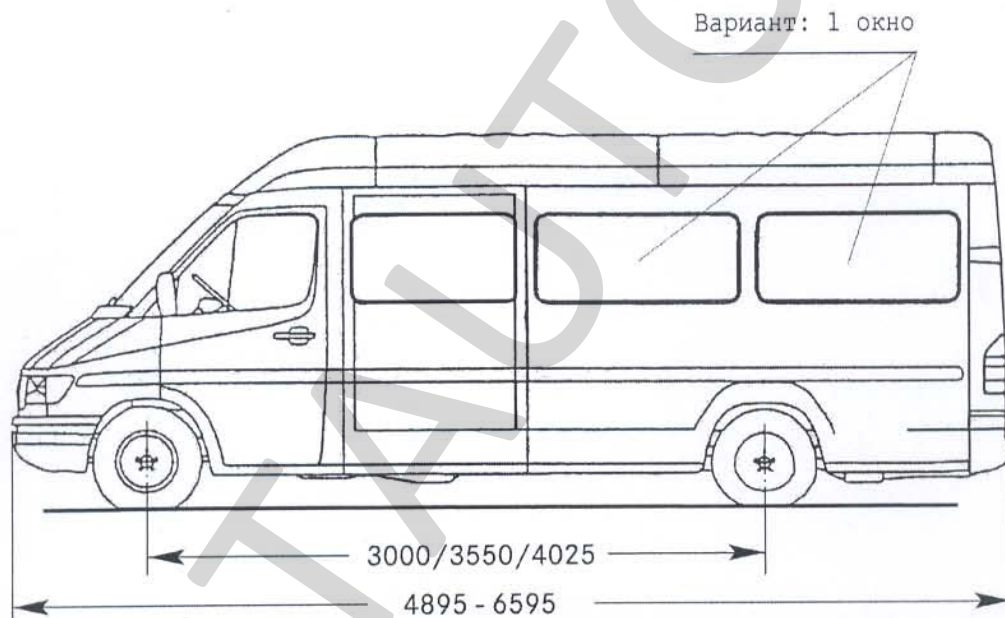
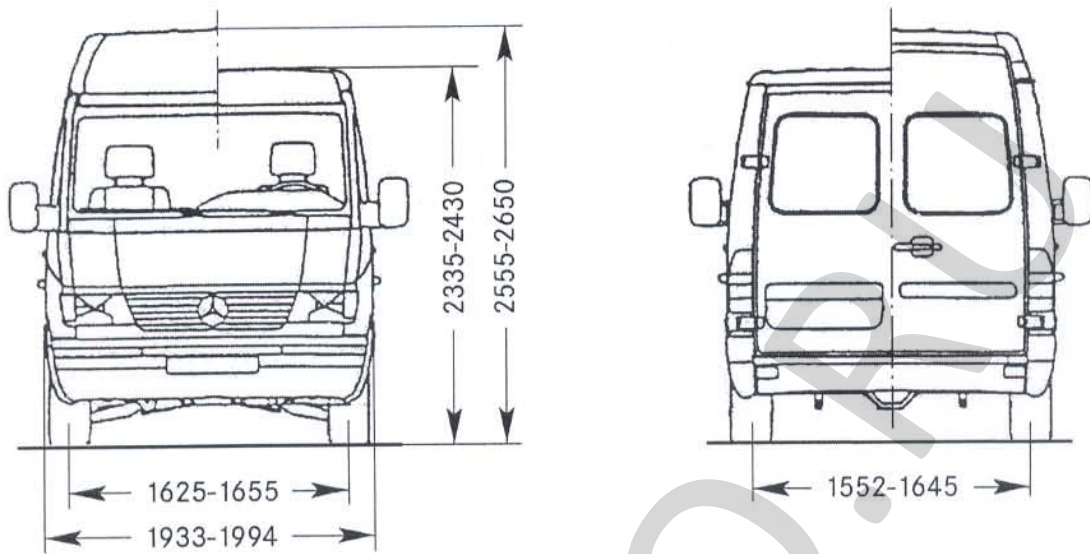

Mercedes-Benz "Sprinter"



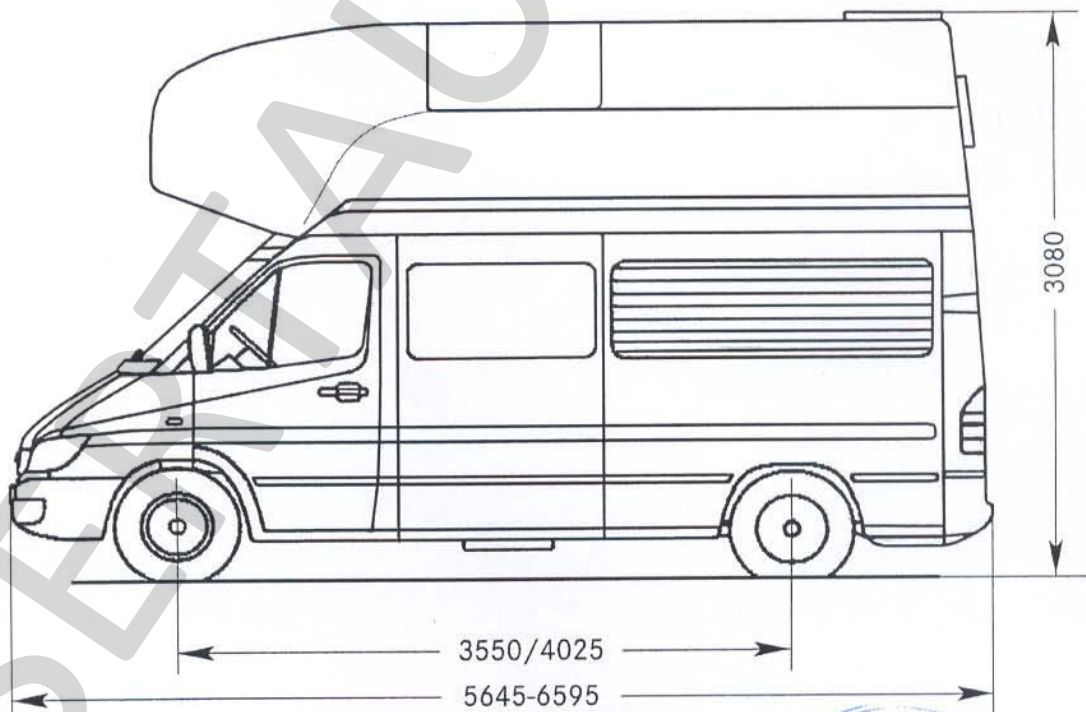
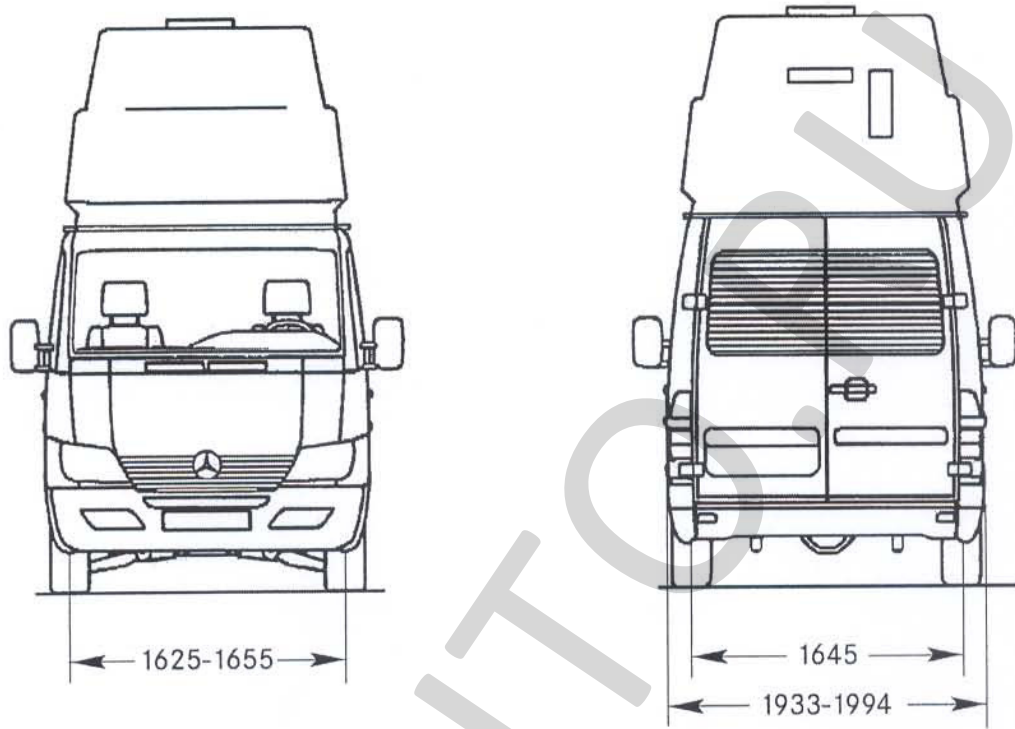

Mercedes-Benz "Sprinter - James Cook"

