

РОСС DE.MT02.E04396

Для модификаций:	W 220	V 220
Габаритные размеры, мм – длина – ширина – высота	5043	5163
	1855 1444...1470	
	2965	3085
База, мм	2965	3085
Колея передних / задних колес, мм	1558...1578 / 1558...1598	

Для модификаций:	S 500 (W 220)	S 500 (V 220)	S 600 (V 220)	S 65 AMG (V 220)	S 350 4-matic (W 220)	S 350 4-matic (V 220)
Масса снаряженного транспортного средства, кг (по ГОСТ Р 52051-2003)	1875	1895 2275 ¹ 3315 ²	2485 ¹ 3385 ²	2220	1915	1945
Полная масса транспортного средства, кг	2400	2420 2700 ¹ 3800 ²	2860 ¹ 3850 ²	2625	2445	2475
Масса, приходящаяся:						
– на переднюю ось, кг	1075... 1130	1095... 1150 1220 ¹ 1640 ²	1320 ¹ 1670 ²	1270	1130... 1185	1150... 1200
– на заднюю ось, кг	1270... 1325	1270... 1325 1480 ¹ 2160 ²	1540 ¹ 2180 ²	1355	1260... 1315	1275... 1325
Допустимая полная масса прицепа:						
– прицеп без тормозов, кг	750 ³		буксировка прицепа не предусмотрена	750	750	
– прицеп с тормозами, кг	2100 ³			750	2100	

¹ Для мод. с классом защиты B4 (CEN 1063), 2 (ГОСТ Р 50963-96);

² Для мод. с классом B6 / B7 (CEN 1063), 4 / 5 (ГОСТ Р 50963-96);

³ Для мод. с бронезащитой буксировка прицепа не предусмотрена

Для модификаций:	S 500	S 600	S 65 AMG	S 350 4-matic
Двигатель (марка, тип)	DaimlerChrysler AG, Mercedes-Benz			
	M113 (113 960)	M275 (275 950)	M275 (275 980)	M112 (112 975)
	четырёхтактный, бензиновый			
- количество и расположение цилиндров	8, V-образное	12, V-образное		6, V-образное
- рабочий объем, см ³	4966	5513	5980	3724

РОСС DE.MT02.E04396

Для модификаций:	S 500	S 600	S 65 AMG	S 350 4-matic
- степень сжатия	10.0 – 0.4	9.0 ± 0.2	9.0 – 0.5	10.0 – 0.4
- максимальная мощность, кВт (мин ⁻¹)	225 (5600)	368 (5000)	450 (4800... 5100)	180 (5750)
- максимальный крутящий момент, Нм (мин ⁻¹)	460 (2700... 4250)	800 (1800... 3500)	1000 (2000... 4000)	350 (3000... 4500)
Топливо	бензин с октановым числом			
	95	98		95
Система питания	распределенный впрыск топлива с встроенной системой отключения подачи топлива			
Система впрыска (марка, тип)	Mercedes-Benz, HFM-injection			
Электронный блок управления (марка, тип)	HM 0148 или HM 0212	HM 0334	HM A037	HM 0351
Форсунки (марка, тип)	Bosch, 113 078 0049 (x8), 113 078 0149 (x8) или 113 078 0249 (x8)	Bosch, 275 078 02 49 (x12)	Bosch, 275 078 03 49 (x12)	Bosch, 113 078 02 49 (x6)
Нагнетатель воздуха (марка, тип)	–	Mercedes-Benz, AL 0021(x2) AL A002 (x2)		–
Воздушный фильтр (марка, тип)	Mercedes-Benz			
	FP 0062 или F 0062	FP 0099 и FP 0100	FP 0099 и FP 0100	FP 0062
Система зажигания	электронная, бесконтактная			
Катушка зажигания (марка, тип)	ZS 0006 (x8)	ZS 0014 (x12)		ZS 0006 (x6)
Свечи зажигания (марка, тип)	Bosch, F8 DPER	NGK, FR6Q-G	NGK, FR6Q-G	Bosch, F7 DPER
	и другие типы, рекомендованные DaimlerChrysler			
Система выпуска и нейтрализации отработавших газов	четыре		два	четыре
	глушителя и			
	четыре	два	два	четыре
	нейтрализатора			
Первый глушитель (марка, тип)	SM 0213 (x2)	SM 0234 (x2)	–	SM 0213 (x2)
Второй глушитель (марка, тип)	SN 0514 (x2)	SN 0555 (x2)	SN A078 (x2)	SN 0513 (x2)
Нейтрализатор (марка, тип)	КТ 0166 (x2) и КТ 0157 А (x2)	КТ 0208 (x2) или КТ 0249 (x2)	КТ 0208 (x2)	КТ 0169 (x2) и КТ 0174 (x2)

РОСС DE.MT02.E04396

Трансмиссия		гидромеханическая		
Для модификаций:		S 350 4-matic	S 600, S 65 AMG	S 500
Коробка передач (марка, тип)		Mercedes-Benz, с автоматическим управлением		
		W5A 580	W5A900	7 G-Tronic
- число передач		вперед -5, назад -2		вперед -7, назад -2
- передаточные числа				
	I -	3.60		4.38
	II -	2.19		2.86
	III -	1.41		1.92
	IV -	1.00		1.37
	V -	0.83		1.00
	VI -	—		0.82
	VII -	—		0.73
	3.X.I -	3.17		3.42
	3.X.II -	1.93		2.23
Раздаточная коробка (марка, тип) (только для мод. S 350 4-matic)		Mercedes-Benz		
- передаточное число		1,00		

Для модификаций:		S 500¹, S 600¹, S 65 AMG	S 600²	S 500²	S 350 4-matic
Главная передача (марка, тип)		Mercedes-Benz, одинарная, гипоидная			
- передаточное число		2.65	2.82	3.46	3.27

¹ Для мод. S 500 без бронезащиты и S 500, S 600 с классом защиты B4 (CEN 1063), 2 (ГОСТ Р 50963-96);

² Для мод. с классом защиты B6 / B7 (CEN 1063 – B6 / B7), 4 / 5 (ГОСТ Р 50963-96);

Подвеска

— передняя

независимая, рычажная, пневматическая (или пружинная с гидравлическим регулированием по высоте), с телескопическими амортизаторами и стабилизатором поперечной устойчивости

— задняя

независимая, рычажная, пневматическая (или пружинная с гидравлическим регулированием по высоте), с телескопическими амортизаторами и стабилизатором поперечной устойчивости

РОСС DE.MT02.E04396

Рулевое управление (марка, тип) Mercedes-Benz, рулевой механизм “шестерня - рейка”, рулевой привод с гидроусилителем

Тормозные системы

- рабочая гидравлическая, двухконтурная, с вакуумным¹ или гидравлическим усилителем² и АБС; тормозные механизмы всех колес - дисковые
- запасная каждый контур рабочей тормозной системы
- стояночная механический привод к специальным барабанным тормозным механизмам задних колес

¹ Для мод. без бронезащиты и с классом защиты В4 (CEN 1063), 2 (ГОСТ Р 50963-96);

² Для мод. с классом защиты В6 / В7 (CEN 1063 – В6 / В7), 4 / 5 (ГОСТ Р 50963-96) и мод. S 65 AMG.

Шины	Марка	Размер	Индекс несущей способности	Категория скорости
Для мод. S 500 с классом защиты В4 (CEN 1063), 2 (ГОСТ Р 50963-96)		225/55 R17 XL	101	H
Для мод. S 500, S600 с классом защиты В4 (CEN 1063), 2 (ГОСТ Р 50963-96)		245/45 R18 XL	100	H
Для мод. S 500, S600 с классом защиты В6 / В7 (CEN 1063) 4 / 5 (ГОСТ Р 50963-96)	Michelin, Goodyear, Pirelli,	235-700 R450A C ¹	114	H
Для мод. S 350 4-matic, S 500 (без бронезащиты)	Continental, Dunlop, Bridgestone	225/60 R16	98	W
		225/55 R17	97	W
		245/45 R18	96	Y
		245/45 R18 XL	100	V (M+S)
		265/40 R18	97	Y
Для мод. S 65 AMG		245/40 ZR19 XL	98	Y
		245/40 ZR19	–	–
		275/35 ZR19 XL	100	Y
		275/35 ZR19	–	–
		245/40 R19 XL	98	H (M+S)

¹ только Michelin PAX

РОСС DE.MT02.E04396

Дополнительное оборудование транспортного средства

охранная сигнализация (АТА), кондиционер (хладагент R134А), климат-контроль (THERMATIC), система контроля расстояния (DISTRONIC), система автоматического поддержания постоянной скорости (SPEEDTRONIC), электронная система обеспечения устойчивости (ESP), электронная система помощи при парковке (PARKTRONIC)

Действие данного "одобрения типа транспортного средства" распространяется на партию транспортных средств в количестве не более 150 (ста пятидесяти) шт.

Декларации о ввозимых на территорию Российской Федерации транспортных средствах данного типа (размер и отличительные признаки отдельных партий) передаются изготовителем или его официальным дилером ежемесячно (вне зависимости от факта поставки) в орган по сертификации, на основании чего выдаются заверенные копии "одобрения типа транспортного средства".

MERCEDES-BENZ W/V 220 (S 500, S 600, S 350 4-matic, S 65 AMG)

Описание маркировки транспортного средства приведено в приложении № 2.
Общие виды транспортного средства на одном листе приведены в приложении № 3.

Руководитель органа по сертификации

.....
подпись **Б.В. Кисуленко**
инициалы, фамилия

С.В. Пугачев

Действителен с " 09 " октября 2005 г.

19 сентября 2005 г. -----

РОСС DE.MT02.E04396

Приложение № 2 к "одобрению типа транспортного средства"

ОПИСАНИЕ МАРКИРОВКИ ТРАНСПОРТНОГО СРЕДСТВА

1. Место расположения и форма знака соответствия:
Рядом с табличкой изготовителя.
Знак соответствия выполнен по ГОСТ Р 50460-92 с указанием номера "одобрения типа транспортного средства".
2. Место расположения таблички изготовителя:
На передней поверхности средней стойки кузова, с правой стороны, в соответствии с "сообщением об официальном утверждении..." по Директивам ЕС e1*76/114*87/354*0271*05.
3. Место расположения идентификационного номера (VIN):
 - 3.1. На табличке изготовителя
 - 3.2. На поперечине пола кузова, под задним сиденьем, с правой стороны.
4. Структура и содержание идентификационного номера транспортного средства:

1	2	3	4	5	6	7	8	9	10	11	12	13	14	15	16	17
W	D	B	2	2	0	?	?	?	1	?	?	?	?	?	?	?

- поз. 1 - 3: Международный идентификационный код изготовителя (WMI):
WDB – DaimlerChrysler AG, Германия.
- поз. 4 - 6: Обозначение семейства транспортных средств:
220 – Mercedes-Benz S-класса.
- поз. 7: Обозначение типа кузова:
0 – седан;
1 – седан с удлиненной колесной базой.
- поз. 8 - 9: Обозначение типа двигателя и колесной формулы:
75 – бензиновый, M-113, 113960, V8, 4966 см³;
76 – бензиновый, M-275, 275950, V12, 5513 см³;
79 – бензиновый, M-275, 275980, V12, 5980 см³;
87 – бензиновый, M-112, 112975, V6, 3724 см³, 4 x 4.
- поз. 10: Тип рулевого управления:
1 – левостороннее.
- поз. 11: Обозначение сборочного завода:
A, B, C, D, E, Y – DaimlerChrysler AG, Sindelfingen, Германия; Mercedes-AMG GmbH, Affalterbach, Германия
- поз. 12 - 17: Производственный номер транспортного средства.

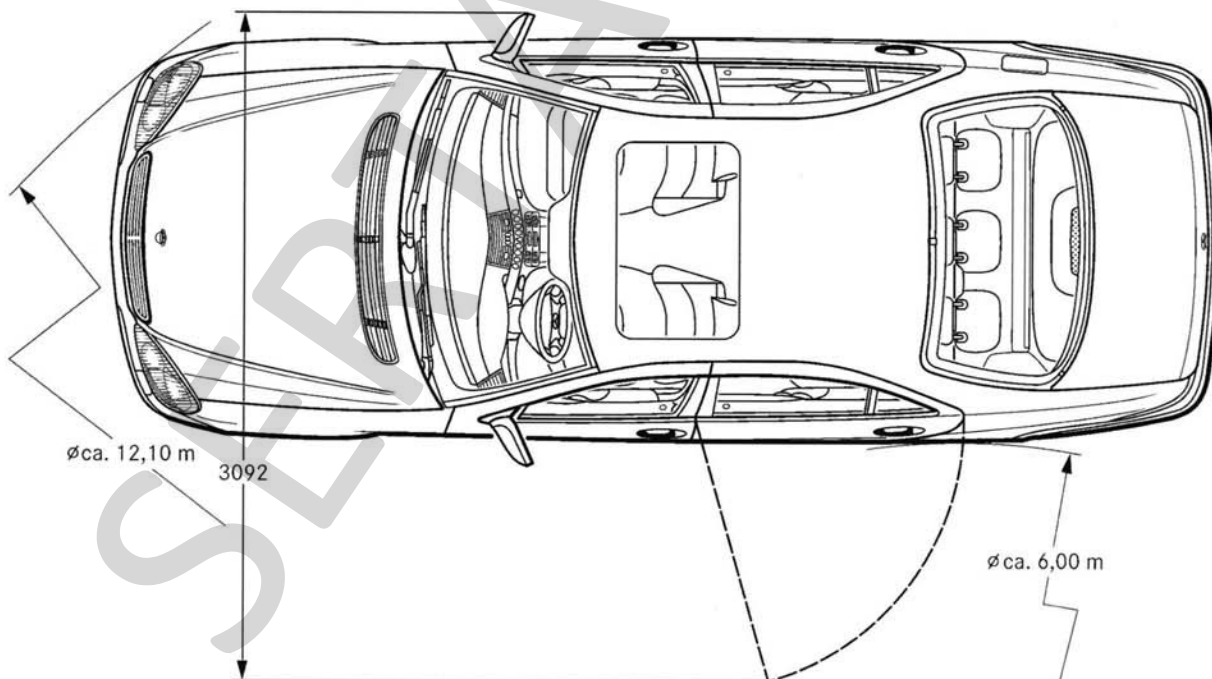
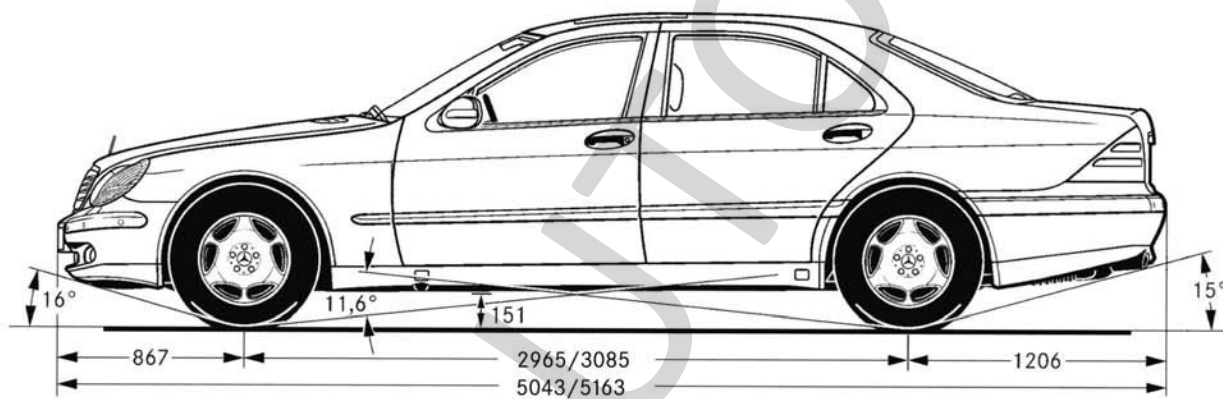
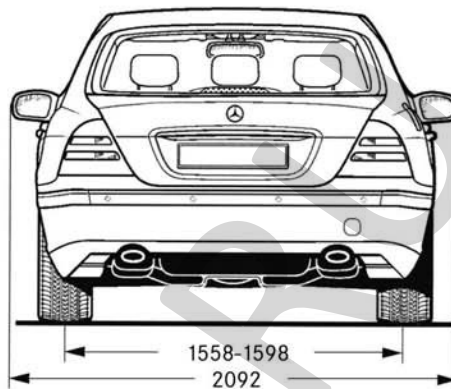
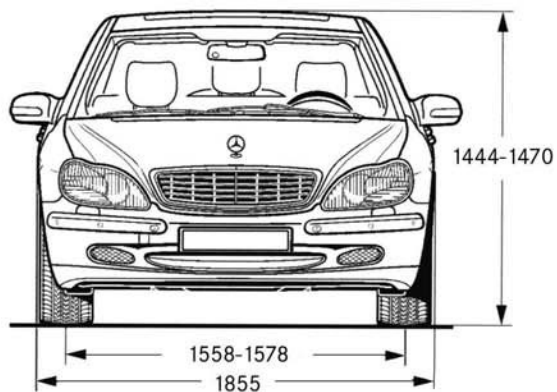

Mercedes-Benz W/V220