

ОРГАН ПО СЕРТИФИКАЦИИ
Межотраслевой фонд "Сертификация автотранспорта САТР" ("САТР-ФОНД")
 № РОСС RU.0001.11MT02 от 10.06.2003 г.
 125480, г. Москва, ул. Героев Панфиловцев, 24 (тел. 454-42-27)

РОСС АТ.МТ02.Е04398

09 октября -----
 2006

Марка транспортного средства **MERCEDES-BENZ**
 Тип транспортного средства **W 463 (G 320, G 400 CDI, G 500)**
 Категория транспортного средства **M₁G**

	<i>для модификаций:</i>	G 320, G 500	G 400 CDI
Код ТН ВЭД		8703 24	8703 33

	<i>для модификаций:</i>	кабриолет	универсал
Код VIN	G 320	-	WDB463250...
	G 400 CDI	-	WDB463309...
	G 500	-	WDB463254...
		WDB463248...	

Заявитель и его адрес **«ДаймлерКрайслер Автомобили Рус» ЗАО, 127051, г. Москва, 1-й Колобовский переулок 23, стр.1
 Российская Федерация**
 Предприятие-изготовитель и его адрес **DaimlerChrysler AG, D-70546, Stuttgart, Germany**
 Сборочный завод **MAGNA STEYR Fahrzeugtechnik AG & Co. KG, A-8041, Graz, Austria**

ОБЩИЕ ХАРАКТЕРИСТИКИ ТРАНСПОРТНОГО СРЕДСТВА

Колесная формула / ведущие колеса **4 × 4 / все**
 Схема компоновки транспортного средства **полноприводная, расположение двигателя - переднее продольное**

РОСС АТ.МТ02.Е04398

для модификаций:	G 320	G 400 CDI	G 500	
Тип кузова / количество дверей	кабриолет / 3		универсал / 5 (снабжен бронезащитой)*	
Количество мест спереди / сзади	установлен на раме		установлен на раме	
	2 / 3		2 / 2 или 2 / 3	
Габаритные размеры, мм	— длина		4255 - 4370	
	— ширина		1774 - 1810	
	— высота		1927 - 1977	
База, мм	2400		2850	
Колея передних / задних колес, мм	1475 / 1475		1555 / 1555	
Масса снаряженного транспортного средства, (по ГОСТ Р 52051-2003), кг	2200	2370	2250	3630 - 4030
Полная масса транспортного средства, кг	2850		4200 - 4300	
Масса, приходящаяся на:	— переднюю ось, кг		1150 - 1400	
	— заднюю ось, кг		1450 - 1700	
Допустимая масса прицепа:	— без тормозов, кг		750	
	— с тормозами, кг		2850	
			буксировка прицепа не предусмотрена	

* Класс защиты В6/ В7 (DIN EN 1063), 5 (ГОСТ Р 50963-96)

для модификаций:	G 500	G 320	G 400 CDI
Двигатель (марка, тип)	DaimlerChrysler AG, Mercedes-Benz		
	M113 (113.962)	M112 (112.945)	OM628 (628.962)
	четырёхтактный		
	бензиновый		дизель с турбонаддувом
- количество и расположение цилиндров	8, V-образное	6, V-образное	8, V-образное
- рабочий объем, см ³	4966	3199	3996
- степень сжатия	10.0 - 0.4	10.0 - 0.4	18.5 ± 2.0
- максимальная мощность, кВт (мин ⁻¹)	218 (5500)	158 (5600)	184 (4000)
- максимальный крутящий момент, Нм (мин ⁻¹)	456 (2800...4000)	300 (2800...4800)	560 (1700...2600)
Топливо	бензин с октановым числом не менее 95		дизельное
Система питания	многоточечный впрыск топлива с электронным управлением		непосредственный впрыск топлива с общей рампой
Блок управления впрыском топлива (марка, тип)	HM 0364	HM 0192 или HM 0207	ED 0037
ТНВД (марка, тип)	—	—	Bosch, PH 0009

РОСС АТ.МТ02.Е04398

для модификаций:	G 500	G 320	G 400 CDI
Форсунки (марка, тип)	Bosch, 113 078 0049 или 113 078 0149 или 113 078 0249	Bosch, 112 078 0049 или 112 078 0149	Bosch, IN 0006 или IN 0007
Турбокомпрессор (марка, тип)	—	—	AL 0012
Воздушный фильтр (марка, тип)	Mercedes-Benz FP 0062 или F 0062		FP 0081
Система зажигания	электронная, бесконтактная		—
Катушка зажигания (марка, тип)	Mercedes-Benz, ZS 0006 (x8)	Mercedes-Benz, ZS 0006 (x6)	—
Свечи зажигания (марка, тип)	Bosch, F8 DPER и другие рекомендованные DC	Bosch, F7 DPER	—
Система выпуска и нейтрализации отработавших газов	Mercedes-Benz три глушителя и четыре нейтрализатора		один глушитель и два нейтрализатора
Первый глушитель (марка, тип)	SM 0228 (x2)		SN 0562
Второй глушитель (марка, тип)	SN 0542 или SN 0562 (SN 0542 только для мод. с бронезащитой)	SN 0562	—
Нейтрализатор (марка, тип)	КТ 0156 (x2) и КТ 0187 (x2)	КТ 0156 (x2) и КТ 0188 (x2)	КТ 1147 (x2)
Трансмиссия	гидромеханическая		
Коробка передач (марка, тип)	Mercedes-Benz с автоматическим управлением		
- число передач	W5A580	W5A330	W5A580
- передаточные числа	вперед -5, назад -1	вперед -5, назад -1	вперед -5, назад -1
I -	3.60	3.95	3.60
II -	2.19	2.42	2.19
III -	1.41	1.49	1.41
IV -	1.00	1.00	1.00
V -	0.83	0.83	0.83
3.X -	3.17 (1.93 - для мод. с бронезащитой)	3.15	3.17
Раздаточная коробка (марка, тип)	Mercedes-Benz, 150E-3W, двухступенчатая		
- передаточные числа			
низшее -	2.16		
высшее -	0.87		
Главная передача (марка, тип)	Mercedes-Benz, одинарная, гипоидная		
- передаточное число	4.38	4.86	4.11

Подвеска

- передняя зависимая, пружинная, с телескопическими амортизаторами и стабилизатором поперечной устойчивости
- задняя зависимая, пружинная, с телескопическими амортизаторами, со стабилизатором поперечной устойчивости или без него

РОСС АТ.МТ02.Е04398

Рулевое управление (марка, тип) Mercedes-Benz, рулевой механизм "винт - гайка на циркулирующих шариках - рейка - сектор", рулевой привод с гидроусилителем

Тормозные системы

- рабочая гидравлическая, двухконтурная, с вакуумным (для мод. с бронезащитой с гидравлическим) усилителем и АБС; тормозные механизмы передних колес-дисковые, задних – барабанные (только для мод. с бронезащитой) или дисковые
- запасная каждый контур рабочей тормозной системы
- стояночная механический привод к тормозным механизмам задних колес (для мод. с бронезащитой) или к специальным барабанам тормозных механизмов задних колес

Шины	Марка	Размер	Индекс несущей способности	Категория скорости
G 500 (мод. с бронезащитой)	Bridgestone Dueller H/T 689	265/70 R16	112	H
G 400 CDI, G 500	–	265/70 R16	109	H
		265/60 R18	109	H
G 320	–	265/70 R16	109	S
		265/60 R18	109	S

Дополнительное оборудование транспортного средства кондиционер (хладагент R134 A) или климат-контроль (хладагент R134 A), охранная система, иммобилайзер, электронная система контроля устойчивости, парктроник

Действие данного "одобрения типа транспортного средства" распространяется на партию транспортных средств в количестве **150 (ста пятидесяти)** шт.

Декларации о ввозимых на территорию Российской Федерации транспортных средствах данного типа (размер и отличительные признаки отдельных партий) передаются изготовителем или его официальным дилером ежемесячно (вне зависимости от факта поставки) в орган по сертификации, на основании чего выдаются заверенные копии "одобрения типа транспортного средства".

MERCEDES-BENZ W 463 (G 320, G 400 CDI, G 500)

Описание маркировки транспортного средства приведено в приложении № 2.
Общие виды транспортных средств на 2 листах приведены в приложении № 3.

Руководитель органа по сертификации

Б.В. Кисуленко
подпись инициалы, фамилия

С.В. Пугачев

Действителен с " 09 " октября 2005 г.

РОСС АТ.МТ02.Е04398

Приложение № 2 к "одобрению типа транспортного средства"

ОПИСАНИЕ МАРКИРОВКИ ТРАНСПОРТНОГО СРЕДСТВА

1. Место расположения и форма знака соответствия:
Рядом с табличкой изготовителя.
Знак соответствия выполнен по ГОСТ Р 50460-92 с указанием номера "одобрения типа транспортного средства".
2. Место расположения таблички изготовителя:
Под капотом, на перегородке между моторным отсеком и салоном, посередине, за двигателем, в соответствии с "сообщением об официальном утверждении" по Директивам ЕС e1*76/114*87/354*0154*09.
3. Место расположения идентификационного номера (VIN):
 - 3.1. На табличке изготовителя
 - 3.2. На внешней стороне лонжерона рамы автомобиля, за передним правым колесом.
4. Структура и содержание идентификационного номера транспортного средства:

1	2	3	4	5	6	7	8	9	10	11	12	13	14	15	16	17
W	D	B	4	6	3	?	?	?	1	?	?	?	?	?	?	?

- поз. 1 - 3: Международный идентификационный код изготовителя (WMI):
WDB – DaimlerChrysler AG, Германия.
- поз. 4 - 5: Обозначение семейства транспортных средств:
46 – Mercedes-Benz G-класса.
- поз. 6: Обозначение базового варианта исполнения и комплектации кузова:
3 – пассажирский, улучшенной окраски и отделки.
- поз. 7 - 9: Обозначение типа и модели двигателя:
309 – дизель, OM-628, 628.962, V8, 3996 см³;
248, 254 – бензиновый, M-113, 113.962, V8, 4966 см³;
250 – бензиновый, M-112, 112.945, V6, 3199 см³
- поз. 8-9: Обозначение типа кузова автомобиля и размера колесной базы:
09, 50, 54 – кабриолет с колесной базой 2400 мм;
48 – пятидверный универсал с колесной базой 2850 мм.
- поз. 10: Тип рулевого управления:
1 – левостороннее.
- поз. 11: Обозначение сборочного завода:
7, X – MAGNA STEYR Fahrzeugtechnik AG & Co. KG, A-8041, Graz, Austria
- поз. 12 - 17: Производственный номер транспортного средства

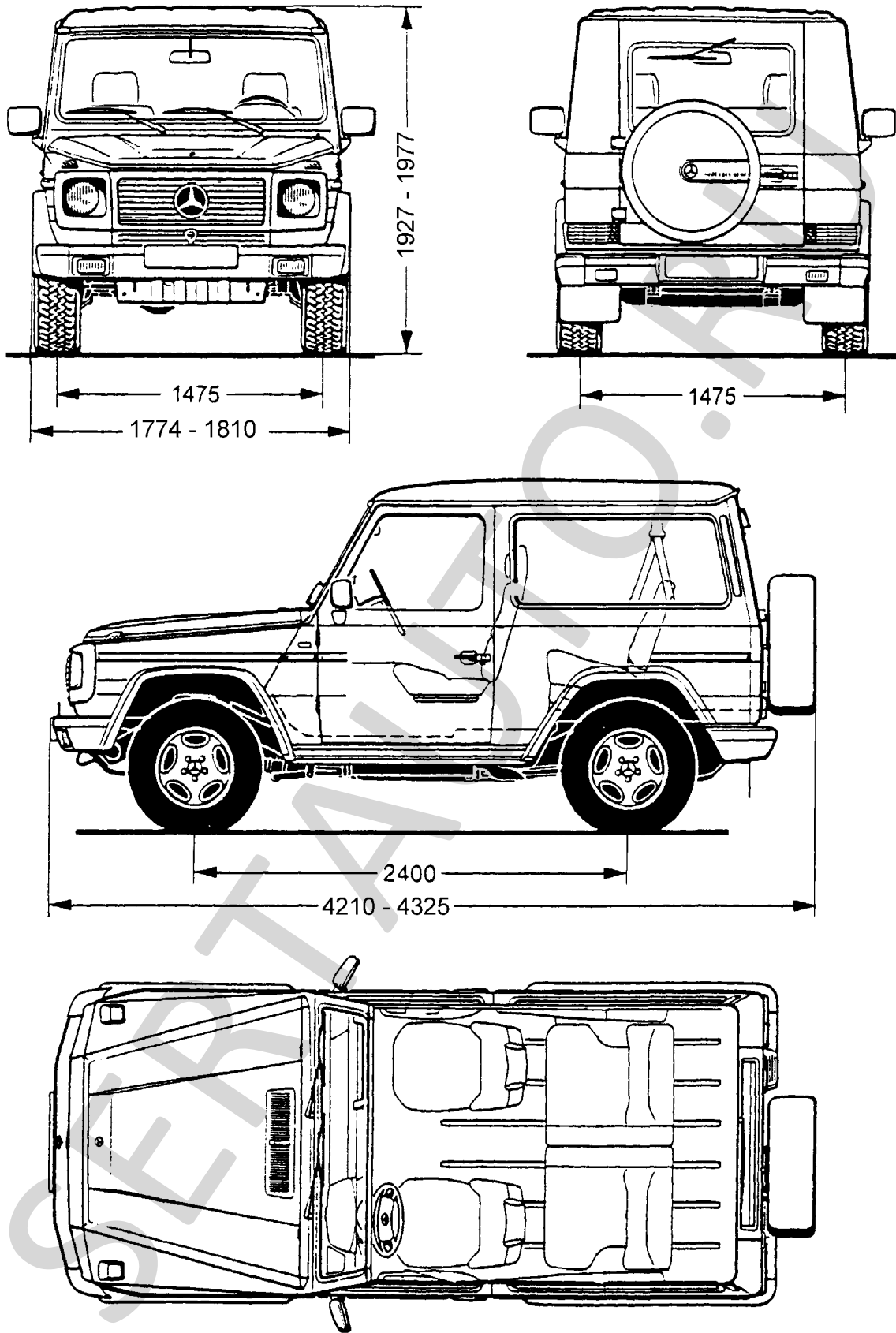

G 270 CDI

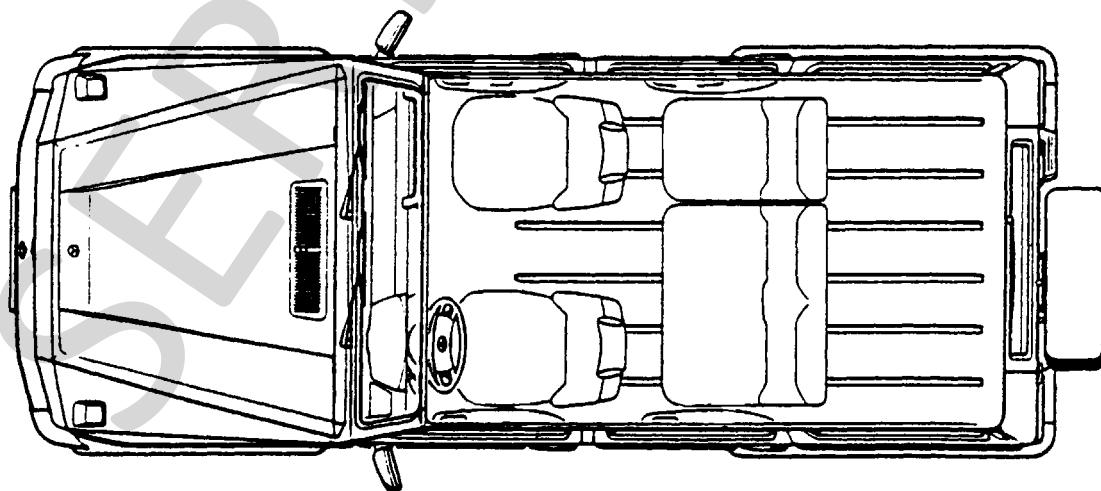
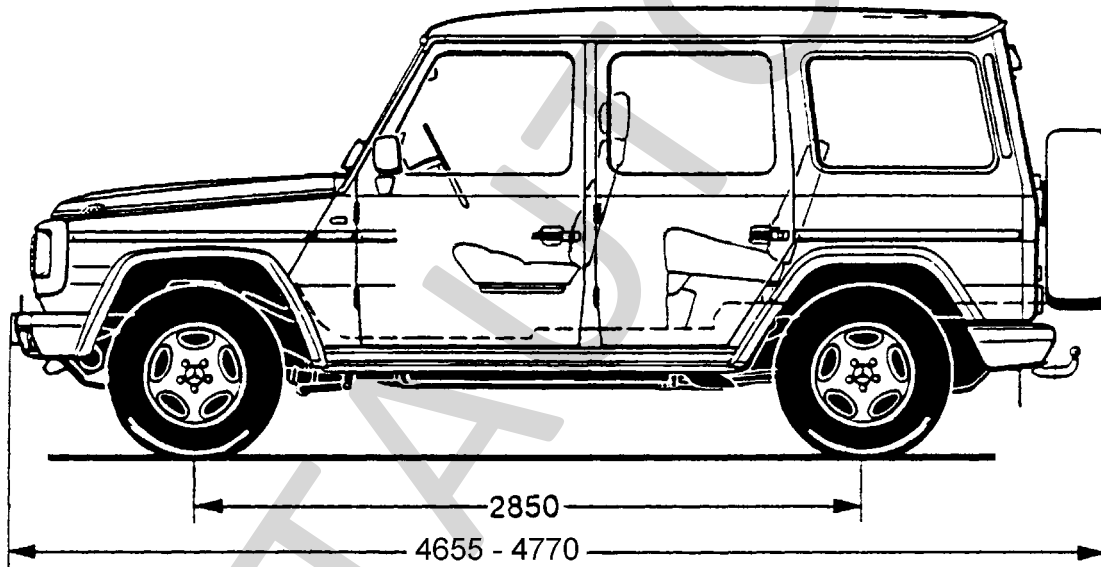
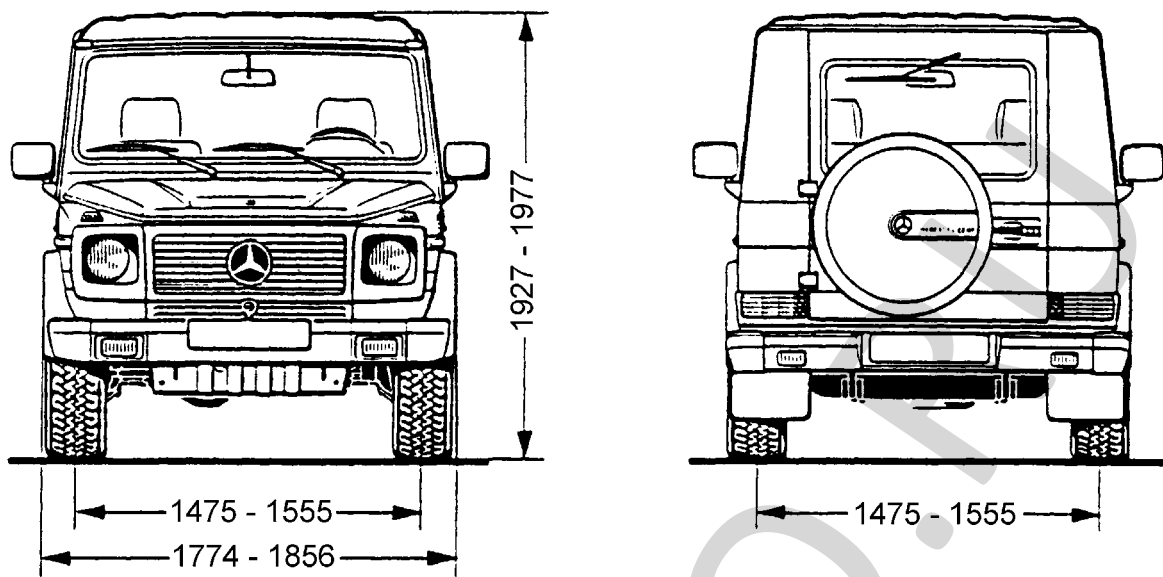

G 500, G 55 AMG, G 270 CDI