

ОРГАН ПО СЕРТИФИКАЦИИ
Межотраслевой фонд "Сертификация автотранспорта САТР" ("САТР-ФОНД")
 № РОСС RU.0001.11MT02 от 06.06.2006 г.
 125480, г. Москва, ул. Героев Панфиловцев, 24 (Тел. 454-42-27)

РОСС DE.MT02.E02624ПЗ

12 марта 8

Марка транспортного средства

MERCEDES-BENZ

Тип транспортного средства

203 (C 160, C 180 Kompressor, C 200 Kompressor, C 200 CGI, C 230, C 280, C 280 4MATIC, C 350, C 350 4MATIC, C 55 AMG, C 200 CDI, C 220 CDI, C 320 CDI)

Категория транспортного средства

M1

Для модификаций	C 160, C 180 Kompressor, C 200 Kompressor, C 200 CGI, C 230, C 280, C 280 4MATIC	C 350, C 350 4MATIC, C 55 AMG,	C 200 CDI, C 220 CDI	C 320 CDI
Код ТН ВЭД	8703 23	8703 24	8703 32	8703 33
Для модификаций	W 203	S 203	CL 203	
Код VIN				
C 160	—	—	WDB203730...	
C 180 Kompressor	WDB203046...	WDB203246...	WDB203746...	
C 200 Kompressor	WDB203042...	WDB203242...	WDB203742...	
C 200 CGI	—	—	WDB203743...	
C 230	WDB203052...	WDB203252...	WDB203752...	
C 280	WDB203054...	WDB203254...	—	
C 280 4MATIC	WDB203092...	WDB203292...	—	
C 350	WDB203056...	WDB203256...	WDB203756...	
C 350 4MATIC	WDB203087...	WDB203287...	—	
C 55 AMG	WDB203076...	WDB203276...	—	
C 200 CDI	WDB203007...	WDB203207...	WDB203707...	
C 220 CDI	WDB203008...	WDB203208...	WDB203708...	
C 320 CDI	WDB203020...	WDB203220...	—	

РОСС DE.MT02.E02624П3

Экологический класс	4
Заявитель и его адрес	ЗАО "ДаймлерКрайслер Автомобили РУС", 125167, г. Москва, Ленинградский просп., 39А, Российская Федерация
Изготовитель и его адрес	DaimlerChrysler AG, DE-70546 Stuttgart, Germany
Сборочные заводы	DaimlerChrysler AG, DE-71059 Sindelfingen, Germany DaimlerChrysler AG, DE-28190 Bremen, Germany

ОБЩИЕ ХАРАКТЕРИСТИКИ ТРАНСПОРТНОГО СРЕДСТВА

Колесная формула / ведущие колеса	4 x 2 / задние или 4 x 4 / все (С 350 4MATIC, С 280 4MATIC)
Схема компоновки транспортного средства	классическая или полноприводная, расположение двигателя – переднее продольное

Для модификаций:	W 203	S 203	CL 203
Тип кузова / количество дверей	седан / 4	универсал / 5	купе / 2
Количество мест спереди / сзади	2 / 3 или 2 / 2	2 / 3	2 / 2
Габаритные размеры, мм			
- длина	4526 - 4543	4526 - 4543	4340 - 4355
- ширина	1728 - 1800		1725 - 1745
- высота	1380 - 1420	1440 - 1500	1375 - 1440
База, мм	2715		
Колея передних / задних колес, мм	1493 - 1507 / 1464 - 1476		1493-1505/1464-1476
Масса снаряженного транспортного средства (по ГОСТ Р 52051-2003), кг	1485 - 1655	1535 - 1705	1465 - 1640
Полная масса транспортного средства, кг	1965 - 2135	2060 - 2230	1935 - 2010
Максимальная допустимая масса			
- на переднюю ось, кг	935 - 1095	935 - 1100	945 - 1030
- на заднюю ось, кг	1000 - 1075	1085 - 1160	965 - 1005
Допустимая полная масса прицепа, кг*			
- прицеп без тормозов	750	750	730 - 750
- прицеп с тормозами	1500 - 1800	1500 - 1800	1500

(* - для мод. С 55 AMG буксировка прицепа не предусмотрена)

РОСС DE.MT02.E02624ПЗ

Для модификаций:	С 180 Kompres- sor	С 200 Kompres- sor	С 160	С 200 CGI	С 230
Двигатель (марка, тип)	DaimlerChrysler AG, Mercedes-Benz				
	М 271 (271.946)	М 271 (271.940)	М 271 (271.921)	М 271 (271.942)	М 272 (272.920)
	четырёхтактный, бензиновый				
	с наддувом				—
- количество и расположение цилиндров	4, рядное				6, V-обр.
- рабочий объем, см ³	1796				2497
- степень сжатия	10.0±0.2	9.3±0.2	10.0±0.2	10.3±0.2	11.4-0.4
- максимальная мощность, кВт (мин ⁻¹)	105 (5200)	120 (5500)	90 (5200)	125 (5300)	150 (6100)
- максимальный крутящий момент, Нм (мин ⁻¹)	220 (2500 - 4200)	240 (3500)	190 (1500 - 4200)	240 (3000 - 4250)	245 (2900 - 5500)
Топливо	бензин с октановым числом не менее				
	95	95	95	98	95
Система питания	распределенное впрыскивание топлива с электронным управлением (для мод. С 200 CGI – непосредственное впрыскивание топлива в цилиндры)				
Блок управления (марка, тип)	HM 0270	HM 0271	HM 0313	HM 0274	HM 0371
Форсунки (марка, тип)	Mercedes-Benz				
	271 078 05 49				272 078 00 49 или 272 078 02 49
Нагнетатель воздуха (марка, тип)	Mercedes-Benz				—
	271 090 17 80, 271 090 20 80 или 271 090 23 80			271 090 17 80 или 271 090 20 80	
ТНВД (марка, тип) (только для мод. С 200 CGI)	Mercedes-Benz, 271 070 05 01 или 271 070 06 01				
Воздушный фильтр (марка, тип)	Mercedes-Benz с бумажным элементом				
	FP 0098				FP 0107 и FP 0113
Система зажигания	электронная, со встроенным датчиком детонации				
Катушка зажигания (марка, тип)	Mercedes-Benz, ZS 0011 (x 4)				Bosch/ Delphi, ZS 0012 (x 6)

РОСС DE.MT02.E02624П3

Для модификаций:	C 180 Kompres- sor	C 200 Kompres- sor	C 160	C 200 CGI	C 230
Свечи зажигания (марка, тип)	Bosch				NGK
	F6M8P332	F6MPP332	F6M8P332	F5MPP332	PLKR6A
	и другие, рекомендованные DaimlerChrysler AG				
Система выпуска и нейтрализации отработавших газов	Mercedes-Benz, два глушителя и два каталитических нейтрализатора				
Первый глушитель (марка, тип)	SM 0218 или SM 0106		SM 0106	SM 0218 или SM 0106	SM 0247 или SV 0814
Второй глушитель (марка, тип)	SN 0537, SN 0570, SN 0529, SN 0569 или SN 0528		SN 0528 или SN 0569	SN 0537, SN 0529 или SN 0570	SN 0558, SN 0586 или SN 0587
Нейтрализатор (марка, тип)	КТ 0212 и КТ 0214; КТ 0242 и КТ 0214; КТ 0212 и КТ 0199 или КТ 0211 и КТ 0199		КТ 0212 и КТ 0214; КТ 0242 и КТ 0214 или КТ 0247 и КТ 0214	КТ 0201 и КТ 0202 или КТ 0230 и КТ 0202	КТ 0241 (x 2)
Для модификаций:	C 200 CDI		C 220 CDI		C 320 CDI
Двигатель (марка, тип)	DaimlerChrysler AG, Mercedes-Benz				
	OM 646 (646.962, 646.963)		OM 646 (646.963)		OM 642 (642.910)
	четырёхтактный дизель с турбонаддувом				
- количество и расположение цилиндров	4, рядное			6, V-обр.	
- рабочий объем, см ³	2148		2148		2987
- степень сжатия	18.0±2.0			17.7±1.5	
- максимальная мощность, кВт (мин ⁻¹)	75 / 90 (4200)		100 / 110 (4200)		165 (3800)
- максимальный крутящий момент, Нм (мин ⁻¹)	250 (1400 – 2600 / 1600 - 2800) или 270 (1600 - 2800)		340 (2000)		510 (1600 – 2800) или 415 (1400 - 3800)
Топливо	дизельное				
Система питания	непосредственное впрыскивание топлива с общей рампой				

РОСС DE.MT02.E02624ПЗ

Для модификаций:	C 200 CDI	C 220 CDI	C 320 CDI
Блок управления (марка, тип)	ED 0071, ED 0085, ED 0114, ED 0072, или ED 0086	ED 0017, ED 0121, ED 0074, ED 0088 или ED 0117	ED 0108, ED0110 ED 0107 или ED 0109
ТНВД (марка, тип)	Bosch		
	PH 0010		PH 0012
Форсунки (марка, тип)	Bosch		
	IN 0010, IN 0012, IN 0011, IN 0018		IN 0013
Турбокомпрессор (марка, тип)	Mercedes-Benz		
	AL 0024 (EU4, с DPF), или AL 0018 (EU4, без DPF)		AL 0026 (с DPF) или AL 0042 (EU4 без DPF)
Воздушный фильтр (марка, тип)	Mercedes-Benz		Mann&Hummel,
	FP 0103		FP 0104 и FP 0105
	с бумажным элементом		
Система выпуска и нейтрализации отработавших газов	один глушитель и два каталитических нейтрализатора		
Первый глушитель (марка, тип)	—		DPF, PF0010 (фильтр твер- дых частиц)
Второй глушитель (марка, тип)	SN 1514 или SN 1529 или SN 1515		SN 1531
Нейтрализаторы (марка, тип)	КТ 1132 и КТ 1128; КТ 1166 и КТ 1167, КТ 1174 или КТ 1173; КТ 1159 и PF 0002 или КТ 1182 и PF 0002		КТ 1170 и КТ 1171

Для модификаций:	C 280	C 280 4MATIC	C 350	C 350 4MATIC	C 55 AMG
Двигатель (марка, тип)	DaimlerChrysler AG, Mercedes-Benz				
	M 272 (272.940)	M 272 (272.941)	M 272 (272.960)	M 272 (272.970)	M 113 (113.988)
	четырёхтактный, бензиновый				
	6, V-образное				8, V- обр.
- количество и расположение цилиндров	2997				5439
- рабочий объем, см ³	11.3-0.4				11.0-0.5
- степень сжатия	170 (6000)				270 (5750)
- максимальная мощность, кВт (мин ⁻¹)	300 (2500 - 5000)				510 (4000)
- максимальный крутящий момент, Нм (мин ⁻¹)	3498				

РОСС DE.MT02.E02624П3

Для модификаций:	C 280	C 280 4MATIC	C 350	C 350 4MATIC	C 55 AMG
Топливо	бензин с октановым числом не менее				
	95			98	
Система питания	распределенное впрыскивание топлива с электронным управлением				
Блок управления (марка, тип)	HM 0372		HM 0363		HM A039
Форсунки (марка, тип)	Mercedes-Benz, 272 078 00 49 или 272 078 02 49				Bosch, 113 078 03 49
Воздушный фильтр (марка, тип)	Mercedes-Benz с бумажным элементом				
	FP 0107 и FP 0113				FP A014
Система зажигания	электронная, со встроенным датчиком детонации				
Катушка зажигания (марка, тип)	Bosch / Delphi, ZS 0012 (x6)				Mercedes-Benz, ZS 0006 (x 8)
Свечи зажигания (марка, тип)	NGK, PLKR6A				NGK, IFR 6D 10
	и другие, рекомендованные DaimlerChrysler AG				
Система выпуска и нейтрализации отработавших газов	два или три глушителя и четыре нейтрализатора				
Первый глушитель (марка, тип)	SM 0247 или SM 0247 и SV 0814				SM A017
Второй глушитель (марка, тип)	SN 0558 или SN 0595				SN A079 и SN A083
Нейтрализаторы (марка, тип)	KT 0253 (x 2) и KT 0254 (x 2) или KT 0241 (x 2)				KT A020 (x 2) и KT A027 (x 2)
Для модификаций:	C 220 CDI, C 320 CDI	C 180 Kompressor, C 200 Kompressor, C 200 CGI, C 230, C 280, C 160, C 350	C 180 Kompressor, C 200 Kompressor, C 200 CGI, C 200 CDI, C 160	C 180 Kompressor, C 200 Kompressor, C 200 CGI, C 200 CDI, C 160	
Трансмиссия	механическая				
Сцепление (марка, тип)	Mercedes-Benz, сухое, однодисковое, привод гидравлический				
Коробка передач (марка, тип)	Mercedes-Benz, с ручным управлением				
	SG-S 400/6.1	SG-S 270/5.3	SG-S 270/6.1		

РОСС DE.MT02.E02624ПЗ

Для коробок передач:		SG-S 400/6.1	SG-S 270/5.3	SG-S 270/6.1
- число передач		вперед - 6, назад - 1		
- передаточные числа				
	I -	5.01	4.46	4.99
	II -	2.83	2.61	2.82
	III -	1.79	1.72	1.78
	IV -	1.26	1.25	1.25
	V -	1.00	1.00	1.00
	VI -	0.83	0.84	0.82
	3.X. -	4.57	4.06	4.54
Главная передача (марка, тип)		Mercedes-Benz, гипоидная		
- передаточное число		2.65 (C 200 CDI); 2.47 (C 320 CDI)	3.07 (C 180 Kompressor, C 200 CGI, C 280); 3.27 (C 160, C 230, C 200 Kompressor); 2.82 (C 350)	2.65 (C 200 CDI); 3.07 (C 200 CGI, C 180 Kompressor); 3.27 (C 160, C 200 Kompressor)
Для модификаций:		C 180 Kompressor, C 200 Kompressor, C 220 CDI, C 200 CDI, C 280 4MATIC, C 350 4MATIC	C 55 AMG	C 320 CDI, C 230, C 280, C 350
Трансмиссия		гидромеханическая		
Коробка передач (марка, тип)		Mercedes-Benz, автоматическая		
		W5A 330	W5A700	W7B700 (7G-tronic)
- число передач		вперед-5, назад-2		вперед-7, назад-2
- передаточные числа				
	I -	3.95	3.60	4.38
	II -	2.42	2.19	2.86
	III -	1.49	1.41	1.92
	IV -	1.00	1.00	1.37
	V -	0.83	0.83	1.00
	VI -	—	—	0.82
	VII -	—	—	0.73
	3.X.I -	3.15	3.17	3.42
	3.X.II -	1.93	1.93	2.23
Раздаточная коробка (марка, тип) (только для мод. C 280 4MATIC, C 350 4MATIC)		Mercedes-Benz		
- передаточное число		1.0		

РОСС DE.MT02.E02624П3

Для модификаций:	C 180 Kompressor, C 200 Kompressor, C 220 CDI, C 200 CDI, C 280 4MATIC, C 350 4MATIC	C 55 AMG	C 320 CDI, C 230, C 280, C 350
Главная передача (марка, тип)	Mercedes-Benz, гипоидная		
- передаточное число	3.07 (C 180 Kompr.); 3.27 (C 200 Kompr., C 350 4MATIC, C 280 4MATIC); 2.82 (C 200 CDI, C 220 CDI); 2.87 (C 200 CDI)	3.06	2.47 (C 320 CDI); 3.27 (C 230); 3.07 (C 280) 2.82 (C 350)

Подвеска

- передняя независимая, пружинная, типа McPherson, с газонаполненными двухтрубными амортизаторами и стабилизатором поперечной устойчивости
- задняя независимая, пружинная, многорычажная, с газонаполненными одностручными амортизаторами и стабилизатором поперечной устойчивости

Рулевое управление (марка, тип)

рулевой механизм типа "шестерня-рейка", рулевой привод с гидроусилителем

Тормозные системы

- рабочая гидравлическая, двухконтурная, с вакуумным усилителем и АБС; тормозные механизмы передних и задних колес – дисковые
- запасная каждый контур рабочей тормозной системы
- стояночная механический привод к тормозным механизмам задних колес

Шины	Марка	Размер	Индекс несущей способности	Категория скорости
		195/65 R15	91	V
		205/55 R16	91	V, W
		225/50 R16	92	V, W
		245/45 R17	91	V
	—	225/45 R17	91	V, W, H (M+S)
		205/50 R17	89	H (M+S)
		245/40 R17	91	V, W, Y
		225/40 R18 XL	92	Y, H (M+S)
		245/35 R18 XL	92	Y

РОСС DE.MT02.E02624ПЗ

**Дополнительное оборудование
транспортного средства**

охранная сигнализация с защитой от буксировки, кондиционер (хладагент R-134a), иммобилайзер, люк в крыше, климат-контроль, электронная система обеспечения устойчивости (ESP), электронная система контроля парковки (Parktronic), подушки безопасности, бортовой компьютер, электронная система автоматического поддержания постоянной скорости, электронная система контроля дистанции, система индикации интервалов сервисного обслуживания, система распределения тормозных усилий, система контроля давления в шинах

MERCEDES-BENZ 203

(C 160, C 180 Kompressor, C 200 Kompressor, C 200 CGI, C 230, C 280, C 280 4MATIC, C 350, C 350 4MATIC, C 55 AMG, C 200 CDI, C 220 CDI, C 320 CDI)

Описание маркировки транспортного средства приведено в приложении № 2.
Общие виды транспортных средств на 3 листах приведены в приложении № 3.

Б.В. Кисуленко**С.В. Пугачев****Действует с " 12 " марта 2007 г.**

РОСС DE.MT02.E02624ПЗ

Приложение № 2 к "одобрению типа транспортного средства"

ОПИСАНИЕ МАРКИРОВКИ ТРАНСПОРТНОГО СРЕДСТВА

1. Место расположения и форма знака соответствия:
Рядом с табличкой изготовителя
Знак соответствия выполнен по ГОСТ Р 50460-92 с указанием номера данного "одобрения типа транспортного средства".
2. Место расположения таблички изготовителя.
На передней поверхности средней стойки кузова, с правой стороны, в соответствии с сертификатом ЕС 76/114*87/354*0271*05 по Директиве ЕС.
3. Место расположения идентификационного номера (VIN):
3.1. На табличке изготовителя.
3.2. На поперечине пола кузова, под передним правым сиденьем.
4. Структура и содержание идентификационного номера транспортного средства.

1	2	3	4	5	6	7	8	9	10	11	12	13	14	15	16	17
W	D	B	2	0	3	?	?	?	1	?	?	?	?	?	?	

- поз. 1 - 3: Международный код изготовителя: WDB – DaimlerChrysler AG, Германия
- поз. 4 - 6: Обозначение семейства транспортных средств: 203-Mercedes-Benz C-class
- поз. 7: Обозначение типа кузова: 0 – седан (внутризаводское - W 203);
2 – универсал (внутризаводское - S 203);
7 – купе (внутризаводское - CL 203).
- поз. 8 - 9: Обозначение типа и модели двигателя:
07 – OM 646 (OM 646.962, OM 646.963), дизель R4, 2148 см³, (75, 90 кВт/4200 мин⁻¹);
08 – OM 646 (OM 646.963), дизель R4, 2148 см³, (100, 110 кВт/4200 мин⁻¹);
20 – OM 642 (OM 642.910), дизель, V6, 2987 см³, (165 кВт/3800 мин⁻¹);
30 – M 271 (M 271.921), бензиновый, R4, 1796 см³, (90 кВт/5200 мин⁻¹);
42 – M 271 (M 271.940), бензиновый, R4, 1796 см³, (120 кВт/5500 мин⁻¹);
43 – M 271 (M 271.942), бензиновый, R4, 1796 см³, (125 кВт/5300 мин⁻¹);
46 – M 271 (M 271.946), бензиновый, R4, 1796 см³, (105 кВт/5200 мин⁻¹);
52 – M 272 (M 272.920), бензиновый, V6, 2497 см³, (150 кВт/6100 мин⁻¹);
54 – M 272 (M 272.940), бензиновый, V6, 2997 см³, (170 кВт/6000 мин⁻¹);
56 – M 272 (M 272.960), бензиновый, V6, 3498 см³, (200 кВт/6000 мин⁻¹);
76 – M 113 (M 113.988), бензиновый, V8, 5439 см³, (270 кВт/5750 мин⁻¹);
87 – M 272 (M 272.970), бензиновый, V6, 3498 см³, (200 кВт/6000 мин⁻¹);
92 – M 272 (M 272.941), бензиновый, V6, 2997 см³, (170 кВт/6000 мин⁻¹)
- поз. 10: Обозначение типа рулевого управления:
1 – левостороннее рулевое управление.
- поз. 11: Обозначение сборочного завода:
A, B, C, D, E - DaimlerChrysler AG, D-71059, Sindelfingen, Germany
F, G, H - DaimlerChrysler AG, D-28190, Bremen, Germany
- поз. 12 - 17: Производственный номер транспортного средства.

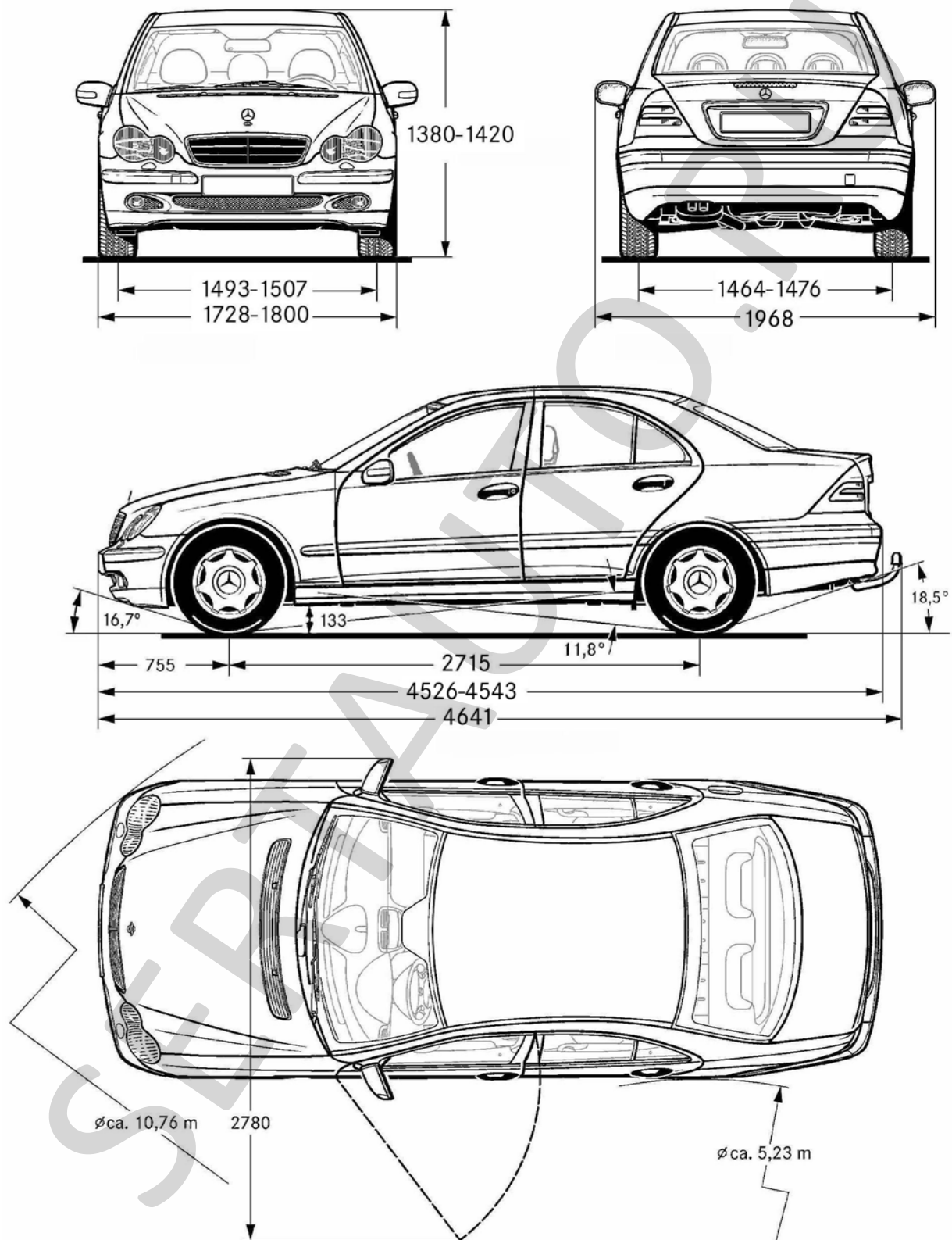

Mercedes-Benz W 203

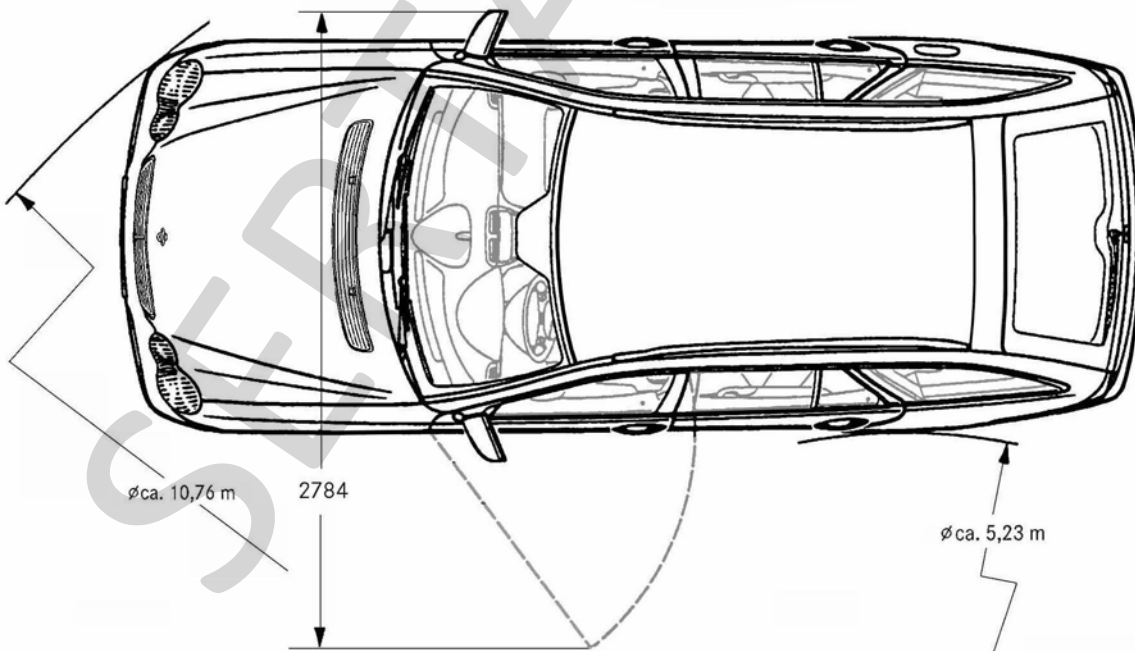
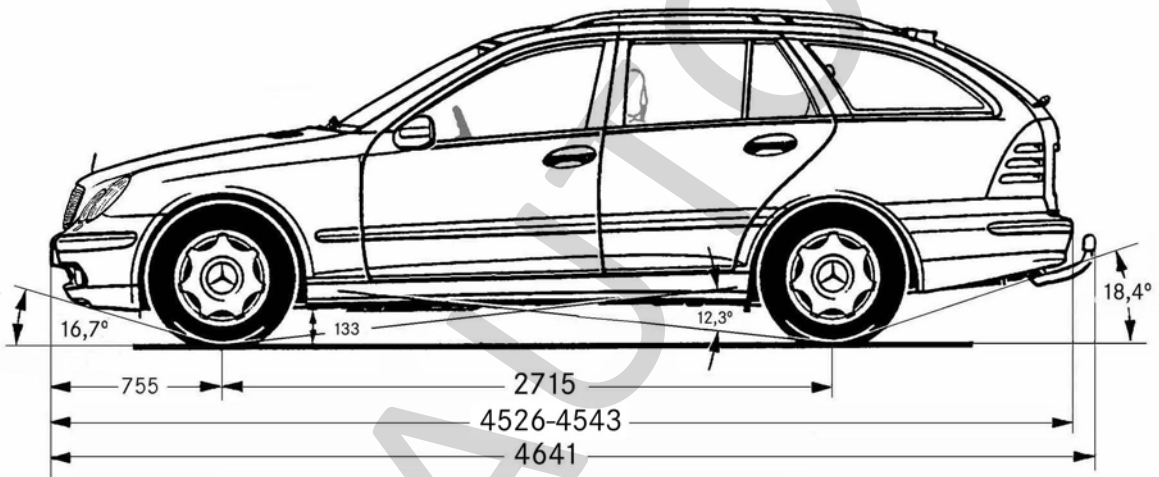
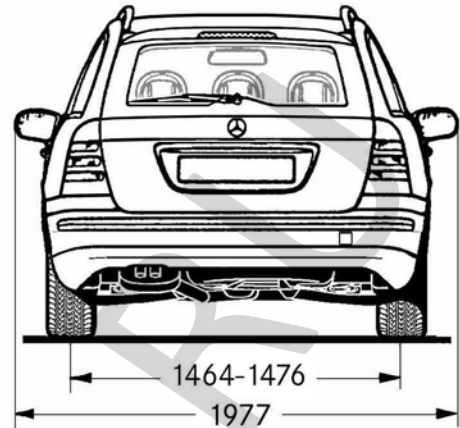
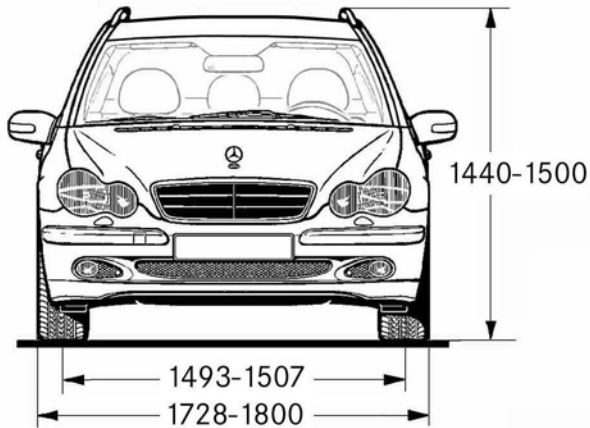

Mercedes-Benz S 203

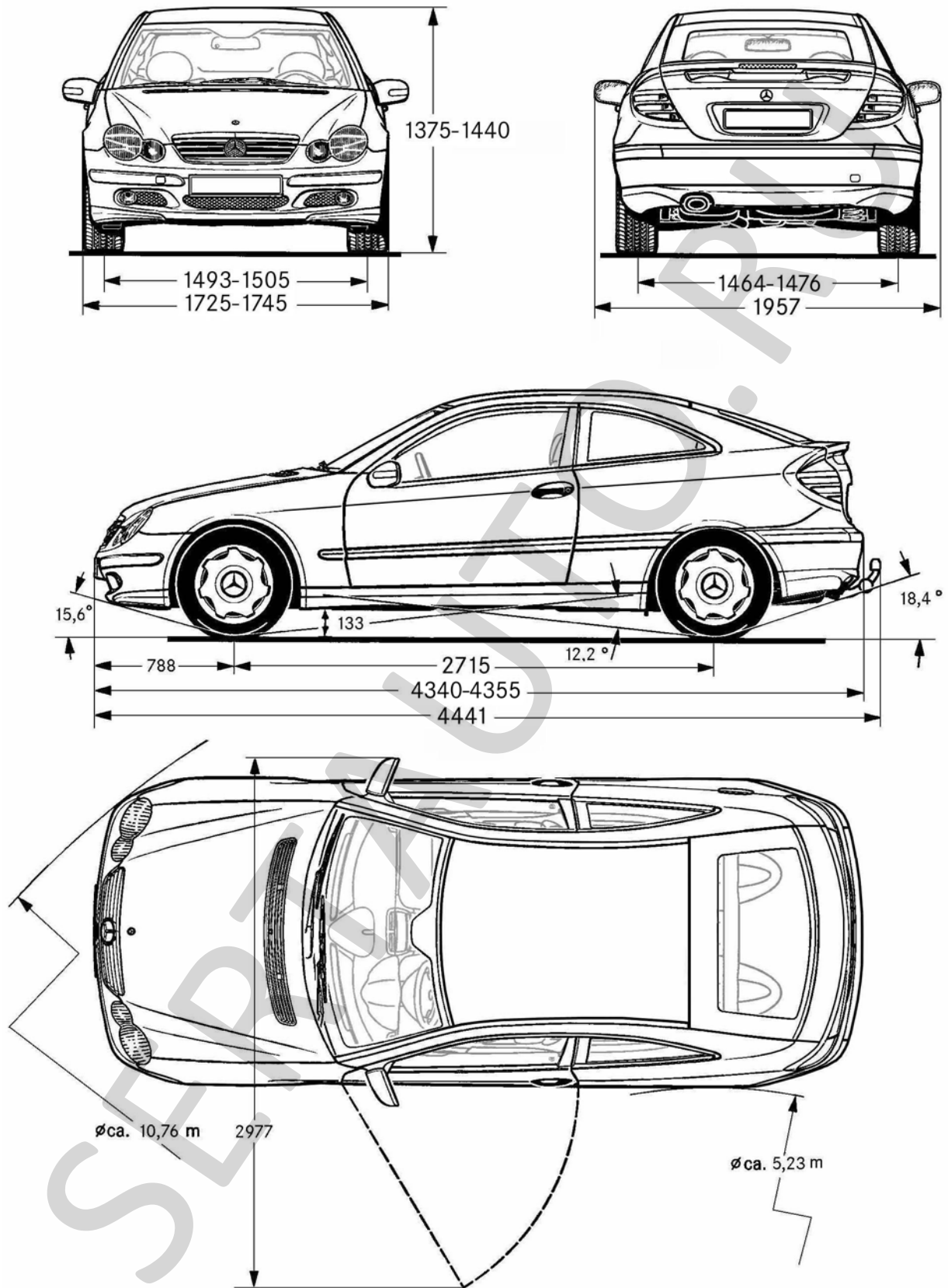

Mercedes-Benz CL 203