

ОРГАН ПО СЕРТИФИКАЦИИ
Межотраслевой фонд "Сертификация автотранспорта САТР" ("САТР-ФОНД")
 № РОСС RU.0001.11MT02 от 06.06.2006 г.
 125480, г. Москва, ул. Героев Панфиловцев, 24 (454-42-27)

РОСС US.MT02.E04327P2

11 июля 8

Марка транспортного средства	JEEP
Тип транспортного средства	Grand Cherokee (CE82, CE8N, CE8M, CE8K) Grand Cherokee SRT (CE83)
Категория транспортного средства	Commander (3E82, 3E8N, 3E8M) M₁G (Grand Cherokee, Commander) M₁ (Grand Cherokee SRT)
Код ТН ВЭД	8703 24 (CE82, CE8N, 3E82, 3E8N, CE83, CE8K) 8703 33 (CE8M, 3E8M)
Код VIN	1J???E8???Y...
Экологический класс	4
Заявитель, представитель изготовителя и его адрес	«ДаймлерКрайслер Автомобили Рус» ЗАО, 125167, г. Москва, Ленинградский проспект, дом 39А, Российская Федерация
Изготовитель и его адрес	DaimlerChrysler Corporation, 1000 Chrysler Drive, Auburn Hills, Michigan 48326-2766, United States of America
Сборочный завод	Magna Steyr Fahrzeugtechnik AG & Co KG, Liebenauer Hauptstrasse 317, 8041 Graz, Austria

ОБЩИЕ ХАРАКТЕРИСТИКИ ТРАНСПОРТНОГО СРЕДСТВА

Колесная формула / ведущие колеса	4 x 4 / все
Схема компоновки транспортного средства	полноприводная; расположение двигателя - переднее продольное
Тип кузова / количество дверей	универсал / 5
Количество мест спереди / сзади	2 / 3 (Grand Cherokee, Grand Cherokee SRT) 2 / 3 / 2 (Commander)

<u>для модификаций:</u>	Grand Cherokee (CE82, CE8N, CE8M, CE8K)	Grand Cherokee SRT (CE83)	Commander (3E82, 3E8N, 3E8M)
Габаритные размеры, мм			
— длина	4750	4785	4787
— ширина	1870-1930	1870-1930	1899
— высота	1740 - 1785	1710	1826-1919
База, мм	2780		
Колея передних / задних колес, мм	1575 / 1575	1605/1605	1590 / 1590

POCC US.MT02.E04327P2

для модификаций:	Grand Cherokee, Grand Cherokee SRT					Commander		
	CE8K	CE83	CE8N	CE82	CE8M	3E8N	3E82	3E8M
Масса снаряженного транспортного средства (по ГОСТ Р 52051-2003), кг	2135- 2225	2220- 2270	2210- 2300	2250- 2345	2210- 2310	2305- 2410	2425- 2450	2355- 2450
Полная масса транспортного средства, кг	2675	2750	2750	2750	2750	2900	2920	2920
Максимальная допустимая масса, приходящаяся:								
– на переднюю ось, кг	1235- 1340	1320- 1340	1320- 1340	1335 - 1340		1245- 1338	1270- 1338	1265- 1338
– на заднюю ось, кг	1440- 1450	1430- 1450	1430- 1450	1415 - 1450		1655- 1656	1650- 1656	1655- 1656
Допустимая полная масса прицепа, кг								
– прицеп без тормозов						750		
– прицеп с тормозами	1445 - 1585			3360-3500				

для модификаций:	Grand Cherokee, Commander, Grand Cherokee SRT							
	CE8K	CE83	CE8N	3E8N	CE82	3E82	CE8M	3E8M
Двигатель (марка, тип)	DaimlerChrysler Corporation							
	« K »	6.1	661	5.7L		OM642 (642.980)		
	четырёхтактный							
	бензиновый						дизель с турбонаддувом	
– количество и расположение цилиндров	6, V-образное	8, V-образное					6, V-образное	
– рабочий объем, см ³	3700	6063.2	4701	5654		2987		
– степень сжатия	9.6±5%	10.3	9.0	9.5		17.7±1.5		
Максимальная мощность, кВт (мин ⁻¹)	148 (5100)	313 (6000)	170 (4500)	240 (5000)		160 (4000) или 155 (4000)		
Максимальный крутящий момент, Нм (мин ⁻¹)	315 (3900)	569 (4600)	410 (3600)	500 (4000)		510 (1600-2800)		
Топливо	бензин с октановым числом не менее						дизельное	
	91	98	91	95				
Система питания	многоточечное впрыскивание топлива с электронным управлением						непосредственное впрыскивание топлива с общей рампой	
Система впрыскивания (марка, тип)	MPI-JTEC						Bosch	
Блок управления впрыскиванием (марка, тип)	NGC, CEKEA	NGC, CE3E?	NGC, CENE?	NGC, 3ENE?	NGC, CE2E?	NGC, 3E2E?	ED 0147 - 160 кВт ED 0146 - 155 кВт	
Форсунки (марка, тип)	Siemens 53032701?? (x6)	Siemens 05037479?? (x8)	Bosch, 53032704??		Bosch, 04591851??		Bosch, IN 0013	
Топливный насос высокого давления (марка, тип)	–						Bosch, PH 0012 или HAM 6420103602	
Турбокомпрессор (марка, тип)	–						Garrett, AL 0026 или AL 0042	

РОСС US.MT04327P2

для модификаций: с двигателями:	CE8K	CE83	CE8N	3E8N	CE82	3E82	CE8M	3E8M
	« K »	6.1	661		5.7L		OM642 (642.980)	
Воздушный фильтр (марка, тип)	Tennex, 53013804?? 53013891??	Champion, 05018777??, 53013802??, 53013517??	Tennex, 53013804?? или 05018777?? или 53013588??		Tennex, 53013802?? или 05018777?? или 53013517??		WOOCO, 53013803?? или 05018777??	
с бумажным элементом								
Система зажигания	электронная, бесконтактная с антидетонационным контролем							–
Катушки зажигания (марка, тип)	Denso, 56028138?? (x6)	Daimond Electric, 56029129?? (x8)	Diamond, 56028138?? (x8)		Denso, 56029129??(x8)		–	
Свечи зажигания (марка, тип)	NGK, ZFR6F-11G	Champion, PLZTR5A	Champion, RC12MCC4 (x8)		Champion, RE14MCC4 (x16)		–	
Система выпуска и нейтрализации отработавших газов	один или три глушителя и два или три нейтрализатора отработавших газов							
Основной глушитель (марка, тип)	52124037??	05181323??	52124038??	52124440??	52124039??	52124441??	52124071??	52124111??
								с фильтром твердых частиц 52090371??
Дополнительный глушитель (марка, тип)	–	05181000?? и 05181001??	–	–	–	–	–	–
Нейтрализатор (марка, тип)	Arvin,							
	52124498?? (x2) или 4498?? (x2)	05290508AA (x2) или 508AA(x2)	52124499??(x2) или 4499?? (x2)		52124500?? (x2) или 448?? (x2) или 500?? (x2)		52090369?? (x2) и 52090370??	

для модификаций:	CE8N, 3E8N, CE82, 3E82	CE8M, 3E8M, CE8K	CE83
Трансмиссия	гидромеханическая		
Коробка передач (марка, тип)	Chrysler		
	5-45RFE	W5A580	
	автоматическая		
	вперед-5, назад-1		
– число передач			3.59
– передаточные числа	I -	3.00	2.19
	II -	1.67	1.41
	III -	1.00	1.00
	IV -	0.75	0.83
	V -	0.67	3.16
	3.X. -	3.00	
Раздаточная коробка (марка, тип)	New Venture Gear		MD146 SRT
	NV 245		
– число передач	2		1
– передаточные числа			
	высшее -	1.00	1.00
	низшее -	2.72	–
Главная передача (марка, тип)	Dana, M 30 (передняя), M 44 (задняя)		
– передаточное число	3.73	3.55	3.73

POCC US.MT02.E04327P2

Подвеска

- передняя независимая, пружинная, рычажная, с гидравлическими телескопическими амортизаторами и стабилизатором поперечной устойчивости
- задняя зависимая, пружинная, рычажная, с гидравлическими телескопическими амортизаторами и стабилизатором поперечной устойчивости

Рулевое управление (марка, тип)

Toyota-Koki Automotive North America, рулевой привод с гидроусилителем; рулевой механизм типа “шестерня – рейка”

Тормозные системы

- рабочая (марка, тип) гидравлический двухконтурный привод с разделением на контуры по осям, с вакуумным усилителем, с АБС; тормозные механизмы всех колес - дисковые
- запасная (марка, тип) каждый из контуров рабочей тормозной системы
- стояночная (марка, тип) механический привод к специальным барабанным тормозным механизмам задних колес

Шины

	Grand Cherokee, Commander			Grand Cherokee SRT	
– марка	–				
– размер	245/65 R17	245/60 R18	235/65R17*	245/45R20	245/45R20*
– индекс несущей способности	105	105	104	99	99
– категория скорости	H	H	H	W	W

* для использования с цепями противоскольжения

Дополнительное оборудование транспортного средства

противоугонное устройство, сигнализация, кондиционер или климатическая установка (хладагент R-134A), подушки безопасности, иммобилайзер

JEEP Grand Cherokee (CE82, CE8N, CE8M, CE8K)
Grand Cherokee SRT (CE83)
Commander (3E82, 3E8N, 3E8M)

Описание маркировки транспортного средства приведено в приложении № 2.
 Общие виды транспортных средств на двух листах приведены в приложении № 3.

Б.В. Кисуленко

С.В. Пугачев

Действует с « 24 » октября 2006 г.

РОСС US.MT04327P2

Приложение № 2 к "одобрению типа транспортного средства"

ОПИСАНИЕ МАРКИРОВКИ ТРАНСПОРТНОГО СРЕДСТВА

1. Место расположения и форма знака соответствия:
Рядом с табличкой изготовителя.
Знак соответствия выполнен по ГОСТ Р 50460-92 с указанием номера данного одобрения типа транспортного средства.
2. Место расположения таблички изготовителя:
На передней поверхности задней стойки, в проеме левой задней двери.
3. Место расположения идентификационного номера (VIN):
 - 3.1. На табличке изготовителя.
 - 3.2. На пороге, в проеме правой передней двери, под ковриком.
 - 3.3. На табличке, видимой снаружи в правом нижнем углу лобового стекла.
4. Структура и содержание идентификационного номера транспортного средства:

1	2	3	4	5	6	7	8	9	10	11	12	13	14	15	16	17
1	J	?	?	?	E	8	?	?	?	Y	?	?	?	?	?	?

- поз. 1: WMI (международный код изготовителя):
1 - DaimlerChrysler Corporation, США.
- поз. 2: Обозначение торговой марки:
J- JEEP
- поз. 3: Обозначение типа автомобиля по назначению
- поз. 4: Обозначение диапазона полной массы автомобиля
- поз. 5: Обозначение типа транспортного средства:
C - Grand Cherokee, **Grand Cherokee SRT** с левым расположением рулевого колеса;
3 - Commander с левым расположением рулевого колеса
- поз. 6: Обозначение типа трансмиссии:
E – автоматическая, пятиступенчатая.
- поз. 7: Обозначение типа кузова:
8 – универсал.
- поз. 8: Обозначение типа двигателя:
K - бензиновый, V6, 3.7L, 148 кВт / 5100 мин⁻¹;
M - дизель с турбонаддувом, V6, 3.0L, 155,160 кВт / мин⁻¹;
N- бензиновый, V8, 4.7L, 170 кВт / мин⁻¹;
2- бензиновый, V8, 5.7L, 240 кВт / 5000 мин⁻¹;
3 - бензиновый, V8, 6.1L, 313 кВт / 6000 мин⁻¹
- поз. 9: Контрольное число: **0...9** или символ «X».
- поз.10: Модельный год согласно ISO 3779-83 (ГОСТ Р 51980).
- поз.11: Обозначение сборочного завода:
Y- Magna Steyr Fahrzeugtechnik AG & Co KG, Liebenauer Hauptstrasse 317, 8041 Graz, Austria
- поз.12-17: Производственный номер транспортного средства.

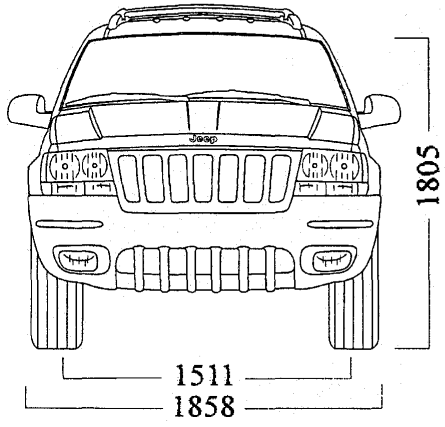
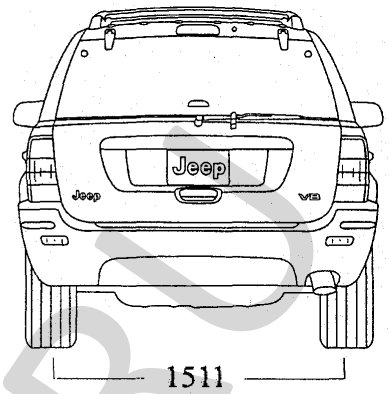
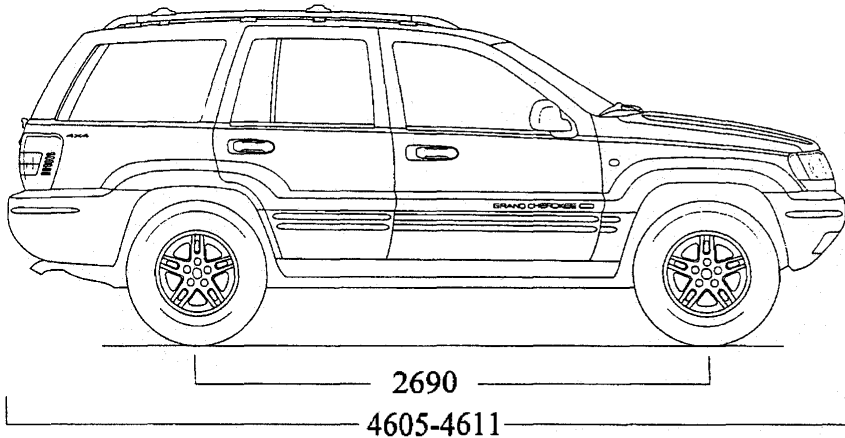

JEEP Grand Cherokee

SERTAUTO.RS

SERTAUTO.RU