

**ОРГАН ПО СЕРТИФИКАЦИИ**  
**Межотраслевой фонд "Сертификация автотранспорта САТР" ("САТР-ФОНД")**  
№ РОСС RU.0001.11MT02 от 21.10.1998 г.  
125480, г. Москва, ул. Героев Панфиловцев, 24 (тел. 454-42-27)

**РОСС US.MT02.E02822П1**

28      ноября      —  
2006

Марка транспортного средства	<b>ЖЕЕР</b>
Тип транспортного средства	<b>Grand Cherokee ( 2B8S, 2E8N, 2E8J, 2E8A )</b>
Категория транспортного средства	<b>M<sub>1</sub></b>
Код ТН ВЭД	<b>8703 24</b> <b>8703 33</b> (с двиг. 665921)
Код VIN	<b>1J?G2?8???Y...</b>
Изготовитель и его адрес	<b>DaimlerChrysler Corporation, 1000 Chrysler Drive, Auburn Hills, Michigan 48326-2766, United States of America</b>
Сборочный завод	<b>Steyr-Daimler-Puch Fahrzeugtechnik, Liebenauer Hauptstrasse 317, A-8041 Graz, Austria</b>

**ОБЩИЕ ХАРАКТЕРИСТИКИ ТРАНСПОРТНОГО СРЕДСТВА**

Колесная формула / ведущие колеса	4 x 4 / все
Схема компоновки транспортного средства	полноприводная; расположение двигателя - переднее продольное
Тип кузова / количество дверей	универсал / 5
Количество мест спереди / сзади	2 / 3
Габаритные размеры, мм	
— длина	4605 - 4611
— ширина	1858
— высота	1773 - 1805
База, мм	2690
Колея передних / задних колес, мм	1511 / 1511

## РОСС US.MT02.E02822П1

<u>для модификаций:</u>	<b>2B8S</b>	<b>2E8N</b>	<b>2E8J</b>	<b>2E8A</b>
Номинальная масса транспортного средства, указанная изготовителем, кг	1965-2045	1998-2073	2069-2074	2055-2135
Полная масса транспортного средства, кг	2449	2495	2495	2506
Максимальная допустимая масса, приходящаяся:				
– на переднюю ось, кг	1158-1247	1203-1247	1206-1247	1215-1247
– на заднюю ось, кг	1291-1338	1292-1338	1289-1338	1291-1338
Допустимая полная масса прицепа, кг				
– прицеп без тормозов	750			
– прицеп с тормозами	3360			
<b>Двигатель</b> (марка, тип)	DaimlerChrysler Corporation			
	<b>МХ</b>	<b>661</b>	<b>Н/О</b>	<b>665921</b>
	четырёхтактный бензиновый			четырёхтактный дизель
– количество и расположение цилиндров	6, рядное	8, V-образное		5, рядное
– рабочий объем, см <sup>3</sup>	3960	4701		2685
– степень сжатия	8.8	9.0	10.2	18±1.5
Максимальная мощность, кВт (мин <sup>-1</sup> )	140 (5000)	167 (4350)	190 (5200)	120 (4000)
Максимальный крутящий момент, Нм (мин <sup>-1</sup> )	295 (3050-4000)	390 (3750)	419 (4000)	400 (1800-2600)
Топливо	неэтилированный бензин с октановым числом не менее 91			дизельное
<b>Система питания</b>	многоточечный впрыск топлива с электронным управлением			впрыск топлива под давлением
Система впрыска (марка, тип)	Chrysler, MPI-JTEC			Bosch
Блок управления впрыском (марка, тип)	WBSBB или WBNAE или WBSEF	WBNAС или WBNAД или WCNEE	Chrysler, WBJAA или WBJAB или WCJEC	-

## РОСС US.MT02.E02822П1

<u>для двигателей:</u>	<b>MX</b>	<b>661</b>	<b>Н/О</b>	<b>665921</b>
Турбокомпрессор (марка, тип)		—		Garret, AL 00 17
Топливный насос высокого давления ( марка, тип )		—		Bosch, PH 0004
Форсунки (марка, тип)	Bosch, 04854181	Bosch, 53032145AA		Bosch, IN 0009
Воздушный фильтр (марка, тип)	Tennex, 53007386		Chrysler, 05015610AA	Tennex, 53030688
<b>Система зажигания</b>	электронная, с антидетонационным контролем			—
Катушка зажигания (марка, тип)	Diamond, 56041476AA	Diamond, 56028138AB или 56028138AD	Diamond, 56028138AD	—
Свечи зажигания (марка, тип)	Champion, RC12ECC или NGK, ZFR5N-0.88	Champion, RC12MCC4	Champion, RC7PYCB4 или RC726YC-1.0	—
<b>Система выпуска и нейтрализации отработавших газов</b>	один глушитель и один или три нейтрализатора отработавших газов			
Глушитель (марка, тип)	Arvin, 52101094 или 52101239	Arvin, 52101095 или 52101237AC или 52080441	Arvin, 52080335 или 52080335	Arvin, 52101213AB
Нейтрализатор (марка, тип)	Arvin, 52101390 или 52080373AA или 373AA	Arvin, 52101093AB(x2) и 52101393 (x1) или 52080359AA(x2) и 52080369AA(x1) или 52080382AA (382AA) и 52080390AA (390AA)	Arvin, 52103209AD(x2) и 52101054AB(x1) или 52080390AA (382AA)	Arvin, 52101209AC

## РОСС US.MT02.E02822П1

для модификаций:	2B8S	2E8A	2E8N, 2E8J
<b>Трансмиссия</b>	гидромеханическая		
<b>Коробка передач</b> (марка, тип)	Chrysler	DaimlerChrysler	Chrysler
	автоматическая		
	ATX A4 (42RE)	W5A580	ATX A5
– число передач	4	5	5
– передаточные числа	I - 2.74 II - 1.54 III - 1.00 IV - 0.69 V - — 3.X. - 2.20	3.60 2.19 1.41 1.00 0.83 3.16	3.00 1.67 1.00 0.75 0.67 3.00
<b>Раздаточная коробка</b> (марка, тип)	New Venture Gear, 247	Mercedes-Benz, BWA 44-09	New Venture Gear, 247
– число передач	2		
– передаточные числа	высшее - 1.00 низшее - 2.72	1.00 2.64	1.00 2.72
<b>Главная передача</b> (марка, тип)	Dana, гипоидная M 30 (передняя), M 44 (задняя)	DaimlerChrysler, гипоидная	DaimlerChrysler, гипоидная  Dana, M 30 (передняя), M 44 (задняя) ( для мод. 2E8N)
– передаточное число	3.73	3.55	3.73

**Подвеска**

- передняя      зависимая, пружинная, рычажная, с гидравлическими телескопическими амортизаторами и стабилизатором поперечной устойчивости
- задняя        зависимая, пружинная, рычажная, с гидравлическими телескопическими амортизаторами и стабилизатором поперечной устойчивости

**Рулевое управление** (марка, тип)

Saginaw-600, рулевой привод с гидроусилителем; рулевой механизм типа “винт - шариковая гайка - рейка - сектор”

**POCC US.MT02.E02822П1****Тормозные системы**

- рабочая (марка, тип) гидравлический двухконтурный привод с разделением на контуры по осям, с вакуумным усилителем, с АБС; тормозные механизмы всех колес - дисковые
- запасная (марка, тип) каждый из контуров рабочей тормозной системы
- стояночная (марка, тип) механический привод к специальным барабанным тормозным механизмам задних колес

**Шины**

	Goodyear, Michelin			
– размер	225/75 R16	245/70 R16	235/65 R17	225/75 R16 зимние
– индекс несущей способности	104	107	104	104
– категория скорости	T	H	H или V	T

**Дополнительное оборудование транспортного средства**

противоугонное устройство, сигнализация, кондиционер или климатическая установка (хладагент R-134A), подушки безопасности

автомобиль **JEEP Grand Cherokee (2B8S, 2E8N, 2E8J, 2E8A)**

Описание маркировки транспортного средства приведено в приложении 2.

Общие виды транспортного средства на одном листе приведены в приложении 3.

Руководитель органа по сертификации

Зам.

**Б.В. Кисуленко**

**А. Г. Пасько**

подпись

инициалы, фамилия

Приложение № 2 к "одобрению типа транспортного средства"

### ОПИСАНИЕ МАРКИРОВКИ ТРАНСПОРТНОГО СРЕДСТВА

1. Место расположения и форма знака соответствия:

Рядом с табличкой изготовителя.

Знак соответствия выполнен по ГОСТ Р 50460-92 с указанием номера данного одобрения типа транспортного средства.

2. Место расположения таблички изготовителя:

На полу багажника, позади ниши запасного колеса, с левой стороны в соответствии с сертификатом e4\*76/114\*78/507\*0095\*05 по Директивам ЕС.

3. Место расположения идентификационного номера (VIN):

3.1. На табличке изготовителя.

3.2. На полу багажника, позади ниши запасного колеса, с правой стороны.

3.3. На табличке, видимой в левом нижнем углу лобового стекла, с внутренней стороны, для чтения снаружи.

4. Структура и содержание идентификационного номера транспортного средства:

1	2	3	4	5	6	7	8	9	10	11	12	13	14	15	16	17
1	J	?	G	2	?	8	?	?	?	Y	?	?	?	?	?	?

поз. 1 - 2: **1J** - WMI (международный код изготовителя) - DaimlerChrysler Corporation, Jeep products

поз. 3: обозначение наличия системы пассивной безопасности:

**4** – без боковых подушек безопасности,

**8** – с боковыми подушками безопасности

поз. 4: обозначение диапазона полной массы автомобиля:

**G** - полная масса - 2268-2721 кг.

поз. 5: тип транспортного средства:

**2** - Jeep Grand Cherokee с левым расположением рулевого колеса

поз. 6: тип трансмиссии:

**V** – автоматическая, четырехступенчатая;

**E** – автоматическая, пятиступенчатая

поз. 7: тип кузова:

**8** - универсал

поз. 8: обозначение типа двигателя:

**A** - дизель CRD, R5, 2.7L, код.665921;

**N**- бензиновый, V8, 4.7L, код 661;

**J**- бензиновый, V8, 4.7L, код H/O;

**S**- бензиновый, R6, 4.0L, код MX.

поз. 9: контрольное число: **0...9** или символ **X**

поз.10: модельный год:

**3** - 2003 г;

**4** - 2004 г. и т.д.

поз.11: обозначение сборочного завода:

**Y** – Steyr-Daimler-Puch Fahrzeugtechnik, Liebenauer Hauptsstrasse 317, A-8041, Graz, Austria

поз.12: производственный номер транспортного средства.

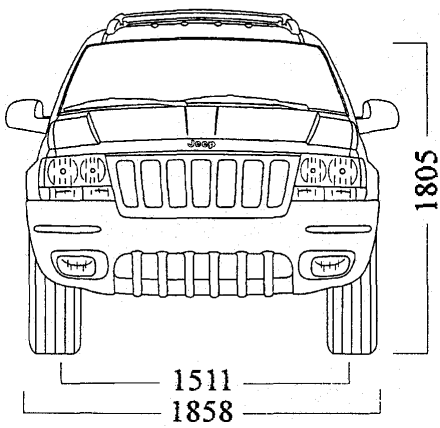
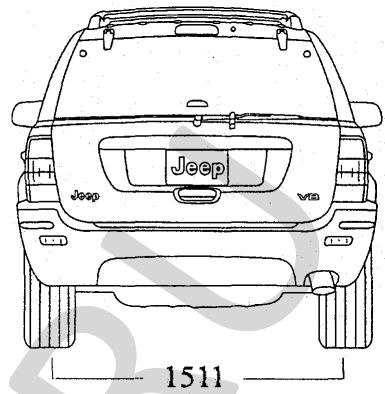
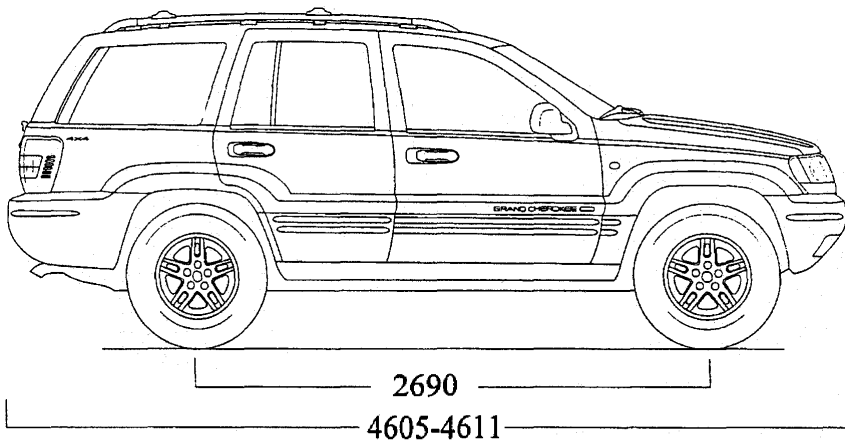

**JEEP Grand Cherokee**

SERTAUTO.R